

**DREILOCH-WASCHBECKENBATTERIE, UNTERPUTZ
BATTERIE DE LAVABO MURALE À ENCASTRER (à 3 trous)
СМЕСИТЕЛЬ СКРЫТОГО МОНТАЖА ДЛЯ УМЫВАЛЬНИКА (3 отверстия)
GRIFERÍA DE LAVABO BAJO ENLUCIDO (de 3 huecos) • BATTERIA LAVABO SOTTO L'INTONACO (3-fori)**

Dear Customer

GB

D
Sehr geehrte Damen und Herren

F
Cher Client

F

RUS
Уважаемые господа

E
Muy Señores Mios

E

IT
Cari Clienti

Thank you for choosing our product. We hope the item you have purchased can fulfill all your expectations our products are technologically advanced and designed on the basis of our many years of experience in the production of sanitary fittings.

Wir bedanken uns für die Wahl unseres Produktes. Wir hoffen, dass wir mit unserem technologisch fortgeschrittenen Produkt, dass auf Basis mehrjähriger Erfahrungen bei der Produktion von Sanitärarmaturen entwickelt wurde, Ihre Erwartungen erfüllt haben.

Nous vous remercions pour savoir choisi notre produit. Nous sommes certains de pouvoir satisfaire pleinement à vos attentes grâce à notre riche offre de produits d'un niveau technologique avancé qui résulte de notre longue expérience en fabrication de la robinetterie et des accessoires des salles de bains.

Благодарим за выбор нашего продукта. Надеемся, что полностью удовлетворим Ваши ожидания, вводя в эксплуатацию технологически усовершенствованное изделие, запроектированное на базе многолетнего опыта в области производства санитарной арматуры.

Les agradecemos por elegir nuestro producto. Esperamos que cumplamos Sus deseos entregándole un producto de una tecnología avanzada, diseñado a base de la experiencia de muchos años en la producción de accesorios sanitarios.

Vi ringraziamo per aver scelto il nostro prodotto. Speriamo, di aver soddisfatto completamente le Vostre aspettative, offrendo Vi un prodotto tecnologicamente avanzato, progettato in base ad una esperienza di molti anni nell'ambito di produzione degli accessori sanitari.

ATTENTION! For care, use soft towel with soap and water only! Under no circumstances should you use any chemicals.

ATTENTION! Pour le nettoyage utiliser seulement une serviette douce, du savon et de l'eau! En aucun cas n'utiliser les produits chimiques quelconques!

ATENCIÓN! Para el cuidado, utilice solamente una toalla suave con jabón y agua! Bajo ninguna circunstancia no use productos químicos.

ACHTUNG! Verunreinigungen bitten wir mittels Wasser mit Seife und mit weichem Lappen beseitigen! In keinem Falle chemische Mittel verwenden.

ВНИМАНИЕ! Загрязнения следует удалять водой с мылом и мягкой тряпочкой! Ни в коем случае нельзя применять химические средства.

ATTENZIONE! Attenzione! Si prega di pulire usando acqua e sapone ed un panno morbido! In nessun caso usare detergenti chimici.

ME

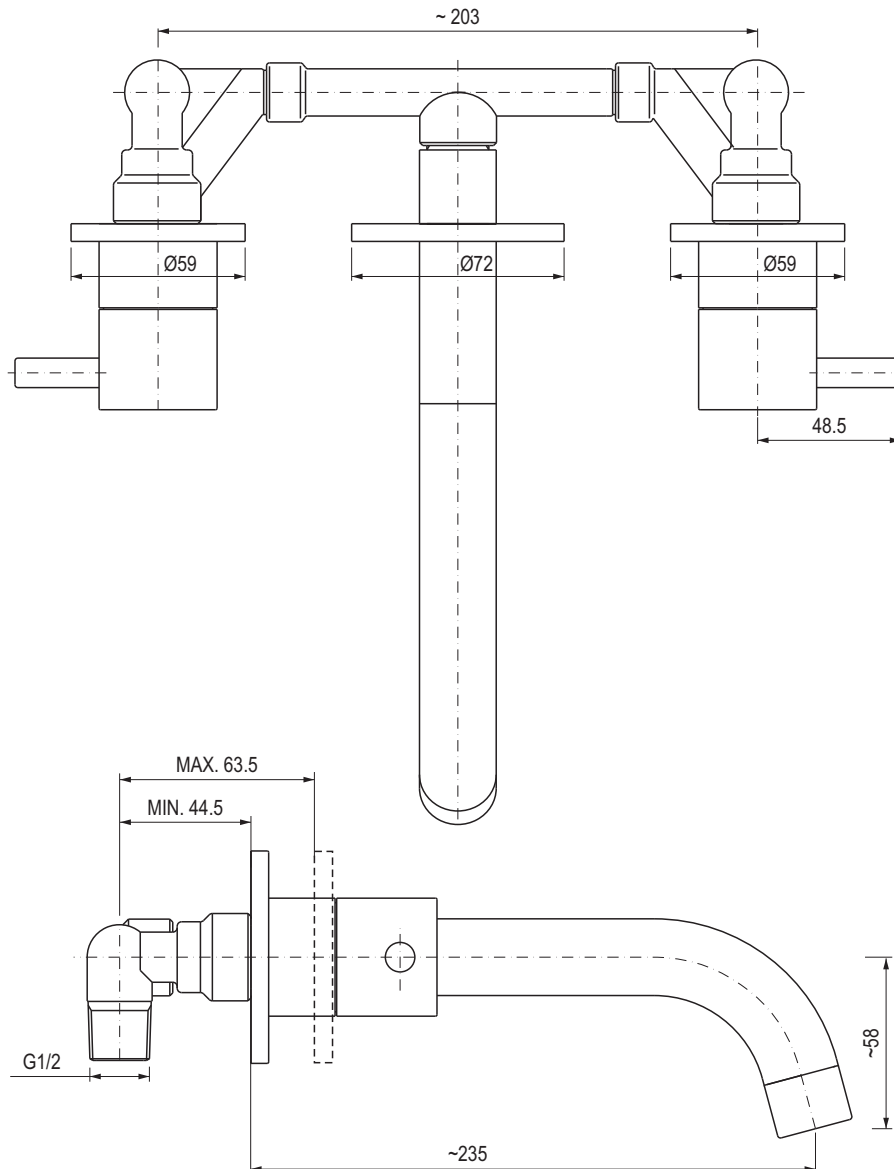

DREILOCH-WASCHBECKENBATTERIE, UNTERPUTZ
BATTERIE DE LAVABO MURALE À ENCASTRER (à 3 trous)
СМЕСИТЕЛЬ СКРЫТОГО МОНТАЖА ДЛЯ УМЫВАЛЬНИКА (3 отверстия)
GRIFERÍA DE LAVABO BAJO ENLUCIDO (de 3 huecos) • BATTERIA LAVABO SOTTO L'INTONACO (3-fori)

- | | | | | | |
|--|--|---|--|---|--|
| <p>GB</p> <p>→ For assembly you will need:</p> <ul style="list-style-type: none"> ● an adjustable spanner, ● pliers, ● teflon tape, ● silicon or other sealant. | <p>D</p> <p>→ Bei der Montagewerden benötigt:</p> <ul style="list-style-type: none"> ● verstellbarer Schlüssel, ● Kombizange, ● Teflonband, ● Silikon oder anderes Dichtungsmittel. | <p>F</p> <p>→ Les outils nécessaires pour le montage:</p> <ul style="list-style-type: none"> ● La clef à ouverture variable, ● La pince universelle, ● La bande Téflon, ● Le silicone ou une autre garniture d'étanchéité. | <p>RUS</p> <p>→ Для монтажа необходимы:</p> <ul style="list-style-type: none"> ● разводной ключ, ● плоскогубцы, ● тефлоновая лента, ● силикон или другой уплотнитель. | <p>E</p> <p>→ Para el montaje se necesitan:</p> <ul style="list-style-type: none"> ● llave ajustable, ● alicates universales, ● cinta de teflón, ● silicona u otro tipo de material de estancar. | <p>IT</p> <p>→ Per il montaggio sono necessari i seguenti utensili:</p> <ul style="list-style-type: none"> ● chiave registrabile, ● tenaglia piana, ● nastro di teflon, ● silicone o altro tipo di guarnizione. |
|--|--|---|--|---|--|

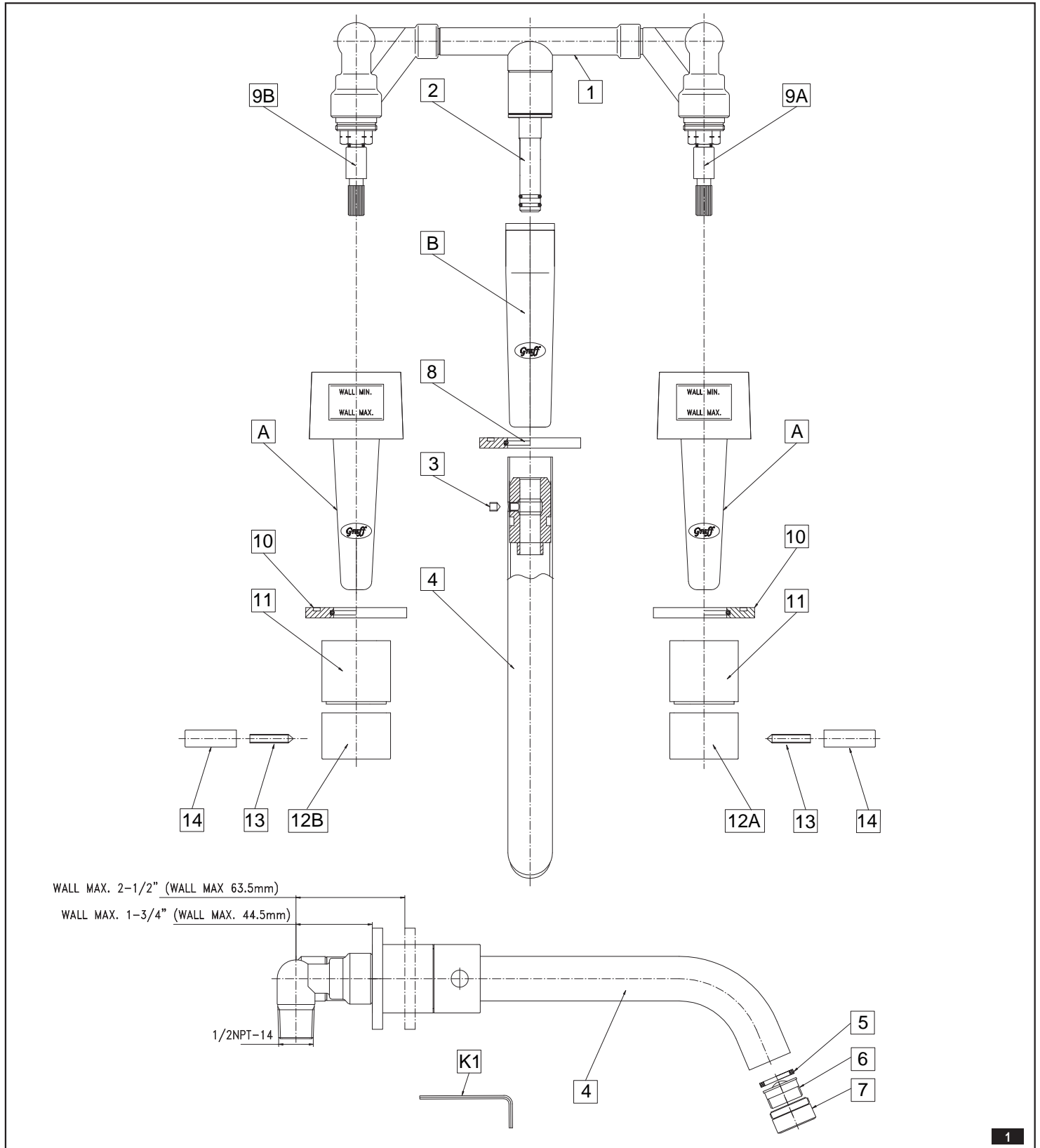

**DREILOCH-WASCHBECKENBATTERIE, UNTERPUTZ
BATTERIE DE LAVABO MURALE À ENCASTRER (à 3 trous)
СМЕСИТЕЛЬ СКРЫТОГО МОНТАЖА ДЛЯ УМЫВАЛЬНИКА (3 отверстия)
GRIFERÍA DE LAVABO BAJO ENLUCIDO (de 3 huecos) • BATTERIA LAVABO SOTTO L'INTONACO (3-fori)**

	GB	D	F	RUS	E	IT
1	Body	Körper	Corps	Корпус	Cuerpo	Corpo
2	Spout connection	Auslaufgarniturstützen	Tubulure du mélangeur	Патрубок носика	Racor del caño	Tubo di giunzione della bocca
3	Bolt	Blechschaube	Vis	Шуруп	Tornillo	Vite
4	Spout with connector	Auslaufgarnitur mit Verbindungsstück	Mélangeur avec raccord	Носик с соединительным элементом	Caño con conector	Bocca con il connettore
5	Flat gasket	Flachdichtung	Joint plat	Плоская шайба	Junta plana	Guarnizione piatta
6	Tap aerator insert	Luftsprudlereinsatz	Insert de l'aérateur	Вкладыш перлатора	Inserto del atomizador	Cartuccia dell'aeratore
7	Aerator body	Luftsprudlerkörper	Corps de l'aérateur	Корпус перлатора	Cuerpo del atomizador	Corpo dell'aeratore
8	Rosette with O-ring	Rosette mit O-Ring	Rosace avec joint o-ring	Розетка с о-рингом	Roseta con junta tórica	Rosone con o-ring
9A	Valve (C - for cold water) open to the right	Ventil (C - für Kaltwasser) nach rechts geöffnet	Robinet (C - d'eau froide): s'ouvre vers la droite	Клапан (C - для холодной воды), открывается вправо	Válvula (C - del agua fría) se abre a la derecha	Valvola (C - per l'acqua fredda) si apre a destra
9B	Valve (H - for hot water) open to the left	Ventil (H - für Heißwasser) nach links geöffnet	Robinet (H - d'eau chaude): s'ouvre vers la gauche	Клапан (H - для горячей воды), открывается влево	Válvula (H - del agua caliente) se abre a la izquierda	Valvola (H - per l'acqua calda) si apre a sinistra
10	Rosette with O-ring (2 pcs.)	Rosette mit O-Ring (2 Stck.)	Rosace avec joint o-ring (x 2)	Розетка с о-рингом (2 шт.)	Roseta con junta tórica (2 unidad.)	Rosone con o-ring (2 pezzi)
11	Valve shield (2 pcs.)	Ventilblende (2 Stck.)	Cache du robinet (x 2)	Защита клапана (2 шт.)	Tapa de la válvula (2 unidad.)	Protezione della valvola (2 pezzi)
12A	Lever body (C - cold water)	Handhebelkörper (C - Kaltwasser)	Corps du levier (C - eau froide)	Корпус рычага (C - холодная вода)	Cuerpo de la palanca (C - agua fría)	Corpo della leva (C - acqua fredda)
12B	Lever body (H - hot water)	Handhebelkörper (H - Heißwasser)	Corps du levier (H - eau chaude)	Корпус рычага (H - горячая вода)	Cuerpo de la palanca (H - agua caliente)	Corpo della leva (H - acqua calda)
13	Hex socket cap bolt (2 pcs.)	Blechschaube mit Innensechskant (2 Stck.)	Vis à trou à six pans (x 2)	Винт с шестигранным отверстием (2 шт.)	Tornillo con asiento hexagonal (2 unidad.)	Vite con sede di 6 - angoli (2 pezzi)
14	Lever bar (2 pcs.)	Hebelarm (2 Stck.)	Bras du levier (x 2)	Плечо рычага (2 шт.)	Brazo de la palanca (2 unidad.)	Braccio della leva (2 pezzi)
A, B	Fitting cover	Montageblende	Ecran-cache	Монтажная защита	Protección de montaje	Protezione di montaggio
K1	Hex key 2.5 mm	Innensechskantschlüssel 2,5mm	Clef Allen 2,5 mm	Имбусный ключик 2,5 мм	Llave allén 2,5mm	Chiave a brugola 2,5 mm

MOUNTING THE MIXER ON THE WALL (CONCEALED) – see figs. 1, 2.1 and 2.2

1. Prepare a suitable hole in the wall ready for the installation of the mixer body (1), taking care that the hole is within the minimum and maximum depth limits. Install the supply system so that the hot water pipe is on the left-hand side and cold water pipe is on the right-hand side – see fig. 2.1.
2. Insert the mixer body (1) into the hole in the wall. The recommended mounting depth in the wall, measured from the axis of the body (1) to the finished wall surface, is between 44,5mm and 63,5mm. Wind Teflon tape or some other sealant around the mixer body threaded connections. Screw the 1/2" pipe connectors (D) onto the threaded connections as well as the hot and cold water supplies, as shown in fig. 2.1.
3. While finishing the wall or wall covering, leave holes with a minimum diameter of Ø43mm around the valves (9A and 9B) and a hole with a minimum diameter of Ø29mm around the spout connection (2) – see fig. 2.2 (use covers (A) and (B)).

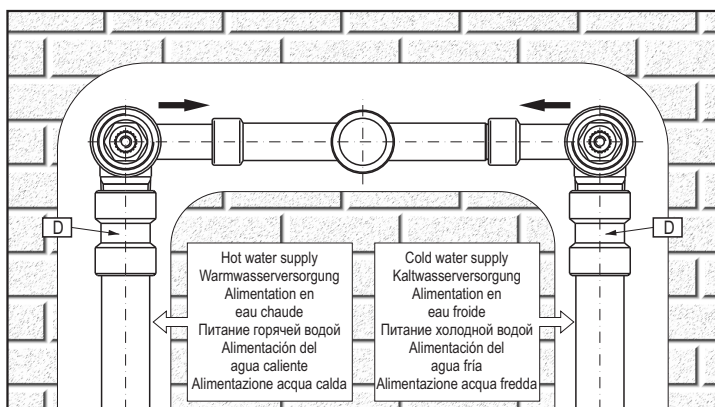

2.1

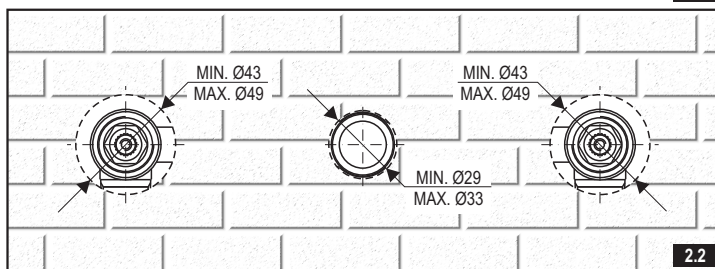

2.2

WANDMONTAGE (UNTERPUTZ) – siehe Abb. 1, 2.1-2.2

1. Die Wandnishe für den Einsatz des Mischbatteriekörpers (1) unter Berücksichtigung der minimalen und maximalen Einsatztiefen vorbereiten. Die Leitung ist auf eine solche Weise zu verlegen, dass die Warmwasserversorgung (HOT - warm) sich an der linken und die Kaltwasserversorgung (COLD - kalt) sich an der rechten Seite des Mischbatteriekörpers befindet - siehe dazu Abb. 2.1.
2. Platzieren Sie den Mischbatteriekörper (1) in der Wandnishe. Die empfohlene Einsatztiefe des Mischbatteriekörpers, von der Körperachse (1) bis zur Wandoberfläche gemessen, sollte sich im Bereich von 44,5mm - 63,5mm befinden. Das PTFE-Band oder ein anderes Dichtungsmittel auf die Gewindestutzen des Mischbatteriekörpers aufwickeln. Die Muffen 1/2" (D) auf die Stutzen schrauben und die Warm- und Kaltwasserzufuhr gem. Abb. 2.1 anschließen.
3. Während der Ausführung der Ausbaumwand (oder der Einbaumöbel) sind die Öffnungen mit einem MIN. Ø43mm um die Ventile (9A und 9B) und eine MIN.-Öffnung Ø29mm um den Auslaufgarniturstützen (2) zu hinterlassen - siehe Abb. 2.2 (Die Montageblenden (A) und (B) sind einzusetzen).

INSTALLATION DANS LE MUR (BATTERIE ENCASTRÉE) – voir schéma 1, 2.1-2.2

1. Préparez dans le mur un espace prévu pour le montage du corps de la batterie (1) en respectant la profondeur autorisée de l'encastrement (maximum – minimum). Installez l'arrivée d'eau de façon à ce que l'arrivée d'eau chaude soit placée sur la gauche (HOT-chaude), et l'arrivée d'eau froide sur la droite (COLD-froide) du corps de la batterie – voir schéma 2.1.
2. Placez le corps de la batterie (1) dans l'espace prévu pour le montage dans le mur. La profondeur recommandée de positionnement du corps de la batterie, mesurée de l'axe du corps (1) au mur doit être de 44,5mm – 63,5mm. Enroulez le ruban en téflon ou tout autre produit destiné à assurer l'étanchéité sur les tubulures filetées du corps de la batterie. Vissez les raccords 1/2" (D) sur les tubulures, puis branchez l'arrivée d'eau chaude et d'eau froide et vous conformant au schéma 2.1.
3. Lors des travaux de finition du mur dans lequel est encastrée la batterie (ou lors des travaux de masquage de la batterie) prenez soin de laisser quatre orifices de diamètre MINIMUM Ø43mm autour des robinets (9A et 9B) ainsi qu'un orifice d'au MINIMUM Ø29mm autour de la tubulure du mélangeur (2) – voir schéma 2.2 (Utilisez les écrans-caches (A) et (B)).

МОНТАЖ В СТЕНЕ (СКРЫТЫЙ) - см. рис. 1, 2.1-2.2

1. Подготовь нишу в стене под монтаж корпуса смесителя, (1) обращая внимание на допустимую глубину посадки (максимум – минимум). Подготовь систему питания так, чтобы к корпусу смесителя горячая вода подводилась слева (HOT - горячая), а холодная вода подводилась справа (COLD-холодная) - см. рис. 2.1.
2. Вложи корпус смесителя (1) в нишу в стене. Рекомендуемая глубина посадки корпуса смесителя в стене измеряется от оси корпуса (1) до лицевой поверхности отделочной стенки составляет 44,5мм – 63,5мм. Намотай тефлоновую ленту или иной уплотнитель на патрубки к резьбой корпуса смесителя. Навинти муфты 1/2" (D) на патрубки и подсоедини подвод тёплой и холодной воды, как показано на рис. 2.1.
3. При выполнении отделочной стенки (или застройки) оставь отверстия диаметром МИН. Ø43мм вокруг клапанов (9A и 9B) и отверстие МИН. Ø29мм вокруг патрубка носика (2) – см. рис. 2.2 (используй монтажные защиты (A) и (B)).

**DREILOCH-WASCHBECKENBATTERIE, UNTERPUTZ
BATTERIE DE LAVABO MURALE À ENCASTRER (à 3 trous)
СМЕСИТЕЛЬ СКРЫТОГО МОНТАЖА ДЛЯ УМЫВАЛЬНИКА (3 отверстия)
GRIFERÍA DE LAVABO BAJO ENLUCIDO (de 3 huecos) • BATTERIA LAVABO SOTTO L'INTONACO (3-fori)**

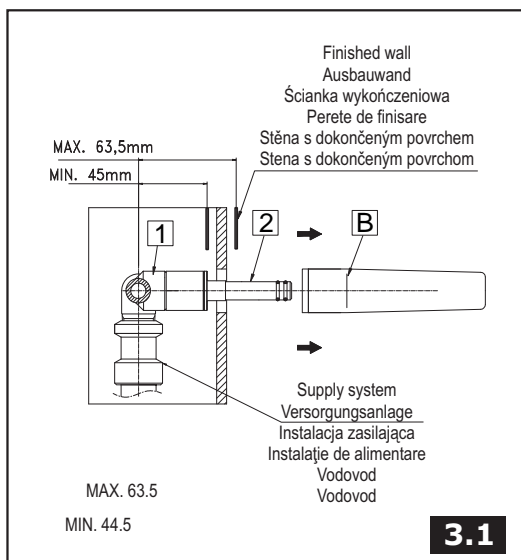

MONTAJE EN LA PARED (BAJO ENLUCIDO) - ver las imágenes 1, 2.1-2.2

1. Prepare un hueco en la pared para la instalación del cuerpo de la grifería (1), fijándose en la profundidad de instalación admitida (máximo - mínimo). Prepare la instalación alimentadora de tal modo que la del agua caliente se encuentre a la izquierda (HOT-caliente), y la del agua fría a la derecha (COLD-fría) en relación al cuerpo de la grifería - ver la imagen 2.1.
2. Coloque el cuerpo de la grifería (1) en el hueco en la pared. La profundidad de instalación del cuerpo de la grifería en la pared recomendada medida desde el eje del cuerpo (1) hasta la superficie de la pared de acabado es de 44,5mm - 63,5mm. Ponga la cinta teflon u otro tipo de sellado en racores roscados del cuerpo de la batería. Enrosque conectores 1/2" (D) en los racores y conecte la alimentación del agua fría y caliente según la fig. 2.1.
3. Al realizar la pared de acabado (o la construcción), deje los huecos del diámetro MIN. Ø43mm entorno a las válvulas (9A y 9B) y un hueco MIN. Ø29mm entorno al recor del caño (2) - ver la imagen 2.2. (use las protecciones de montaje (A) y (B)).

MONTAGGIO NEL MURO (SOTTO L'INTONACO) - vedi fig. 1, 2.1-2.2

1. Prepara nel muro un vano per il montaggio del corpo della batteria (1) facendo attenzione alla profondità ammissibile dell'incasso (massimo - minimo). Prepara l'impianto di alimentazione, in modo che l'alimentazione dell'acqua calda sia dalla parte sinistra (HOT-calida), mentre l'alimentazione dell'acqua fredda sia dalla parte destra (COLD-fredda) rispetto al corpo della batteria - vedi fig. 2.1.
2. Disponi il corpo della batteria (1) nel vano del muro. La profondità raccomandata dell'incasso del corpo della batteria nel muro, misurata dall'asse del corpo (1) alla faccia della parete di finitura è di 44,5mm - 63,5mm. Avvolgi il nastro di teflon o altro tipo di guarnizione sul tubo di giunzione filettato del corpo della batteria. Avvita i raccordi 1/2" (D) sui tubi di giunzione e collega l'alimentazione dell'acqua calda e fredda conformemente alla fig. 2.1.
3. Durante l'esecuzione della parete di finitura (o incasso) lascia i fori di diametro MIN. Ø43mm all'intorno delle valvole (9A e 9B) ed il foro MIN. Ø29mm all'intorno del tubo di giunzione della bocca (2) - vedi fig. 2.2 (usa le protezioni di montaggio (A) e (B)).

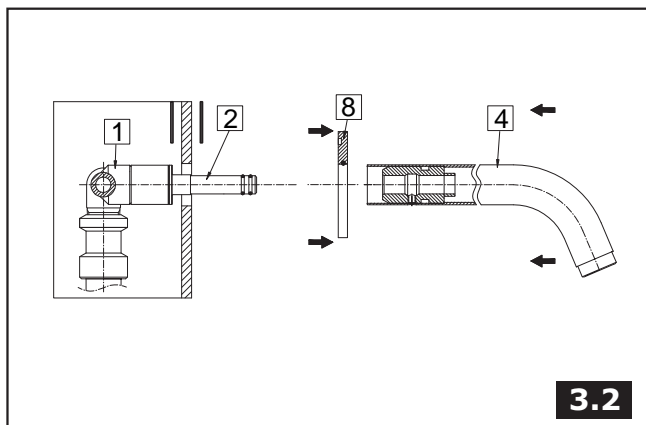

INSTALLATION OF THE SPOUT - see figs. 3.1 and 3.4.

1. Remove the cover (B) from the spout connection (2).
2. Slide the rosette with its O-ring (8) over the spout (4).
3. Carefully insert the end of the spout (4) into the spout connection (2) using a rotary movement of the spout. Check that the O-ring seals are correctly positioned in the spout end grooves.
4. Put the spout in its correct position and secure it with a bolt (3). Use the hex key (K1) for this operation.
5. Push the rosette (8) towards the surface of the finished wall.

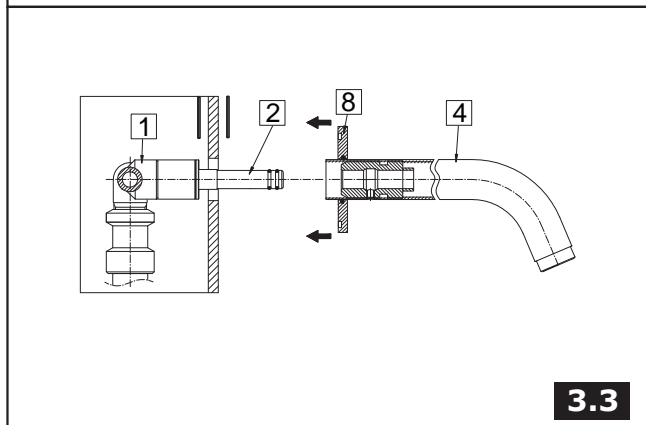

MONTAGE DER AUSLAUFGARNTUR - siehe Abb. 3.1-3.4.

1. Die Montageblende (B) von dem Stutzen der Auslaufgarntur (2) abnehmen.
2. Die Rosette mit dem O-Ring (8) auf den Auslaufgarntur (4) aufschieben.
3. Auf das Verbindungsstück (2) der Auslaufgarntur ist vorsichtig das Auslaufgarnturstück (4) durch Drehen der Auslaufgarntur aufzuschieben. Stellen Sie sicher, dass die O-Ringe richtig in den Schlitzen des Auslaufgarnturstücks positioniert sind.
4. Die Auslaufgarntur ist richtig zu positionieren und mit einer Blechschraube (3) zu sichern. Dabei ist der beigefügte Innensechskantschlüssel (K1) zu verwenden.
5. Die Rosette (8) an die Wandoberfläche heranschieben.

INSTALLATION DU MÉLANGEUR - voir schéma 3.1-3.4.

1. Retirez l'écran-cache (B) de la tubulure (2) du mélangeur.
2. Enfillez la rosace et le joint o-ring (8) sur la mélangeur (4).
3. Enfillez l'extrémité du mélangeur (4) avec précaution dans le raccord du mélangeur (2), tout en faisant tourner le mélangeur. Assurez-vous que les joints o-ring sont correctement lacés dans les fentes de l'extrémité du mélangeur.
4. Placez le mélangeur dans la bonne position et fixez-le à l'aide d'une vis (3). Pour ce faire veuillez vous servir de la clef Allen jointe (K2).
5. Faites glisser la rosace (8) jusqu'à ce qu'elle vienne toucher la paroi de finition.

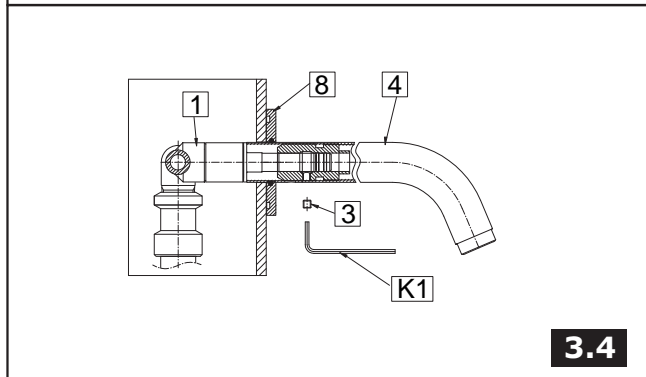

МОНТАЖ НОСИКА - см. рис. 3.1-3.4.

1. Сними монтажную защиту (B) с патрубка излива (2).
2. Надвинь розетку с о-рингом (8) на носик (4).
3. В соединительный элемент (2) осторожно вдвинь конец носика (4), выполняя носиком вращательные движения. Убедись, что уплотнения типа о-ринг, правильно вложены в бороздки наконечника носика.
4. Установи носик в соответствующем положении и заблокируй винтом (3). Используй приложенный имбусный ключик (K2). Придвинь розетку (8) к лицевой поверхности отделочной стенки.

INSTALACIÓN DEL CAÑO - ver la imagen 3.1-3.4.

1. Quite la protección de montaje (B) del racor del caño (2).
2. Meta la roseta con junta tórica (8) en el caño (4).
3. En el conector del caño (2) meta con cuidado el extremo del caño (4) girando el caño. Asegúrese de que las juntas tóricas están bien colocadas en las ranuras del extremo del caño.
4. Coloque el caño en la posición correct y asegúrelo con el tornillo (3). Use para ello la llave allén adjunta (K2).
5. Apriete la roseta (8) contra la pared de acabado.

DREILOCH-WASCHBECKENBATTERIE, UNTERPUTZ
BATTERIE DE LAVABO MURALE À ENCASTRER (à 3 trous)
СМЕСИТЕЛЬ СКРЫТОГО МОНТАЖА ДЛЯ УМЫВАЛЬНИКА (3 отверстия)
GRIFERÍA DE LAVABO BAJO ENLUCIDO (de 3 huecos) • BATTERIA LAVABO SOTTO L'INTONACO (3-fori)

MONTAGGIO DELLA BOCCA - vedi fig. 3.1-3.4.

1. Togli la protezione di montaggio (B) dal bocca (4).
2. Infilare il rosone con o-ring (8) sui tubi di giunzione della bocca (2).
3. Al connettore della bocca (2) prestando attenzione infilare l'estremità della bocca (4) facendo con la bocca movimenti circolari. Assicurarsi, che le guarnizioni tipo o-ring siano correttamente disposte negli incavi delle estremità della bocca.
4. Metti la bocca in posizione corretta e fissala con la vite (3). Usa la chiave a brugola fornita (K2).
5. Accosta il rosone (8) alla faccia della parete di finitura.

Bocca con il connettore

INSTALLATION OF THE LEVER - see figs. 4.1-4.4

Note: Install the lever marked 'H' on the left side of the spout, and the lever marked 'C' on the right side.

1. Remove the cover (A) from the valve (9B).
2. Screw the valve shield (11) onto the valve (9B) until you feel strong resistance.
3. Slide the rosette with its o-ring (10) over the valve shield (11). Push the rosette (10) towards the wall.
4. Make sure the hot water valve (9B) is in the closed position by turning the valve spindle to the right (clockwise) until you feel strong resistance. For the cold water valve (9A), turn the valve spindle to the left (anticlockwise).
5. Unscrew the lever bar (14) Loosen the bolt (13) in the lever body (12B) using the supplied hex key (K1). Place the lever body (12B) with its bolt (13) onto the valve spindle (9B) according to figs. 4.3 and 4.4. Screw in the bolt (13) using the hex key (K1). Screw the lever bar (14) onto the bolt (13)

Repeat the above steps for installing the cold water valve (9A).

GB

MONTAGE DES HANDBEBELS - siehe Abb. 4.1-4.4

Hinweis: Der Handhebel mit der „H“- Kennzeichnung ist an der linken Seite der Auslaufgarnitur, der Handhebel mit der „C“- Kennzeichnung an der rechten Seite zu montieren.

1. Die Montageblende (A) vom Ventil (9B) abnehmen.
2. Auf das Ventil (11) die Ventilblende (9B) bis zum spürbaren Widerstand aufschrauben.
3. Die Rosette mit dem O-Ring (10) auf die Ventilblende (11) aufschieben. Die Rosette (10) an die Wandoberfläche heranschieben.
4. Um sicherzustellen, dass sich das Ventil (9B) in der Stellung „Ventil geschlossen“ befindet, ist die Ventilschraube nach rechts (Warmwasserventil), bis zum spürbaren Widerstand zu drehen. Beim Kaltwasserventil (9A) ist die Ventilschraube nach links zu drehen.
5. Den Handhebelarm losschrauben (14). Die Blechschraube (13) mit Hilfe des beigefügten Innensechskantschlüssels (K1) im Handhebelkörper (12B) lösen. Auf die Ventilschraube (9B) samt Blechschraube (13) gemäß der Abb. 4.3 und 4.4 aufzusetzen. Die Blechschraube (13) mittels Innensechskantschlüssel (K1) anziehen. Auf die Blechschraube (13) den Handhebelarm (14) aufschrauben.

Die oben beschriebenen Montageschritte sind für das Kaltwasserventil (9A) zu wiederholen.

IT

D

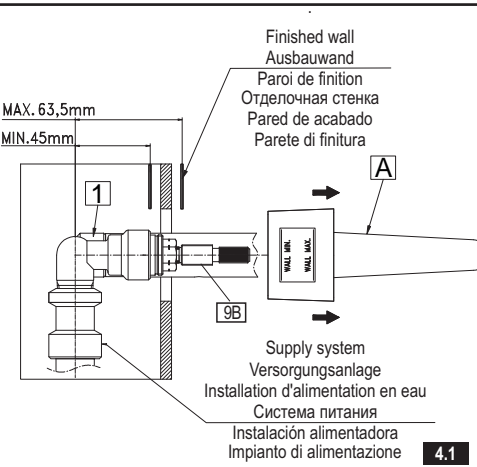

4.1

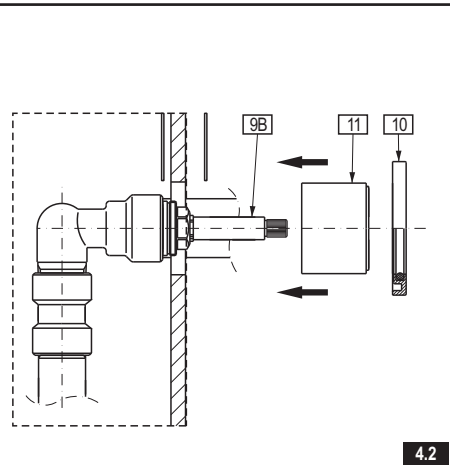

4.2

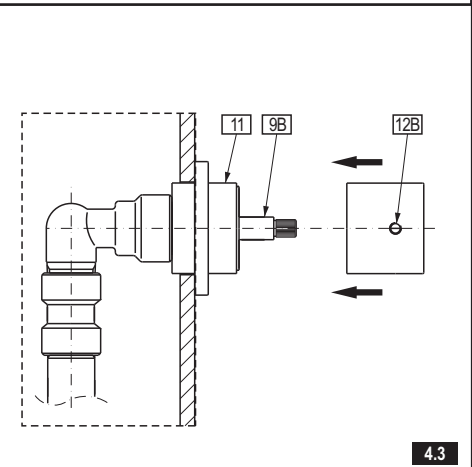

4.3

INSTALLATION DU LEVIER - voir schéma 4.1-4.4

Attention: Veuillez monter le levier portant l'indication „H“ du côté gauche du mélangeur et le levier portant l'indication „C“ du côté droit.

1. Retirez l'écran-cache (A) du robinet (9B).
2. Vissez le cache du robinet (11) sur le robinet (9B) jusqu'à ce que vous sentiez une nette résistance.
3. Enfilez la rosace et son o-ring (10) sur le cache du robinet (11). Faites glisser la rosace (10) jusqu'à la paroi de finition.
4. Assurez-vous que le robinet (9B) est en position „robinet fermé“ - pour ce faire faites tourner la broche du robinet vers la droite (robinet d'eau chaude) jusqu'à ce que vous sentiez une nette résistance. Pour le robinet d'eau froide (9A) - faites tourner la broche du robinet vers la gauche.
5. Dévissez le bras du levier (14). Desserrez la vis (13) du corps du levier (12B) à l'aide de la clef Allen jointe (K1). Placez le corps du levier (12B) et sa vis (13) sur la broche du robinet (9B) en vous conformant au schéma 4.3 et 4.4. Serrez la vis (13) à l'aide d'une clef Allen (K1). Vissez sur la vis (13) le bras du levier (14).

Répétez la procédure décrite ci-dessus pour le robinet d'eau froide (9A).

F

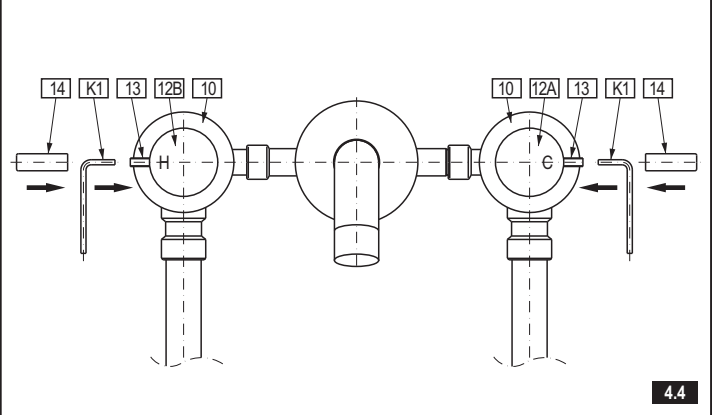

4.4

МОНТАЖ РЫЧАГА - см. рис. 4.1-4.4

Внимание: Рычаг, обозначенный „H“, установи с левой стороны носика, рычаг, обозначенный „C“ - с правой стороны.

1. Сними монтажную защиту (A) с клапана (9B).
2. Навинти защиту клапана (11) на клапан (9B) до упора.
3. Надвинь розетку с о-рингом (10) на защиту носика (11). Придвинь розетку (10) к лицевой поверхности отделочной стенки.
4. Убедись, что клапан (9B) находится в положении „клапан закрыт“, для этого надо повернуть шпindel клапана вправо (клапан для горячей воды) до упора. В случае клапана для холодной воды (9A) - поверни шпindel влево.

RUS

**DREILOCH-WASCHBECKENBATTERIE, UNTERPUTZ
BATTERIE DE LAVABO MURALE À ENCASTRER (à 3 trous)
СМЕСИТЕЛЬ СКРЫТОГО МОНТАЖА ДЛЯ УМЫВАЛЬНИКА (3 отверстия)
GRIFERÍA DE LAVABO BAJO ENLUCIDO (de 3 huecos) • BATTERIA LAVABO SOTTO L'INTONACO (3-fori)**

5. Отверни плечо рычага (14). Ослабь винт (13) при помощи приложенного имбусного ключика (K1) в корпусе рычага (12B) На шпindelь клапана (9B) установи корпус рычага (12B) с винтом (13) как показано на рис. 4.3 и 4.4. Затяни винт (13) имбусным ключиком (K1). Навинти на винт (13) плечо рычага (14).

Повтори эти шаги при монтаже клапана холодной воды (9A).

INSTALCIÓN DE LA PALANCA – ver las imágenes 4.1-4.4

Atención: Instale la palanca marcada con "H" por el lado izquierdo del caño, y la marcada con "C" por el lado derecho.

1. Quite la protección de montaje (A) de la válvula (9B).
2. Enrosque la tapa de la válvula (11) en la válvula (9B) hasta el momento de sentir la resistencia.
3. Meta la roseta con junta tórica (10) en la tapa de la válvula (11). Apriete la roseta (10) contra la pared de acabado.
4. Asegúrese de que la válvula (9B) se encuentra en la posición "válvula cerrada", para ello, gire el vástago de la válvula a la derecha (válvula para el agua caliente) hasta el momento de sentir la resistencia. Para la válvula del agua fría (9A) – gire el vástago de la válvula a la izquierda.
5. Desenrosque el brazo de la palanca (14). Suelte el tornillo (13) usando la llave allén adjunta (K1), en el cuerpo de la palanca (12B). En el vástago de la válvula (9B) meta el cuerpo de la palanca (12B) con el tornillo (13) según las imágenes 4.3 y 4.4. Apriete el tornillo (14) usando la llave allén (K1). En el tornillo enrosque (13) el brazo de la palanca (14).

Repita los pasos citados para la válvula del agua fría (9A).

E

MONTAGGIO DELLA LEVA - vedi fig. 4.1-4.4

IT

Attenzione: Monta la leva con l'indicazione „H" dalla parte sinistra della bocca, monta la leva con l'indicazione „C" dalla parte destra.

1. Togli la protezione di montaggio (A) dalla valvola (9B).
2. Avvita la protezione della valvola (11) sulla valvola (9B) fino a sentire un'evidente resistenza.
3. Infila il rosone con o-ring (10) sulla protezione della valvola (11). Accosta il rosone (10) alla faccia della parete di finitura.
4. Assicurati, che la valvola (9B) sia in posizione „valvola chiusa", a questo scopo gira il fuso a destra (valvola dell'acqua calda) fino a sentire un'evidente resistenza. In caso di valvola dell'acqua fredda (9A) – gira il fuso della valvola a sinistra.
5. Svita il braccio della leva (14). Allenta la vite (13) con la chiave a brugola fornita (K1) nel corpo della leva (12B). Sul fuso della valvola (9B) metti il corpo della leva (12B) con la vite (13) conformemente alla fig.4.3 e 4.4. Serra la vite (13) con la chiave a brugola (K1). Avvita sulla vite (13) il braccio della leva (14).

Ripeti i suddetti passi di montaggio per la valvola dell'acqua fredda (9A).

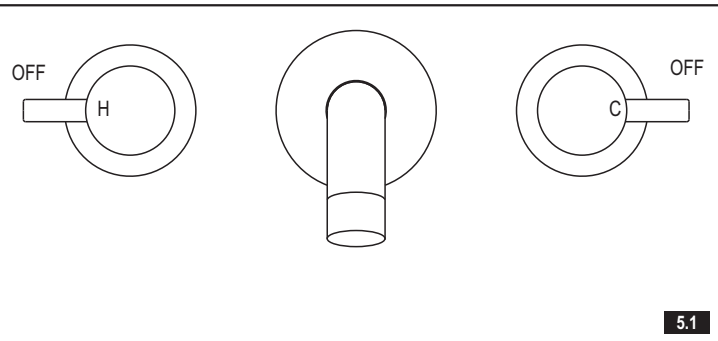

5.1

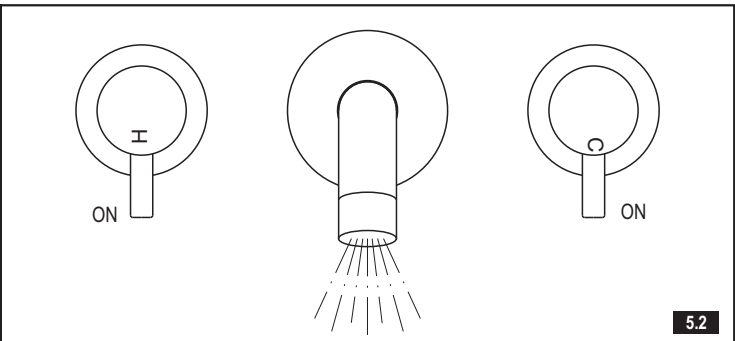

5.2

OPERATION DESCRIPTION - see fig. 5.1 - 5.2

The levers open water discharge and regulate water flow. The discharge is fully open when the lever is turned 90° (clockwise – cold water lever (label C) on the right side, and counter clockwise – hot water lever (label H) on the left side). The rate of water flow is regulated between positions 0° - 90°.

GB

FUNKTIONSBESCHREIBUNG - siehe Abb. 5.1 - 5.2

Zur Öffnung und Regulierung des Wasserstroms dienen die Handhebel. Eine völlige Öffnung erfolgt durch Drehung des Handhebels um 90° (im Uhrzeigersinn – Kaltwasserhandhebel (Kennz. „C“) zu der rechten Seite, gegen den Uhrzeigersinn – Warmwasserhebel (Kennz. „H“) zu der linken Seite). Die Regulierung der Stärke des Wasserstroms erfolgt im Bereich 0° - 90°.

D

MODE D'EMPLOI - voir schéma 5.1 - 5.2

Les leviers servent à ouvrir et à régler le débit de l'eau. Le débit est à son maximum lorsque vous tournez le levier de 90° (dans le sens des aiguilles d'une montre dans le cas du levier d'eau froide, marqué d'une lettre „C" et situé sur la droite, et dans le sens inverse des aiguilles d'une montre dans le cas du levier d'eau chaude, marqué d'une lettre „H" et placé sur la gauche. Le réglage du débit de l'eau se fait en positionnant les leviers entre 0° et 90°.

F

ПРИНЦИП ДЕЙСТВИЯ - см. рис. 5.1 - 5.2

Подача воды открывается и ее напор плавно регулируется движением рукоятки. Полное открытие подачи воды происходит при повороте рукоятки на 90° (в направлении по часовой стрелке – рукоятка холодной воды (обозн. «С»), расположенная с правой стороны, против часовой стрелки – рукоятка горячей воды (обозн. «Н»), расположенная с левой стороны). Регулирование напора воды происходит в пределе положений 0° - 90°.

RUS

DESCRIPCIÓN DEL FUNCIONAMIENTO - las imágenes 5.1 - 5.2

Para dejar salir el agua y ajustar el flujo de la misma sirven las palancas. La apertura total ocurre al girar la palanca por el ángulo de 90° (sentido reloj – la palanca del agua fría („C“) colocada por el lado derecho, sentido contra reloj – la palanca del agua caliente („H“) colocada por el lado izquierdo). El ajuste del flujo del agua se hace en el rango de 0° - 90°.

E

DESCRIZIONE DEL FUNZIONAMENTO - vedi fig. 5.1 - 5.2

Le leve servono all'apertura e alla regolazione del flusso d'acqua. L'apertura completa avviene in conseguenza alla rotazione della leva di un angolo di 90° (in senso orario - la leva dell'acqua fredda (inf. „C“) situata a destra, in senso antiorario – la leva dell'acqua calda (ind. „H“) situata a sinistra). La regolazione del flusso d'acqua avviene nell'ambito delle posizioni 0° - 90°.

IT

→ MAINTENANCE

- Clean water guarantees that a mixer equipped with ceramic flow regulators will work correctly, i.e. the water should not contain any impurities such as sand, boiler scale etc. Because of this, the pipe system should be equipped with sieve filters or, if there is no such possibility, with individual cut-off valves with filters designed for such units.
- In the event of increased steering resistance, greater pressure should not be exerted on the handle, as this may cause damage to the flow regulator. In such a situation, the regulator should be removed and cleaned of the dirt and impurities which have accumulated on it.
- The seals should be maintained with vaseline or silicon oil.
- **Cleaning the outer coating:**
- dirt or stains on the external surfaces of the mixer resulting from scale deposits should be removed by washing the unit with soapy water only. Scale deposits should be dissolved with vinegar then the surface rinsed with clean water and rubbed dry with a soft cloth,

GB

→ WARTUNG

- Eine Garantie für richtige Funktion von Batterien mit keramischen Durchflussregler ist sauberes Wasser, das heißt Wasser ohne solche Verunreinigungen, wie: Sand, Kesselstein, usw. Deswegen wird die Ausrüstung der Wasserleitungsanlage mit Gitterfilter gefordert, und wenn solche Filter nicht vorhanden sind, soll es möglich sein, die für Batterien bestimmte Absperrventile mit Filter zu montieren.
- Bei vergrößertem Einstellungswiderstand soll man auf den Heben keinen größeren Druck ausüben, da es eine Beschädigung des Durchflussreglers verursachen kann. Wenn es so ist, soll man den Regler ausmontieren und die auf dem Regler gesammelten Verunreinigungen entfernen.
- Die Dichtungen sollen mit Vaseline oder Silikonöl gewartet werden.
- **Reinigung der äußeren Oberflächen:**
- Den Schmutz oder die Flecke, entstanden infolge von Steinablagerungen auf den äußeren Batterieoberflächen, durch Abspülen mit Seifewasser entfernen, den Stein mit Essig lösen, danach die Oberfläche mit sauberem Wasser abspülen und mit weichem Lappen trocknen.

D

**DREILOCH-WASCHBECKENBATTERIE, UNTERPUTZ
BATTERIE DE LAVABO MURALE À ENCASTRER (à 3 trous)
СМЕСИТЕЛЬ СКРЫТОГО МОНТАЖА ДЛЯ УМЫВАЛЬНИКА (3 отверстия)
GRIFERÍA DE LAVABO BAJO ENLUCIDO (de 3 huecos) • BATTERIA LAVABO SOTTO L'INTONACO (3-fori)**

- under no circumstances should the surface of the mixer be cleaned with coarse cloths or cleaning agents containing abrasive materials or acids,
- plastic or lacquered parts must not be cleaned with chemicals containing alcohol, disinfectants or solvents.
- Auf keinem Fall die Batterieoberfläche mit rauen Lappen oder mit scheuermittel- oder säurehaltigen Reinigungsmitteln reinigen
- Für die Reinigung der Kunststoffteile oder lackierten Teile kann man keine alkoholhaltige Mittel, Desinfektions- oder Lösungsmitteln verwenden.

→ ENTRETIEN

- La garantie du fonctionnement correct de la robinetterie équipée en régulateurs de flux céramiques est l'eau propre, c'est-à-dire une eau qui ne contient pas de polluants tels que : sable, tartre, etc. Pour cette raison, il est exigé d'équiper les installations d'eau en crépines et, en cas d'absence d'une telle possibilité, en vannes d'arrêt individuelles avec un filtre destiné à la robinetterie.
- En cas de résistance accrue de la commande, il est interdit d'exercer un plus grand appui sur le levier car cela peut provoquer l'endommagement du régulateur de flux. Dans ce cas, il faut démonter le régulateur et enlever les polluants qui s'y sont rassemblés.
- Entretenir les joints d'étanchéité avec de la vaseline ou de l'huile de moteur.
- **Nettoyage des couches externes:**
- éliminer les salissures ou les taches apparues suite au dépôt du tartre sur les surfaces externes de la robinetterie en la lavant uniquement avec de l'eau et du savon ; pour dissoudre le tartre, utiliser du vinaigre, rincer ensuite la surface avec de l'eau propre et essuyer avec un chiffon sec et doux,
- en aucun cas, il ne faut nettoyer la surface de la robinetterie avec des chiffons rugueux ou des produits de nettoyage contenant des matériaux abrasifs et des acides,
- il est interdit d'utiliser, pour le nettoyage des parties réalisées en matière plastique et vernies, des produits contenant de l'alcool, des substances de désinfection ou des dissolvants.

F

→ КОНСЕРВИРОВАНИЕ

- Гарантией правильной работы смесителей, оснащенных керамическими регуляторами протекания, является чистая вода, т.е. которая не содержит таких загрязнений, как : песок, накипь, и т.п. В связи с вышесказанным, требуется оснащение водопроводной системы сетчатыми фильтрами, а если это невозможно, индивидуальными запорными клапанами с фильтром, предназначенными для смесителей.
- В случае повышенного сопротивления при регулировании запрещается увеличивать силу нажима на рычаг т.к. это может привести к повреждению регулятора протекания. В этой ситуации необходимо демонтировать регулятор и очистить его от загрязнений.
- Уплотнения консервировать вазелином или силиконовым маслом.
- **Очистка наружных поверхностей:**
- загрязнение или пятна, возникшие в результате оседания камня на внешних поверхностях смесителя, смывать исключительно водой с мылом, для растворения камня применять уксус, затем промыть поверхность чистой водой и досуха вытереть мягкой тряпочкой,
- ни в каком случае нельзя чистить поверхность смесителя шероховатыми тряпочками или чистящими средствами с содержанием абразивных компонентов и кислот,
- для чистки элементов, выполненных из пластмассы или лакированных, запрещается использовать средства, содержащие алкоголь, дезинфицирующие средства или растворители.

RUS

→ CONSERVACIÓN

- Para el buen funcionamiento de las baterías equipadas en reguladores cerámicos del flujo es necesaria el agua limpia, que quiere decir el agua sin tales basuras como la arena, la piedra de caldera etc. Por eso es imprescindible equipar la instalación de cañerías en filtros de tela metálica, y en caso de la falta de tales posibilidades, en válvulas particulares cortadoras con el filtro adecuadas para la batería.
- En caso de una resistencia aumentada del mando no se puede ejercer una presión mayor en la palanca porque esto puede provocar una avería del regulador de flujo. En este caso hay que desmontar el regulador y quitar toda la basura agrupada.
- Conservar las empaquetaduras con la vaselina o el aceite de silicona.
- **Limpieza de las superficies exteriores:**
- la suciedad o las manchas que se produjeron a causa de depositar el sarro en las superficies exteriores de la batería hay que quitarlas lavando la batería sólo con el agua y el jabón, para diluir el sarro use vinagre, después enjuague la superficie con el agua limpia y séquela con un trapo suave,
- en cualquier caso no se puede limpiar la superficie de la batería con trapos ásperos o medios de limpieza que contienen abrasivos y ácidos,
- para limpiar las partes hechas de materias plásticas y barnizadas no se puede usar medios que contienen alcohol, sustancias desinfectante o disolventes.

E

→ MANUTENZIONE

- La garanzia per un funzionamento corretto delle batterie equipaggiati in regolatori ceramici di portata è l'acqua pulita, ossia priva di tali elementi, come: sabbia, incrostazione ecc. In relazione a quanto suddetto si è tenuti a equipaggiare l'impianto idrico in filtri a rete, nel caso in cui fosse impossibile, in individuali valvole di arresto con un filtro predisposto per la batteria.
- Nel caso in cui la resistenza di comando aumenti, non è ammesso di esercitare una pressione maggiore sulla leva, in quanto si può danneggiare il regolatore della portata. In tal caso bisogna smontare il regolatore ed eliminare le impurità in esso accumulate.
- Per la manutenzione delle guarnizioni usare vaselina od olio di silicone.
- **Pulizia di rivestimenti esterni:**
- Eliminare lo sporco o le macchie, formatesi in conseguenza alla sedimentazione del calcare sulle superfici esterne della batteria, lavando la batteria esclusivamente con acqua e sapone, per lo scioglimento del calcare usare l'aceto, in seguito sciacquare la superficie con acqua pulita ed asciugare perfettamente con un panno morbido ed asciutto.
- Non è ammessa in alcun caso la pulizia della superficie della batteria con panni scabrosi o detersivi di pulizia che contengono sostanze abrasive e acidi.
- Per la pulizia delle parti eseguite di materie plastiche e verniciate non è ammesso l'uso di detersivi, che contengono alcol, sostanze disinfettanti o solventi.

IT

→ GUARANTEE:

The guarantee conditions are contained on a separate sheet.

→ IN THE EVENT OF A PROBLEM:

e-mail: graff@graff-mixers.com

GB

→ GARANTIE:

Die Gewährleistungsbedingungen sind auf dem separaten Blatt.

→ SOLLTEN PROBLEME AUFTRETEN wenden Sie sich an uns

e-mail: graff@graff-mixers.com

D

→ GARANTIE:

Les conditions de garantie se trouvent dans une feuille séparée.

→ EN CAS DE PROBLEME:

e-mail: graff@graff-mixers.com

F

→ ГАРАНТИЯ:

Гарантийные условия на отдельном листе.

→ ЕСЛИ ВОЗНИКНЕТ ПРОБЛЕМА:

e-mail: graff@graff-mixers.com

RUS

→ GARANTÍA:

Las condiciones de la garantía se encuentran en otra hoja

→ EN CASO DE PROBLEMAS:

e-mail: graff@graff-mixers.com

E

→ GARANZIA:

Le condizioni di garanzia sono indicate sul foglio separato.

→ NEL CASO IN CUI SI VERIFICHIANO PROBLEMI:

e-mail: graff@graff-mixers.com

IT