

**WASCHBECKENBATTERIE MIT 3 ÖFFNUNGEN, STEHEND • BATERIA UMYWALKOWA 3-OTWOROWA STOJĄCA  
BATERIE PENTRU LAVOAR PE PICIOR CU 3 TRECERI • STOJÁNKOVÁ UMYVADLOVÁ BATERIE 3 OTVOROVÁ  
• BATERIA UMYVADLOVÁ STOJANKOVÁ 3-OTVOROVÁ**

Dear Customer **GB** **D** **PL** **RO** **CZ** **SK**  
**Sehr geehrte Damen und Herren** **Drodzy Państwo** **Stimate Doamne și Domni** **Vážená paní, vážený pane** **Vážení**

Thank you for choosing our product. We hope the item you have purchased can fulfill all your expectations our products are technologically advanced and designed on the basis of our many years of experience in the production of sanitary fittings.

Wir bedanken uns für die Wahl unseres Produktes. Wir hoffen, dass wir mit unserem technologisch fortgeschrittenen Produkt, dass auf Basis mehrjähriger Erfahrungen bei der Produktion von Sanitärarmaturen entwickelt wurde, Ihre Erwartungen erfüllt haben.

Dziękujemy za wybór naszego produktu. Mamy nadzieję, że w pełni spełnimy Państwa oczekiwania oddając do użytku wyrób zaawansowany technologicznie, zaprojektowany w oparciu o wieloletnie doświadczenie w produkcji armatury sanitarnej.

Vă mulțumim pentru faptul că ați preferat produsul nostru. Suntem convinși că produsele noastre, avansate din punct de vedere tehnologic, proiectate în baza multor ani de experiență în producția accesoriilor sanitare, vor îndeplini așteptările D-voastră.

Děkujeme Vám za výběr našeho výrobku. Předáváme Vám k používání technologicky pokročilý výrobek, který byl navržen na základě mnohaletých zkušeností s výrobou koupelňových baterií. Věříme, že plně uspokojíme Vaše očekávání.

Ďakujeme za výber nášho výrobku. Dúfame, že úplne splníme Vaše očakávania dávajúc Vám do užívania výrobok technologicky na vysokej úrovni, naprojektovaný vychádzajúc z mnohoročných skúseností v oblasti výroby sanitarnej armatúry.

<b>ATTENTION!</b>	For care, use soft towel with soap and water only! Under no circumstances should you use any chemicals.	<b>ACHTUNG!</b>	Verunreinigungen bitten wir mittels Wasser mit Seife und mit weichem Lappen beseitigen! In keinem Falle chemische Mittel verwenden.
<b>UWAGA!</b>	Zanieczyszczenia proszę usuwać stosując wodę z mydłem oraz miękką szmatkę! W żadnym przypadku nie wolno stosować środków chemicznych.	<b>ATENȚIE!</b>	Rugăm ca orice murdărie, să le eliminați întrebuintând doar apă și săpun ștergându-le cu cârpă moale! În nici un caz nu este permis de a întrebuinta agenți chimici.
<b>POZOR!</b>	Nečistoty odstraňujte výhradně pomocí mýdlového roztoku a měkkého hadříku! V žádném případě nepoužívejte žádné chemické prostředky.	<b>UPOZORNENIE!</b>	Nečistoty žiadame odstraňovať použitím mydlovej vody a mäkkej handričky. V žiadnom prípade sa nesmú používať chemické prostriedky.

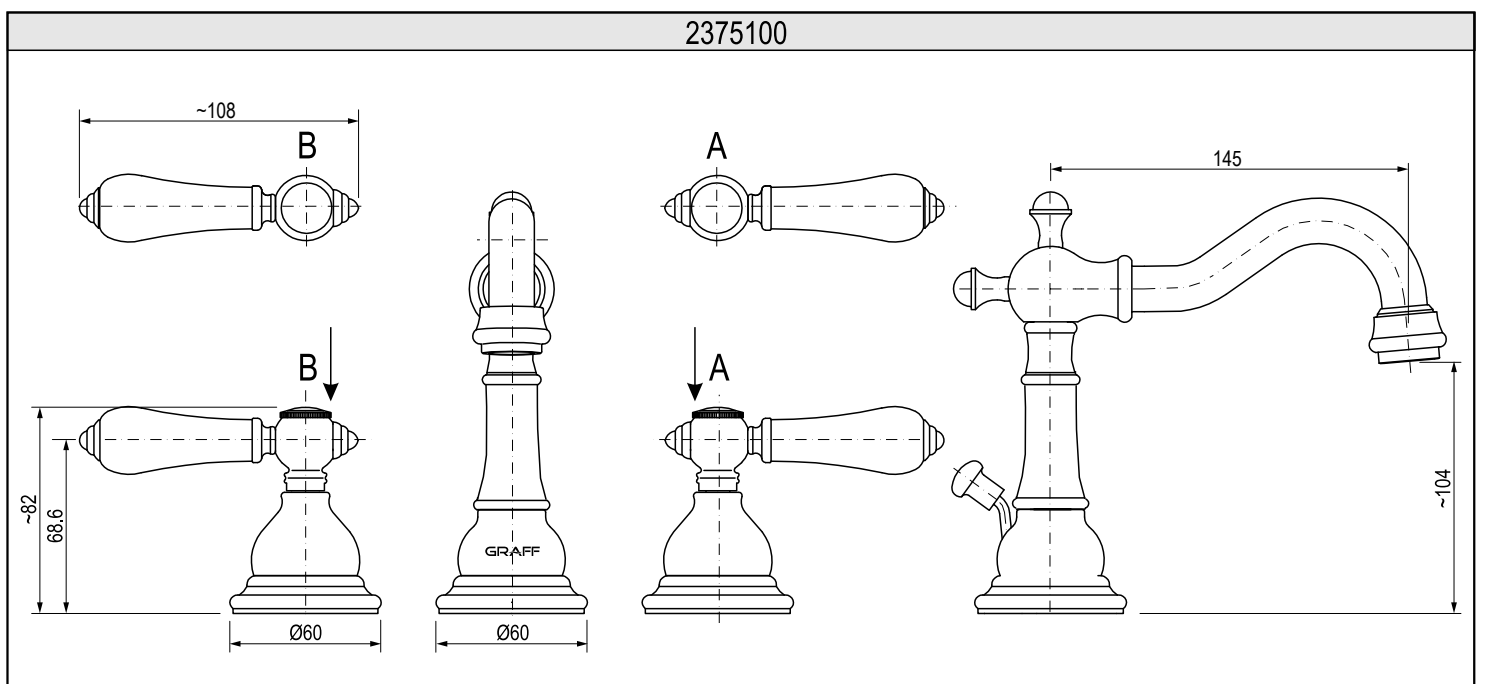
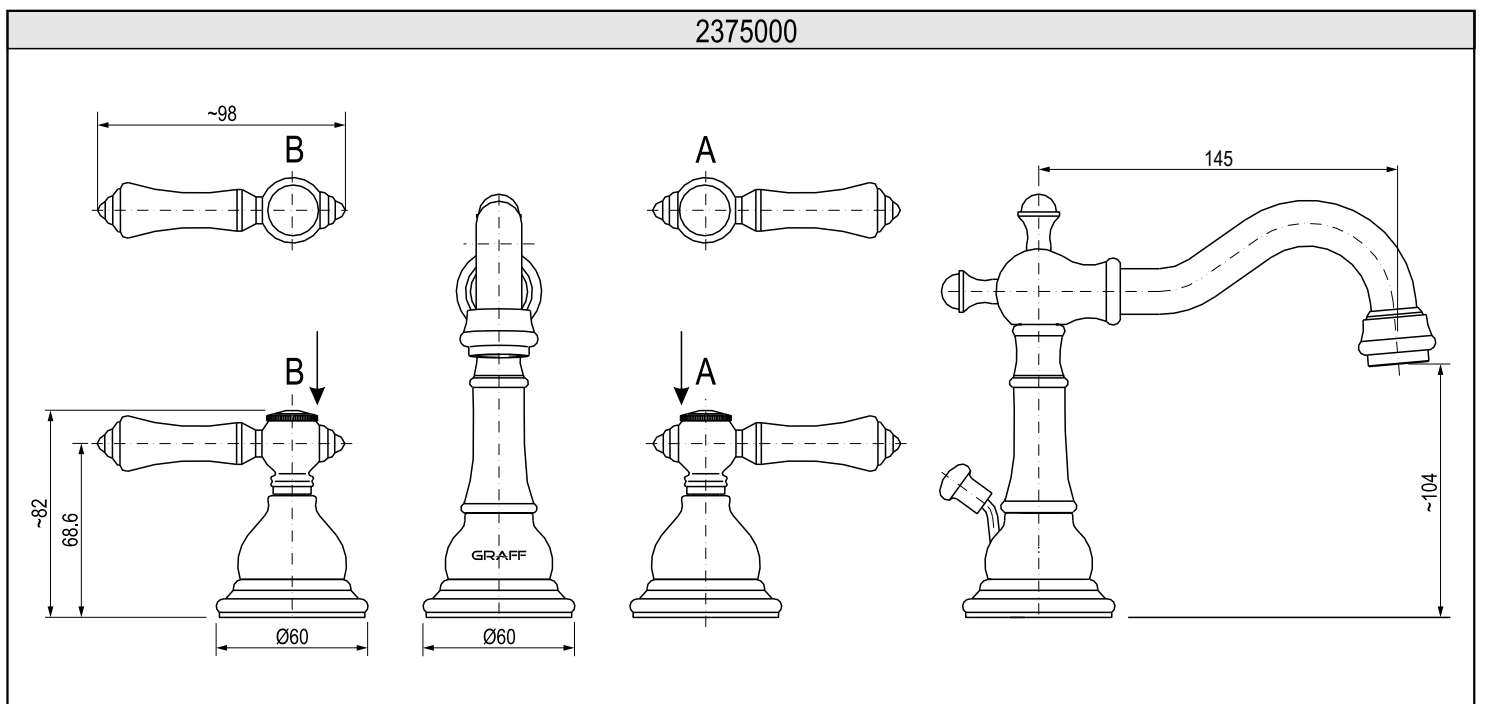

2375200

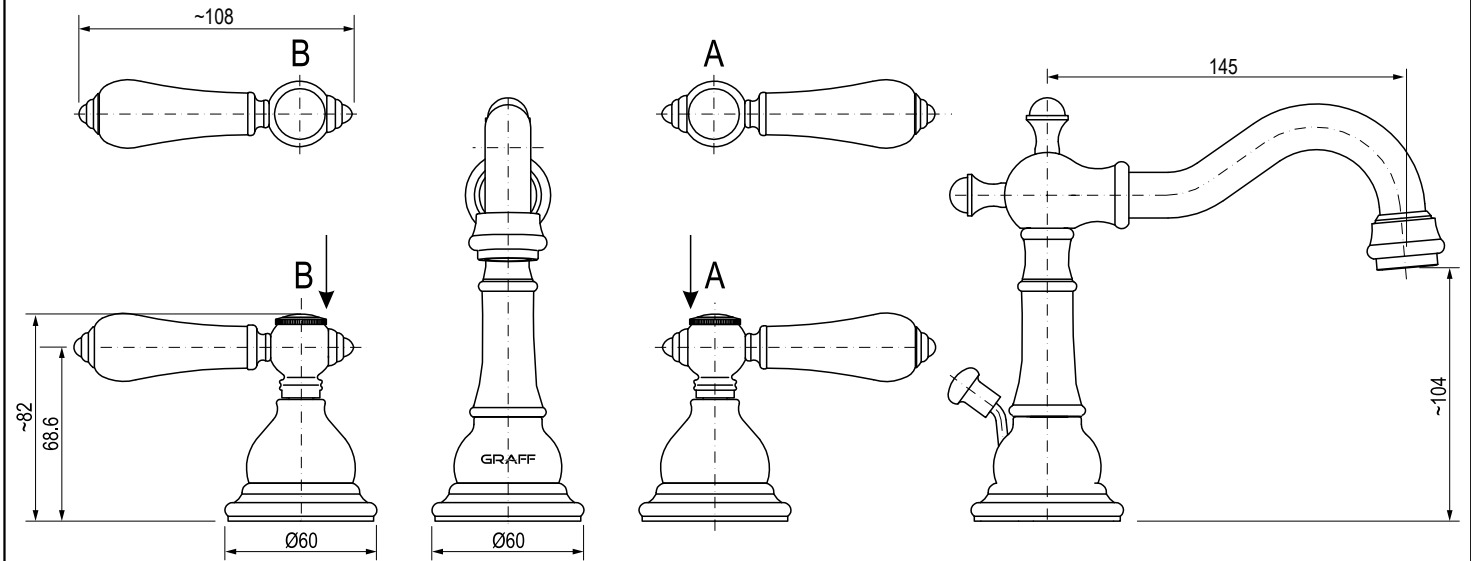

2375300\*

\*White H/C and finished metal inserts included.  
\*Einsätze H/C in Weiß und in Metall inklusive.  
\*W zestawie znajdują się białe zaślepki H/C i w wykończeniu metalowym.  
\*H / C alb și inserții metalice finisate incluse.  
\*Bílá H / C a hotové kovové vložky v ceně.  
\*Vrátane bielej H / C a hotových kovových vložiek.

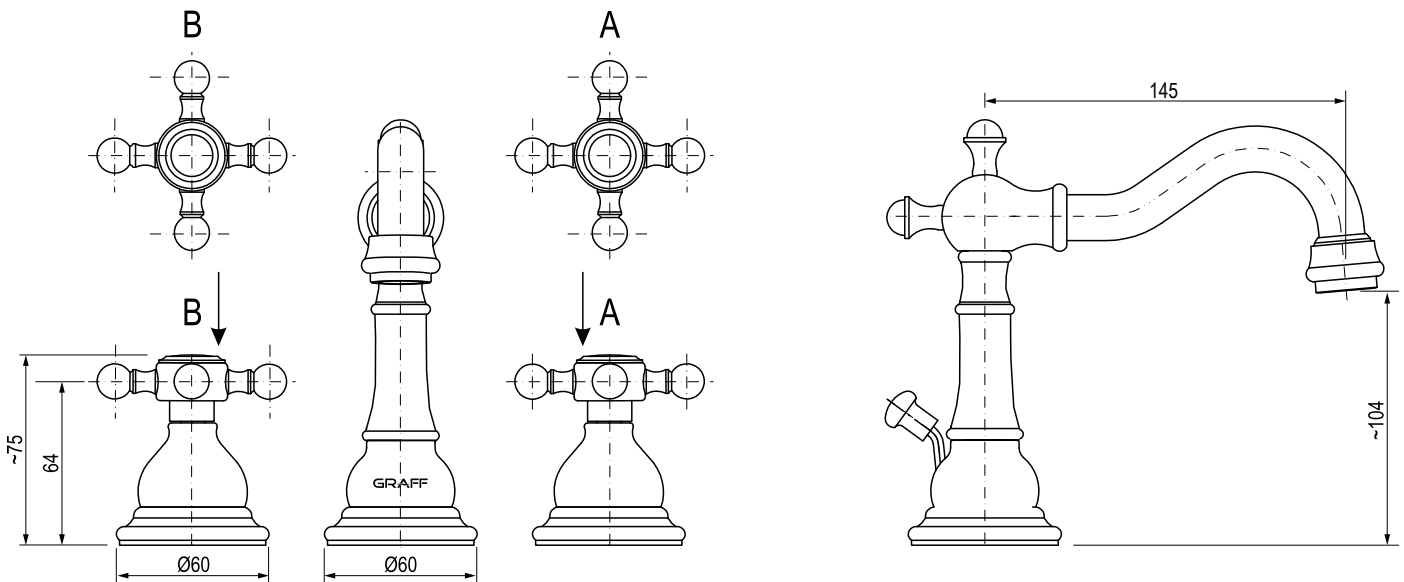

- |   |  |   |  |  |  |
|---|--|---|--|--|--|
| <p><b>GB</b></p> <p>➔ For assembly you will need:</p> <ul style="list-style-type: none"> <li>● an adjustable spanner,</li> <li>● pliers,</li> <li>● teflon tape.</li> </ul> | <p><b>D</b></p> <p>➔ Bei der Montage werden benötigt:</p> <ul style="list-style-type: none"> <li>● verstellbarer Schlüssel,</li> <li>● Kombizange,</li> <li>● Teflonband.</li> </ul> | <p><b>PL</b></p> <p>➔ Do montażu potrzebne są:</p> <ul style="list-style-type: none"> <li>● klucz nastawny,</li> <li>● kombinerki,</li> <li>● taśma teflonowa.</li> </ul> | <p><b>RO</b></p> <p>➔ Pentru a executa montarea sunt necesare următoarele scule:</p> <ul style="list-style-type: none"> <li>● cheie reglabilă,</li> <li>● clește,</li> <li>● bandă de teflon.</li> </ul> | <p><b>CZ</b></p> <p>➔ K montáži je potřebné následující nářadí:</p> <ul style="list-style-type: none"> <li>● nastavovací klíč,</li> <li>● kombinačky,</li> <li>● teflonová páska.</li> </ul> | <p><b>SK</b></p> <p>➔ Na montáž je potrebné nasledujúce náradie:</p> <ul style="list-style-type: none"> <li>● nastaviteľný kľúč,</li> <li>● kombinačky,</li> <li>● teflonová páska.</li> </ul> |
|---|--|---|--|--|--|

**WASCHBECKENBATTERIE MIT 3 ÖFFNUNGEN, STEHEND • BATERIA UMYWALKOWA 3-OTWOROWA STOJĄCA  
BATERIE PENTRU LAVOAR PE PICIOR CU 3 TRECERI • STOJÁNKOVÁ UMYVADLOVÁ BATERIE 3 OTVOROVÁ  
• BATERIA UMYVADLOVÁ STOJANKOVÁ 3-OTVOROVÁ**

**ASSEMBLY DIAGRAM • MONTAGEDARSTELLUNG  
SCHEMAT MONTAŻOWY • SCHEMA DE MONTAJ  
MONTÁŽNÍ SCHÉMA • MONTÁŽNA SCHÉMA**

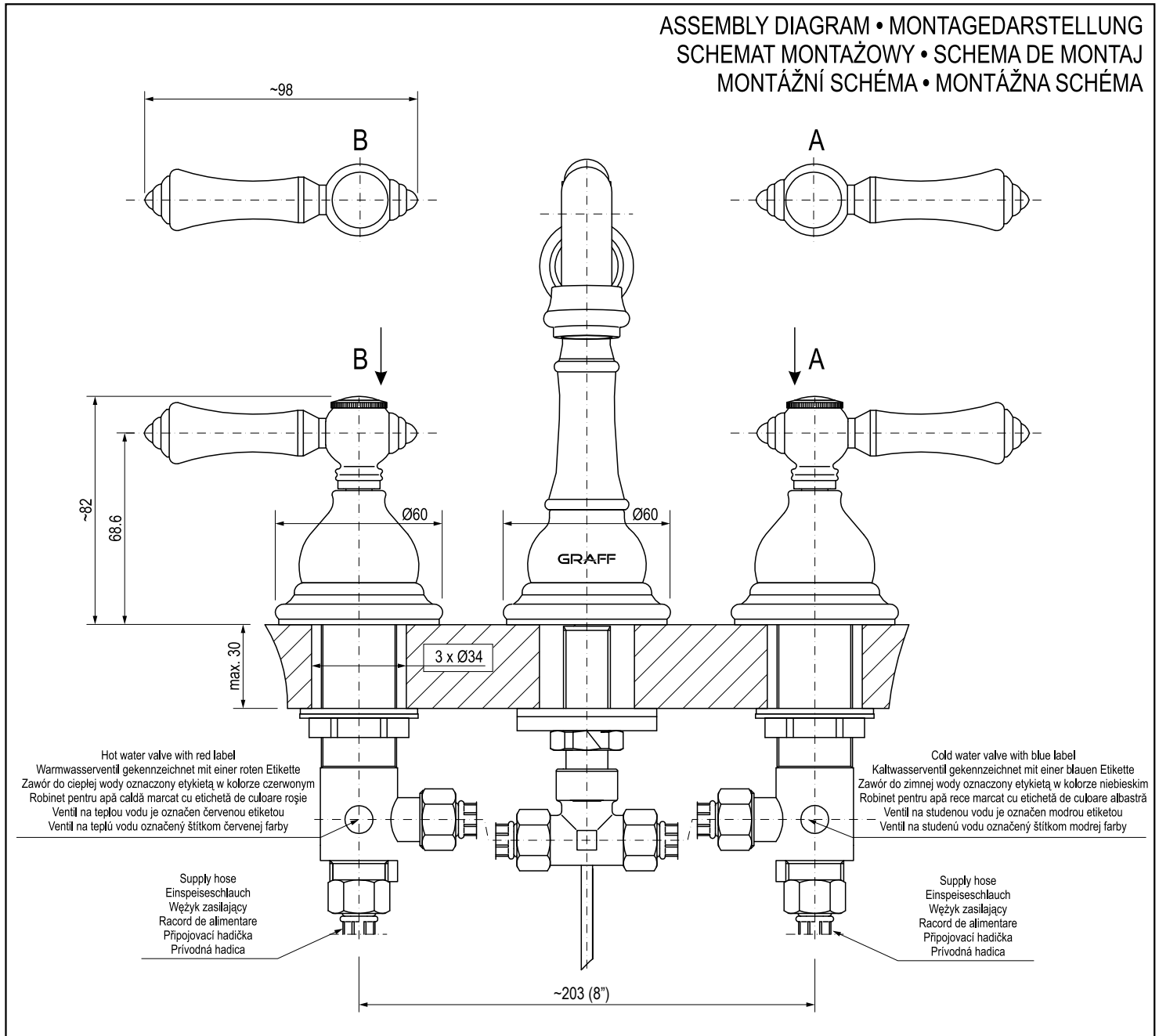

	GB	D	PL	RO	CZ	SK
1	Spout	Auslaufgarnitur	Wylewka	Pipă	Výtokové rameno	Výtokové ramienko
2	Threaded stub	Gewindestutzen	Króciec gwintowany	Prelungitor baterie cu filet	Hrdlo se závitem	Hrdlo závitové
3	Flat gasket	Flachdichtung	Uszczelka płaska	Garnitură plată	Ploché těsnění	Tesnenie ploché
4	Aerator insert	Luftsprudlereinsatz	Wkład perlatora	Garnitură aerator	Vložka perlátoru	Vložka perlátora
5	Aerator body	Luftsprudlerkörper	Korpus perlatora	Corpul aeratorului	Korpus perlátoru	Teleso perlátora
6	Drain lift-rod	Ablasszugstange	Pociągacz spustu	Mâner acționare	Tâhlo pro otevření odpadu	Ťahadlo vypúšťania
7	Spout base	Sockel der Auslaufgarnitur	Cokół wylewki	Socluł pipei	Podstavec výtokového ramene	Podstavec výtokového ramienka
8	Rubber washer	Gummischeibe	Podkładka gumowa	Garnitură din cauciuc	Gumová podložka	Podložka gumová
9	Metallic washer	Metallscheibe	Podkładka metalowa	Garnitură din metal	Kovová podložka	Podložka kovová
10	Installation nut	Installation nut	Nakrętka montażowa	Piuliță de montaj	Montážní matice	Matica montážna
11	O-ring	O-Ring-Dichtung	Uszczelka typu o-ring	Garnitură de tipul o-ring	Těsnění typu o-kroužek	Tesnenie typu O-kružok
12	Nozzle	Düse	Dysza	Reducție	Tryska	Tryska
13	T-pipe	Gabelrohr	Trójnik	Teu	T-kus	T-kus
14	G1/2" FT – G1/2" FT hose, length: 350 mm (2 pcs.)	Schlauch G1/2"IG – G1/2" IG, Länge 350mm (2 Stk.)	Weżyk G1/2" GW – G1/2" GW, długość 350mm (2 szt.)	Racord G1/2"GW – G1/2"GW, lungime 350mm (2 buc.)	Hadička G1/2"GW – G1/2"GW, délka 350mm (2 ks)	Hadica G1/2"GW – G1/2"GW, dĺžka 350mm (2 ks)
15R	Clockwise opening valve (C – cold water valve)	Ventil (C – für Kaltwasser) nach rechts geöffnet	Zawór (C – do zimnej wody) otwierany w prawo	Robinet (C – pentru apă rece) cu deschidere în dreapta	Ventil (C – pro studenou vodu) otevírání doprava	Ventil (C – na studenú vodu) otváraný doprava
15L	Counterclockwise opening valve (H – hot water valve)	Ventil (H – für Heißwasser) nach links geöffnet	Zawór (H – do ciepłej wody) otwierany w lewo	Robinet (H – pentru apă caldă) cu deschidere în stânga	Ventil (H – pro teplou vodu) otevírání doleva	Ventil (H – na teplú vodu) otváraný doľava
16	Nut (2 pcs.)	Muttern (2 Stk.)	Nakrętka (2 szt.)	Piuliță (2 buc.)	Matrice (2 ks)	Matica (2 ks)
17	Metal washer (2 pcs.)	Metallscheibe (2 Stk.)	Podkładka metalowa (2 szt.)	Garnitură din metal (2 buc.)	Kovová podložka (2 ks)	Podložka kovová (2 ks)

**WASCHBECKENBATTERIE MIT 3 ÖFFNUNGEN, STEHEND • BATERIA UMYWALKOWA 3-OTWOROWA STOJĄCA  
BATERIE PENTRU LAVOAR PE PICIOR CU 3 TRECERI • STOJÁNKOVÁ UMYVADLOVÁ BATERIE 3 OTVOROVÁ  
• BATÉRIA UMYVADLOVÁ STOJANKOVÁ 3-OTVOROVÁ**

18	Rubber washer (2 pcs.)	Gummischeibe (2 Stk.)	Podkładka gumowa (2 szt.)	Garnitură din cauciuc (2 buc.)	Gumová podložka (2 ks)	Podložka gumová (2 ks)
19	Knob base (2 pcs.)	Drehradsockel (2 Stk.)	Cokół pokrętki (2 szt.)	Sodul mânerului de acționare (2 buc.)	Kohoutkový podstavec (2 ks)	Podstavec otočnéj rukoväti (2 ks)
20	Valve housing (2 pcs.)	Ventilblende (2 Stk.)	Oslona zaworu (2 szt.)	Învelișul protector al robinetului (2 buc.)	Kryt ventilu (2 ks)	Kryt ventilu (2 ks)
21	Screw (2 pcs.)	Schrauben (2 Stk.)	Wkręt (2 szt.)	Șurub (2 buc.)	Šroub (2 ks)	Skrutka (2 ks)
22R	Right lever	Handhebel rechts	Dźwignia prawa	Mânerul de acționare din dreapta	Pravá páka	Páčka pravá
22L	Left lever	Handhebel links	Dźwignia lewa	Mânerul de acționare din stânga	Levá páka	Páčka ľavá
23	G1/2" FT – G3/8" FT feeding hose, length: 450mm (2 pcs.)	Einspeiseschlauch G1/2"IG – G3/8"IG, Länge 450mm (2 Stk.)	Wężyk zasilający G1/2" GW – G3/8" GW, długość 450mm (2 szt.)	Racord de alimentare G1/2"GW – G3/8"GW, lungime 450mm (2 buc.)	Hadička G1/2"GW – G3/8"GW, délka 450mm (2 ks)	Prívodná hadica G1/2"GW – G3/8"GW, dĺžka 450mm (2 ks)
K	2mm hex key	Innensechskantschlüssel 2mm	Kluczyk imbusowy 2mm	Cheie imbus 2mm	Šestihranný kľúč 2mm	Kľúč imbusový 2mm

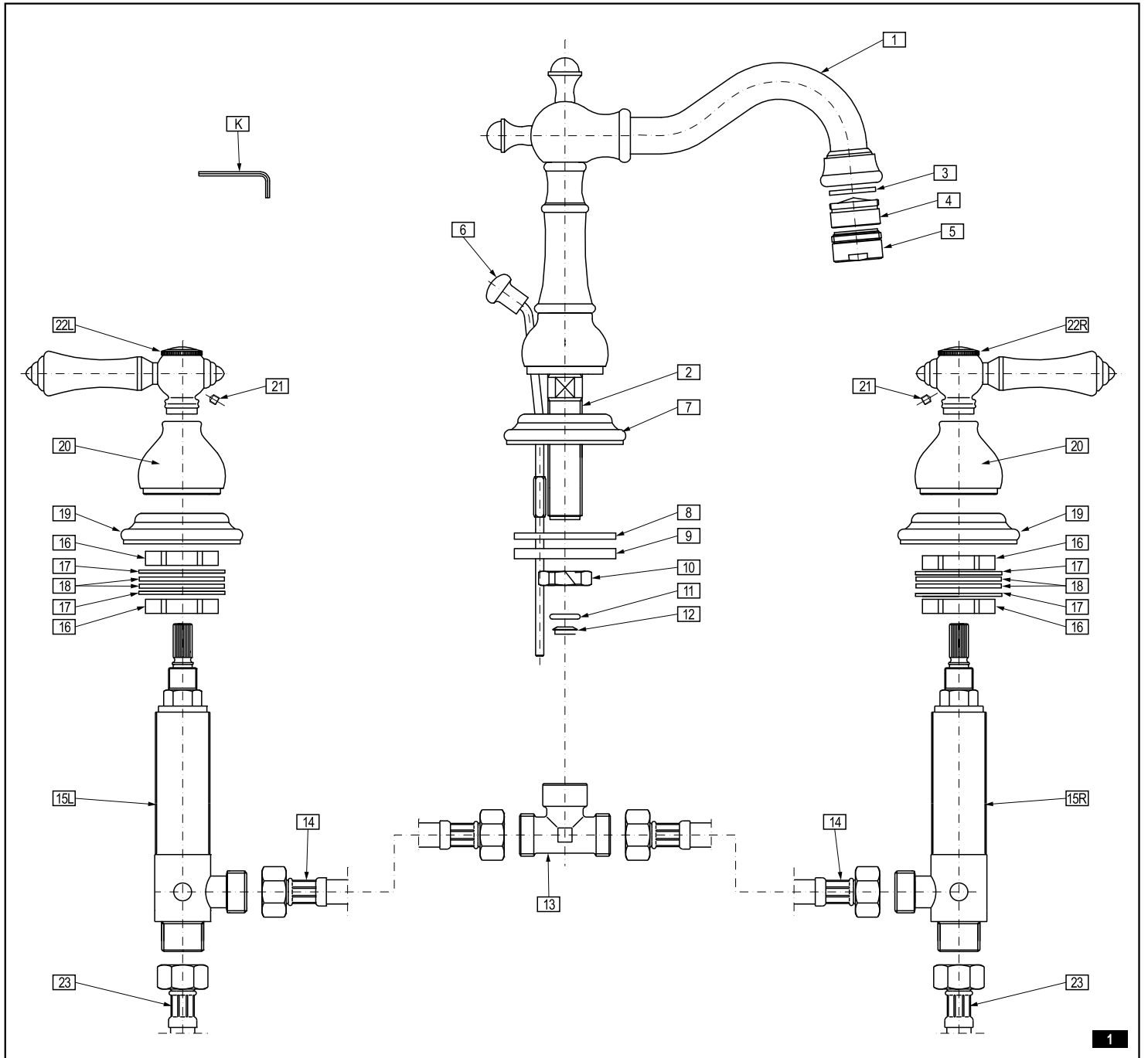

**INSTALLATION OF VALVES AND LEVERS** - see figs. 2.1 - 2.6, 3

1. Check the marker on the valve to identify the hot water valve (red label) and cold water valve (blue label). Mount the hot water valve on the right side of the spout and the cold water valve on the left side.
2. Screw the nut (16) on the valve (16L) and insert the metal (13) and rubber (18) gaskets – see drawing 2.1. Insert the valve (15L) through the opening from the bottom side of the mounting surface; insert the second rubber (18) and metal (17) washer on the top side of the valve and screw the nut (16) on – pay attention not to tighten it too much – see drawing 2.2.

GB

**VENTIL- UND HANDHEBELMONTAGE** - siehe Abbildungen 2.1-2.6, 3

D

1. Die Markierung am Ventil zwecks Identifizierung des Warmwasserventils (rote Etikette) und des Kaltwasserventils (blaue Etikette) prüfen. Das Warmwasserventil links und das Kaltwasserventil rechts an der Auslaufgarnitur montieren.
2. Die Mutter (16) auf das Ventil (15L) aufschrauben und eine Metallscheibe (17) sowie eine Gummischeibe (18) aufsetzen - Abb. 2.1. Das Ventil (15L) von der Unterseite der Montagefläche her durch die Öffnung umlegen, die zweite Gummischeibe (18) sowie die Metallscheibe (17) auf das Ventil von oben aufsetzen und anschließend die Mutter (16) einschrauben, ohne sie zu fest anzuziehen - Abb. 2.2.

**GB**

- Insert the base (19) on the valve from the top and position it correctly on the mounting surface – see drawing 2.3. Screw the valve housing (20) on – see drawing 2.4.
- Insert the lever (22L) on the valve stem (15L); check if a safe distance (H) is kept between parts (20) and (22L) – it is required to assure the proper operation of the valve – see drawings 2.4-2.5. If parts (20) and (22L) touch each other, dismount the lever (22L) from the valve stem, unscrew the valve housing (20), loosen the lower nut (16) by 1 or 2 turns and tighten the upper nut (16) against the stop. Screw the valve housing (20) again, mount the lever (22L) on the valve stem and check if the valve operates properly. After the valve is correctly positioned, tighten the lower nut (16) using an adjustable spanner.
- When the lever is installed, make sure the valve is in the closed position. To do this, turn the valve stem clockwise (hot water valve (15L) marked with the red label) until it is against the stop. For the cold water valve (15R) marked with the blue label - turn the valve stem anticlockwise.
- The lever when in the recommended "valve closed" position is shown in drawing 3. After putting the lever in the "valve closed" position, tighten the securing screw (21) by means of the supplied Allen key (K1) - drawing 2.5.
- After mounting the hot water valve (15L) and the lever (22L), install the cold water valve (15R) by performing the steps above in the same order.

**D**

- Den Sockel (19) auf das Ventil von oben auflegen und auf der Montagefläche in richtiger Lage positionieren - Abb. 2.3. Dann die Ventilblende (20) aufschrauben - Abb. 2.4.
- Den Handhebel (22L) auf die Ventilstange (15L) aufsetzen und prüfen, ob der Sicherheitsabstand (H) zwischen den Elementen (20) und (22L), der eine richtige Ventilfunktion gewährleistet, eingehalten ist - Abb. 2.4-2.5. Falls sich die Elemente (20) und (22L) berühren, ist der Handhebel (22L) von der Ventilstange abzunehmen, die Ventilblende (20) loszuschrauben, die untere Mutter (16) um 1-2 Umdrehungen zu lösen und die obere Mutter (16) bis zum Anschlag anzuziehen. Anschließend muss die Ventilblende (20) erneut aufgeschraubt und der Handhebel (22L) auf die Ventilstange aufgesetzt werden. Das Ventil muss dann auf richtige Funktion geprüft werden. Nach einer richtigen Positionierung des Ventils ist die untere Mutter (16) mit einem Einstellschlüssel festzuziehen.
- Bei aufgesetztem Handhebel muss geprüft werden, ob das Ventil in der Position "Ventil geschlossen" ist. Dazu muss die Ventilstange bis zu einem deutlich hörbaren Anschlag nach rechts gedreht werden (mit roter Etikette gekennzeichnetes Warmwasserventil (15L)). Beim Kaltwasserventil muss die Ventilstange des mit blauer Etikette gekennzeichneten Ventils (15R) nach links gedreht werden.
- Die empfohlene Handhebeleinstellung - in der Position „Ventil geschlossen“ - ist in der Abb. 3 dargestellt, nach der Einstellung der Position „Ventil geschlossen“ des Handhebels muss die Sicherheitsschraube (21) mit dem beiliegenden Sechskantschlüssel (K1) festgedreht werden - Abb. 2.5.
- Nach der Montage des Warmwasserventils (15L) und des Handhebels (22L) ist die Montage des Kaltwasserventils (15R) unter Einhaltung der o.g. Montageschritte vorzunehmen.

**PL**

**MONTAŻ ZAWORÓW I DŹWIGNI - zob. rys. 2.1-2.6, 3**

- Sprawdź znacznik na zaworze w celu identyfikacji zaworu do ciepłej wody (etykieta czerwona) i do zimnej wody (etykieta niebieska). Zawór do ciepłej wody zamontuj po lewej stronie wylewki, zawór do zimnej wody – po prawej stronie.
- Nakręć nakrętkę (16) na zawór (15L) oraz nałoż oszczelkę metalową (17) i gumową (18) - rys. 2.1. Przelóż zawór (15L) od spodu powierzchni montażowej przez otwór, następnie od góry nałoż na zawór drugą podkładkę gumową (18) i metalową (17), następnie nakręć nakrętkę (16), ale nie dokręcaj jej zbyt mocno - rys. 2.2.
- Od góry na zawór nałoż cokol (19), ustaw go we właściwej pozycji na powierzchni montażowej - rys. 2.3. Następnie nakręć osłonę zaworu (20) - rys. 2.4.
- Na wrzeczono zaworu (15L) nałoż dźwignię (22L), sprawdź czy jest zachowany bezpieczny dystans (H) między elementami (20) i (22L), gwarantujący poprawną pracę zaworu - rys. 2.4-2.5. Jeżeli elementy (20) i (22L) stykają się ze sobą, zdejmij dźwignię (22L) z wrzeczono zaworu, odkręć osłonę zaworu (20) i połóż dolną nakrętkę (16) o 1-2 obroty i dokręć górną nakrętkę (16) do oporu. Ponownie nakręć osłonę zaworu (20) i załóż dźwignię (22L) na wrzeczono zaworu i sprawdź poprawność pracy zaworu. Po ustawieniu zaworu we właściwej pozycji dokręć dolną nakrętkę (16) kluczem nastawnym.
- Mając założoną dźwignię, upewnij się, że zawór jest w pozycji „zawór zamknięty”. W tym celu obróć wrzeczono zaworu w prawą stronę (zawór do wody ciepłej (15L) oznaczony etykietą czerwoną) do momentu odczucia wyraźnego oporu. W przypadku zaworu do wody zimnej (15R), oznaczonego etykietą niebieską – obróć wrzeczono zaworu w lewą stronę.
- Zalecane ustawienie dźwigni w pozycji „zawór zamknięty” przedstawia rys. 3., po ustawieniu dźwigni w pozycji „zawór zamknięty” dokręć wkret zabezpieczający (21) posługując się dołączonym kluczykiem imbusowym (K1) - rys. 2.5.
- Po zamontowaniu zaworu do ciepłej wody (15L) i dźwigni (22L) przystąp do montażu zaworu do wody zimnej (15R) zachowując powyższą kolejność kroków montażowych.

**RO**

**MONTAJUL ROBINETELOR ȘI A MĂNERELOR DE TRAGERE - vezi des. 2.1-2.6, 3**

- Verificați eticheta de pe robinet pentru a identifica robinetul de apă caldă (eticheta roșie) și pe cel de apă rece (eticheta albastră). Robinetul pentru apă caldă montați-l pe partea stângă a pipei, robinetul pentru apă rece - pe partea dreaptă.
- Înșurubează piulița (16) pe robinet (15L) împreună cu garnitura din metal (17) și cea din cauciuc (18) des. 2.1. Introduceți robinetul (15L) prin orificiul suprafeței de montaj după care plasează de sus a doua garnitură din cauciuc (18) și din metal (17), apoi strângeți piulița (16), însă n-o strângeți prea strâns – des. 2.2.
- De sus pe robinet introduceți soclul (19), plasează-l în poziție corectă pe suprafața de montaj – des. 2.3. Apoi înfiletează învelișul protector al robinetului (20) – des. 2.4.
- Pe axul robinetului (15L) plasează mânerul de acționare (22L) verifică dacă a fost păstrată distanța de siguranță (H) dintre elementele (20) și (22L) care garantează o funcționare adecvată a robinetului – des. 2.4-2.5. Dacă elementele (20) și (22L) se ating, scoate mânerul de acționare (22L) de pe axul robinetului, scoate învelișul protector al robinetului (20) și slăbește piulița de jos (16) cu 1-2 rotații și înfiletează piulița de sus (16) până la capăt. Strânge la loc învelișul protector al robinetului (20) plasează mânerul de acționare (22L) pe axul robinetului și verifică corectitudinea funcționării robinetului. După plasarea robinetului în poziție corectă strângeți piulița (16) cu cheia franceză.
- Având mânerul de acționare montat, asigurați-vă că robinetul se află în poziția „robinet închis”. În acest scop întoarceți axul robinetului în partea dreaptă (robinetul pentru apă caldă (15L) marcat cu eticheta roșie) până în momentul în care veți simți o rezistență vădită. În cazul robinetului pentru apă rece (15R), marcat cu eticheta albastră - întoarceți axul robinetului în partea stângă.
- Poziția recomandată a robinetului „robinet închis” este prezentată în des. 3., după poziționarea mânerului în poziția „robinet închis” înșurubați șurubul de fixare (21) utilizând cheia imbus atașată (K1) - des. 2.5.
- După montarea robinetului pentru apă caldă (15L) și a mânerului de acționare (22L) începeți montajul robinetului pentru apă rece (15R) urmând pașii de montaj de mai sus.

**CZ**

**MONTÁŽ VENTILŮ A PÁK - viz výkres 2.1-2.6, 3**

- Zkontrolujte označení ventilů a zjistěte, který ventil je určen pro teplou (červená etiketa) a studenou vodu (modrá etiketa). Ventil na teplou vodu namontujte na levé straně výtokového ramene a ventil na studenou vodu na jeho pravé straně.
- Našroubujte matici (16) na ventil (15L) a nasadte kovové těsnění (17) a gumové těsnění (18) - výkres 2.1. Protáhněte ventil (15L) zespodu montážní plochy otvorem, potom shora nasadte na ventil druhou gumovou podložku (18) a kovovou podložku (17), následně našroubujte matici (16), ale nedotahujte ji příliš silně - výkres 2.2.
- Shora na ventil nasadte podstavec (19), umístěte ho ve správné poloze na montážní ploše - výkres 2.3. Následně našroubujte kryt ventilu (20) - výkres 2.4.
- Na vodící šroub ventilu (15L) nasadte páku (22L), zkontrolujte, zda je dodržena bezpečná vzdálenost (H) mezi součástkami (20) a (22L), která zajišťuje správnou funkci ventilu - výkres 2.4-2.5. Jestliže se součástky (20) a (22L) dotýkají, sundejte páku (22L) z vodícího šroubu ventilu, odšroubujte kryt ventilu (20) a uvolněte matici (16) o 1 – 2 otočení a utáhněte spodní matici (16), dokud neucítíte odpor. Kryt ventilu (20) znovu našroubujte, nasadte páku (22L) na vodící šroub ventilu a zkontrolujte, zda ventil funguje správně. Po umístění ventilu ve správné poloze dotáhněte matici (16) nastavným klíčem.
- Pokud máte nasazenou páku, ujistěte se, že je ventil v „uzavřené“ pozici. Otočte proto vodící šroub ventilu doprava (ventil na teplou vodu (15L) označený červenou etiketou), dokud neucítíte výrazný odpor. U ventilu na studenou vodu (15R), který je označený modrou etiketou, otočte vodící šroub ventilu doleva.
- Doporučenou polohu páky v „uzavřené“ pozici ilustruje výkres 3. Po umístění páky do „uzavřené“ pozice dotáhněte šroub (21) pomocí přiloženého šestihraného klíče (K1) - výkres 2.5.
- Po montáži ventilu (15L) a páky (22L) na teplou vodu namontujte ventil na studenou vodu (15R) a dodržte výše uvedený sled montážních kroků.

**SK**

**MONTÁŽ VENTILOV A OVLÁDACÍCH PÁČOK - pozri obr. 2.1 - 2.6, 3**

- Pozrite si značky na ventile, aby ste mohli identifikovať ventil na teplú vodu (červený štítek) a na studenú vodu (modrý štítek). Ventil na teplú vodu namontujte po ľavej strane výtokového ramienka, ventil na studenú vodu - po pravej strane.
- Maticu (16) naskrutkujte na ventil (15L) a nasadte na neho kovovú podložku (17) a gumovú podložku (18) - obr. 2.1. Ventil (15L) prestrčte odspodu montážnej plochy cez montážny otvor, potom zhora nasadte na ventil druhú gumovú podložku (18) a kovovú podložku (17), naskrutkujte maticu (16), ale zatiaľ ju príliš silno nedotahujte - obr. 2.2.
- Zhora nasadte na ventil podstavec (19) a umiestnite ho na montážnej ploche do požadovanej polohy - obr. 2.3. Potom naskrutkujte kryt ventilu (20) - obr. 2.4.
- Na vreteno ventilu (15L) nasadte páčku (22L), skontrolujte, či je dodržaná bezpečná vzdialenosť (H) medzi prvkami (20) a (22L), čo je podmienkou správnej funkčnosti ventilu - obr. 2.4 – 2.5. Ak sa prvky (20) a (22L) vzájomne dotýkajú, snímte páčku (22L) z vretena ventilu, povoľte kryt ventilu (20), povoľte spodnú maticu (16) o 1 – 2 otáčky a dotiahnite hornú maticu (16), až kým neucítite výrazný odpor. Opäť naskrutkujte kryt ventilu (20) a na vreteno ventilu nasadte páčku (22L) a skontrolujte funkčnosť ventilu. Po nastavení ventilu do požadovanej polohy dotiahnite nastaviteľným kľúčom spodnú maticu (16).
- Pri nasadení páčky skontrolujte, či je ventil v polohe „ventil zatvorený”. K tomuto účelu otočte vreteno ventilu doprava (ventil na teplú vodu (15L) označený červeným štítkom), až ucítite výrazný odpor. V prípade ventilu na studenú vodu (15R) označeného modrým štítkom - otočte vreteno ventilu doľava.
- Správnou polohu páčky v polohe „ventil zatvorený” znázorňuje obr. 3. Po nastavení páčky do polohy „ventil zatvorený” dotiahnite zaisťovací skrutku (21) pomocou priloženého imbusového kľúčika (K1) - obr. 2.5.
- Po namontovaní ventilu na teplú vodu (15L) a páčky (22L) vykonajte montáž ventilu na studenú vodu (15R). Pri montáži dodržujte vyššie uvedené poradie montážnych krokov.

**WASCHBECKENBATTERIE MIT 3 ÖFFNUNGEN, STEHEND • BATERIA UMYWALKOWA 3-OTWOROWA STOJĄCA  
BATERIE PENTRU LAVOAR PE PICIOR CU 3 TRECERI • STOJÁNKOVÁ UMYVADLOVÁ BATERIE 3 OTVOROVÁ  
• BATERIA UMÝVADLOVÁ STOJANKOVÁ 3-OTVOROVÁ**

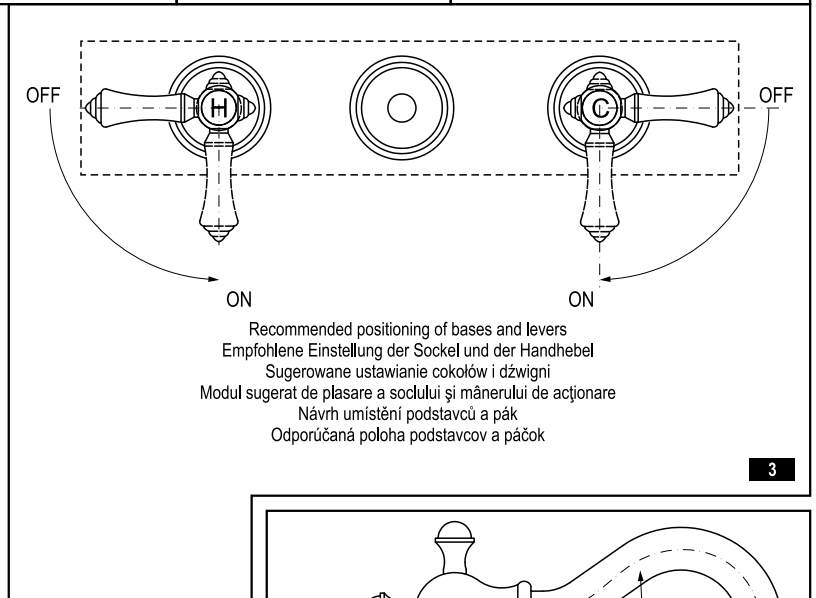
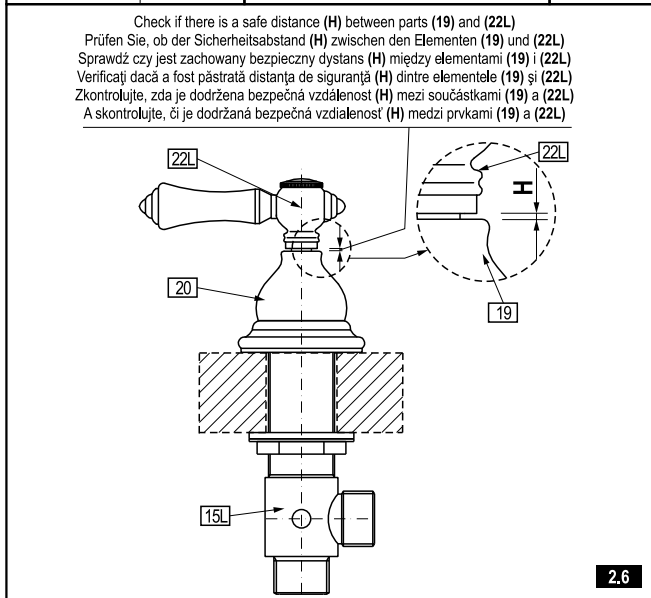
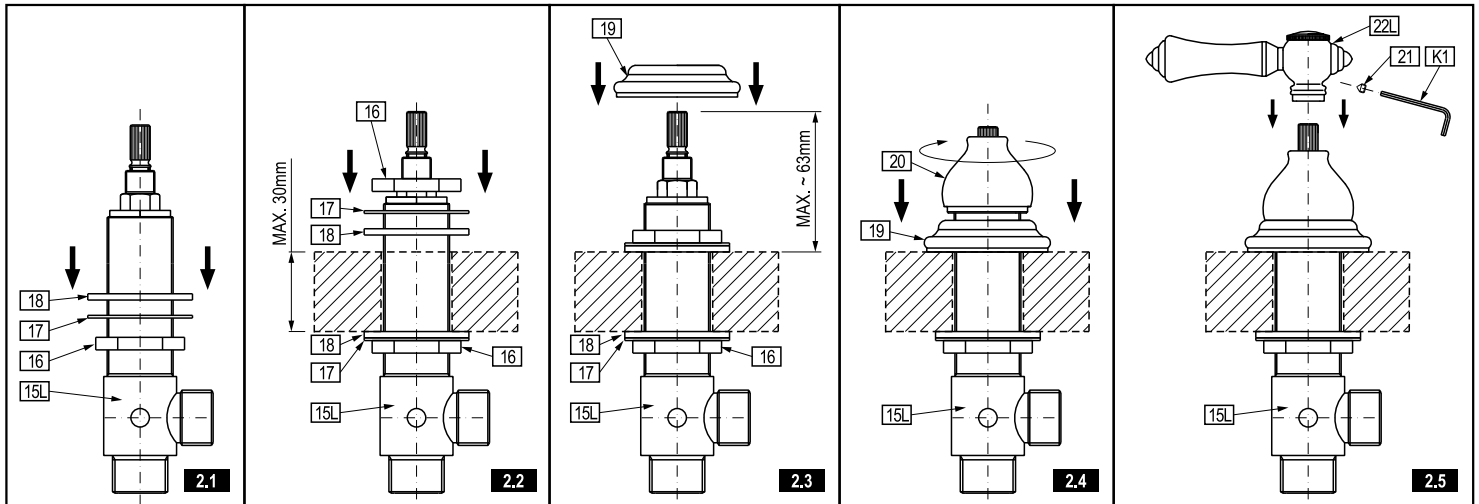

**MOUNTING THE SPOUT - see drawing 4**

1. Set the spout base (7) on the mounting surface on the axis of the central installation opening, as shown on drawing 3.
2. Insert the spout (1) and the threaded stub (2) into the opening on the mounting surface.
3. Insert the threaded stub (2), the rubber (8) and metallic (9) washer from underneath and screw the nut (10) on.
4. Make sure that the spout is positioned correctly on the mounting surface. Tighten the nut (10) by means of an adjustable spanner.
5. Insert the nozzle (12) and the O-ring (11) into the T-pipe (13).
6. Screw the T-pipe (13) onto the spout's threaded stub (2), as shown in drawing 4.
7. Insert the pushing rod (6) into the opening inside the spout (1) from the top.

**MONTAGE DER AUSLAUFGARNITUR - siehe Abb. 4**

1. Der Sockel der Auslaufgarnitur (7) muss auf die Montagefläche in der Achse der mittleren Montageöffnung in der Stellung nach Abb. 3 positioniert werden.
2. Die Auslaufgarnitur (1) mit dem Gewindestutzen (2) in die Öffnung in der Montagefläche einsetzen.
3. Die Gummischeibe (8) und die Metallscheibe (9) müssen auf den Gewindestutzen (2) an der Waschbeckenunterseite aufgesetzt werden und die Mutter (10) ist anzuziehen.
4. Stellen Sie sicher, dass sich die Auslaufgarnitur in einer richtigen Lage auf der Montagefläche befindet. Die Mutter ist (10) mit Hilfe eines Verstellsschlüssels anzuziehen.
5. Die Düse (12) und die O-Ring-Dichtung (11) in das Gabelrohr (13) einsetzen.
6. Das Gabelrohr (13) auf den Gewindestutzen (2) gemäß Abb. 4 aufschrauben.
7. Die Zugstange (6) muss in die Öffnung der Auslaufgarnitur (1) von oben eingeschoben werden.

**MONTAŻ WYLEWKI - zob. rys. 4**

1. Ustaw cokoł wylewki (7) na powierzchni montażowej w osi środkowego otworu montażowego w pozycji zalecanej na rys. 3.
2. Wylewkę (1) z króćcem gwintowanym (2) włóż w otwór w powierzchni montażowej.
3. Od spodu umywalki nałóż na króciec gwintowany (2) podkładkę gumową (8), podkładkę metalową (9), następnie nakręć nakrętkę (10).
4. Upewnij się, że wylewka jest we właściwej pozycji na powierzchni montażowej. Dokręć nakrętkę (10) używając klucza nastawnego.
5. Włóż dyszę (12) i uszczelkę typu o-ring (11) do trójnika (13).
6. Nakręć trójnik (13) na króciec gwintowany (2) wylewki zgodnie z rys. 4.
7. Od góry w otwór w wylewce (1) wsuń pręt pociągacza (6).

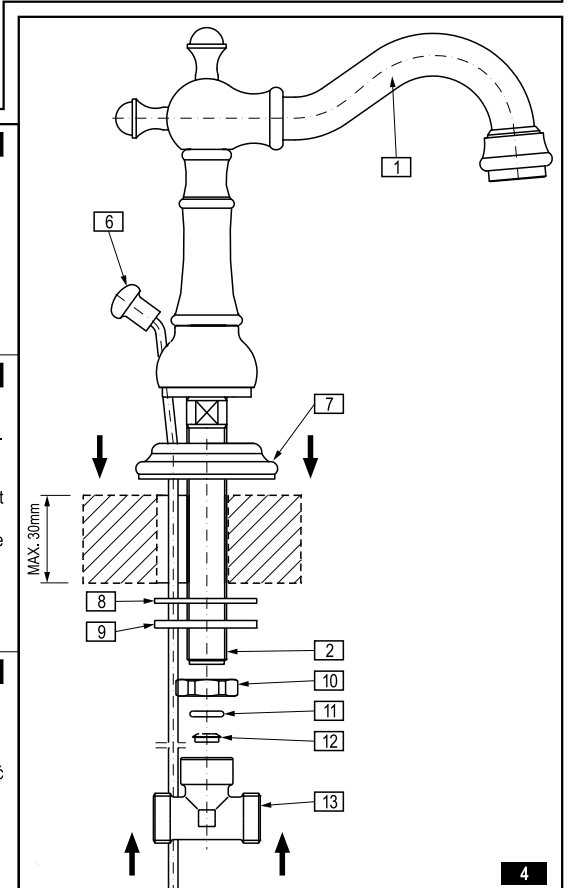

**WASCHBECKENBATTERIE MIT 3 ÖFFNUNGEN, STEHEND • BATERIA UMYWALKOWA 3-OTWOROWA STOJĄCA  
BATERIE PENTRU LAVOAR PE PICIOR CU 3 TRECERI • STOJÁNKOVÁ UMYVADLOVÁ BATERIE 3 OTVOROVÁ  
• BATÉRIA UMYVADLOVÁ STOJANKOVÁ 3-OTVOROVÁ**

**MONTAJUL PIPEI - vezi des. 4**

RO

- Plasați soclul pipei (7) pe suprafața de montaj în axul orificiului central de montaj în poziția recomandată de des. 3.
- Pipa (1) împreună cu prelungitorul cu filet al bateriei (2) plasați-le în orificiul de pe suprafața de montaj.
- Sub lavoar plasați pe prelungitorul cu filet al bateriei (2) garnitura din cauciuc (8), garnitura din metal (9), după care înșurubați piulița (10).
- Asigurați-vă că pipa se află în poziție corectă pe suprafața de montaj. Strângeți piulița (10) cu cheia franceză.
- Introduceți reductia (12) și garnitura de tipul o-ring (11) în teul (13).
- Înfuletați teul (13) pe prelungitorul cu filet al bateriei (2) în conformitate cu des. 4.
- De sus în orificiul din pipă (1) plasați tija mânerului de acționare (6).

**MONTÁŽ VÝTOKOVÉHO RAMENE - viz výkres 4**

CZ

- Podstavec výtokového ramene (7) umístěte na montážní plochu ve středové ose montážního otvoru v pozici podle výkresu 3.
- Výtokové rameno (1) se závitovým hrdlem (2) vložte do otvoru v montážní ploše.
- Ze spodní strany umyvadla nasadíte na závitové hrdlo (2) gumovou podložku (8), kovovou podložku (9) a našroubujte matici (10).
- Ujistěte se, že výtokové rameno je ve správné pozici na montážní ploše. Dotáhněte matici (10) pomocí nastavného klíče.
- Vložte trysku (12) a těsnění typu o-kroužek (11) do T-kusu (13).
- Našroubujte T-kus (13) na závitové hrdlo (2) výtokového ramene (1) podle výkresu 4.
- Shora do otvoru ve výtokovém rameni (1) zasuňte tyčinku táhla (6).

**MONTÁŽ VÝTOKOVÉHO RAMIENKA - pozri obr. 4**

SK

- Postavte podstavec výtokového ramienka (7) na montážnu plochu tak, aby bol v osi montážneho otvoru v polohe znázornenej na obr. 3.
- Vložte výtokové ramienko (1) závitovým hrdlom (2) do otvoru v montážnej ploche.
- Odsopdu umyvadla nasadte na závitové hrdlo (2) gumovú podložku (8), ocelovú podložku (9) a následne naskrutkujte maticu (10).
- Skontrolujte, či je výtokové ramienko voči montážnej ploche v zodpovedajúcej polohe. Pomocou nastaviteľného kľúča maticu (10) dotiahnite.
- Do T-kusa (13) vložte trysku (12) a tesniaci O-kružok (11).
- T-kus (13) naskrutkujte na závitové hrdlo (2) výtokového ramienka podľa obr. 4.
- Do otvoru vo výtokovom ramienku (1) zhora zasuňte tyčku ťahadla (6).

**CONNECTING TO THE SUPPLY SYSTEM**

GB

- Before attempting to connect the mixer to the supply system, install the connecting hoses (14) according to the "Assembly Diagram".
- When connecting the mixer to the supply system, take care to connect the hot and cold water supply system correctly: connect the hot water supply system to the left valve and the cold water system to the right valve.
- The mixer is fitted with 450mm long feeding hoses with G1/2" FT - G3/8" FT connectors. If you have angle valves with filters (on hot and cold water supply) fitted with G1/2" MT connector, use the hoses of appropriate length with G1/2" FT - G1/2" FT connectors (not included).

**ANSCHLUSS AN DIE ANLAGE**

D

- Vor dem Wasserinstallationsanschluss der Mischbatterie müssen die Anschlussschläuche (14) gemäß der „Montagedarstellung“ montiert werden.
- Beim Anschluss der Mischbatterie an die Wasserinstallation ist auf richtigen Warm- und Kaltwasseranschluss zu achten: die Warmwassereinspeisung muss an das linke und die Kaltwassereinspeisung an das rechte Ventil angeschlossen werden.
- Die Batterie ist mit den Einspeiseschläuchen mit Anschlüssen G1/2" IG - G3/8" IG mit einer Länge von 450mm ausgestattet. Falls bei Ihnen die Eckhähne mit dem Filter und mit dem G1/2" AG-Anschluss installiert sind, müssen Schläuche mit G1/2" IG - G1/2" IG - Anschlüssen mit einer entsprechenden bedarfsgerechten Länge (separate Bestellung) einzusetzen.

**PODŁĄCZENIE DO INSTALACJI**

PL

- Przed przystąpieniem do podłączenia baterii do instalacji zasilającej, zamontuj wężyki przyłączeniowe (14) zgodnie ze „Schematem Montażowym”.
- Przy podłączeniu baterii do instalacji zasilającej zwróć uwagę na właściwe podłączenie zasilania ciepłej i zimnej wody: do zaworu po lewej stronie podłącz zasilanie ciepłą wodą, do zaworu po prawej stronie podłącz zasilanie zimną wodą.
- Bateria wyposażona jest w wężyki zasilające z przyłączami G1/2" GW-G3/8" GW o długości 450mm. Jeżeli posiadasz zainstalowane kurki kątowe z filtrem (na zasilaniu ciepłą i zimną wodą), zakończone przyłączem G1/2" GZ, użyj wężyków z przyłączami G1/2" GW - G1/2" GW o długości dostosowanej do indywidualnych potrzeb (dostępne osobno).

**CUPLAREA LA INSTALAȚIE**

RO

- Înainte de începutul cuplării bateriei la instalația de alimentare, montați racordurile de cuplare (14) în conformitate cu „Schema de Montaj”.
- În timpul cuplării bateriei la instalația de alimentare atrageți atenția asupra cuplării corecte a apei calde și reci. la robinetul din partea stângă cuplați alimentarea cu apă caldă, iar la robinetul din partea dreaptă cuplați alimentarea cu apă rece.
- Bateria este echipată cu racorduri de alimentare cu cuplaje G1/2" GW - G3/8" GW cu lungimea de 450mm. Dacă aveți instalate robinete colțar cu filtru (pentru alimentarea cu apă caldă și rece), care au la capete filet de tipul G1/2" GZ, utilizați racordurile cu cuplaje G1/2" GW - G1/2" GW cu lungimea adaptată necesităților individuale (accesibile separat).

**ZAPOJENÍ PŘÍVODŮ**

CZ

- Před zapojením baterie k přívodům namontujte podle montážního schématu přívodní hadičky (14) podle „Montážní Schéma”.
- Při zapojení baterie k přívodům věnujte pozornost správnému zapojení teplé a studené vody: k ventilu na levé straně zapojte přívod teplé vody, k ventilu na pravé straně zapojte přívod studené vody.
- Baterie je vybavena přívodními hadičkami se závitů G1/2" GW - G3/8" GW o délce 450mm. Jestliže máte k dispozici úhlové kohoutky s filtrem (na přívodech teplé a studené vody) zakončené závitěm G1/2" GZ, použijte hadičky se závitěm G1/2" GW - G1/2" GW v délce, která odpovídá vašim individuálním potřebám (nejsou součástí balení).

**PRÍPOJENIE K VODOVODNEJ INŠTALÁCII**

SK

- Pred pripojením batérie k vodovodnej inštalácii namontujte prívodné hadice (14) podľa „Montážnej schémy”.
- Počas pripájania batérie ku vodovodnej sieti venujte pozornosť správne pripojeniu prívodu teplej a studenej vody. Ku ventilu na ľavej strane pripojte prívod teplej vody, ku ventilu na pravej strane pripojte prívod studenej vody.
- Bateria je vybavená prívodnými hadicami so závitmi G1/2" GW - G3/8" GW a s dĺžkou 450mm. Ak je vodovodná inštalácia vybavená rohovými ventilmi s filtrom (na prívodoch teplej a studenej vody) ukončenými koncovkou G1/2" GZ, použite hadice s koncovkami G1/2" GW - G1/2" GW, pričom ich dĺžka musí byť individuálne prispôbená danej situácii (sú k dostatiu samostatne).

**INSTALLATION OF THE DRAIN SYSTEM • ABLAUFGARNITUR MONTIEREN • MONTÁŽ ZESPOŁU SPUSTOWEGO  
MONTAJUL SISTEMULUI DE SCURGERE • MONTÁŽ VÝPUSŤNÉHO SYSTÉMU • MONTÁŽ VÝTOKOVEJ SÚPRAVY**

	GB	D	PL	RO	CZ	SK
1	Protective hole plug	Schutzblindplatte	Záslepka ochronna	Dop de protecție	Ochranná krytka	Ochranná záslepka
2	Drain plug	Ablaufstopfen	Korek spustu	Capacul de scurgere	Výpustná zátkka	Zátka výtoku
3	Drain collar	Ablaufgarniturflansch	Kolnierz spustu	Flanșa de scurgere	Nákrúžek výpusti	Príruba výtoku
4	Upper gasket	Obere Dichtung	Uszczelka górna	Garnitura de etanșare de sus	Horní těsnění	Horné tesnenie
5	Lower gasket	Untere Dichtung	Uszczelka dolna	Garnitura de etanșare de jos	Dolní těsnění	Spodné tesnenie
6	Drain body	Ablaufgarniturkörper	Korpus spustu	Corpul de scurgere	Tělo výpusti	Teleso výtoku
7	Bar socket with ball	Zugstangensitz mit Kugel	Gniazdo pręta z kulą	Canelura țijeii cu bilă	Lůžko výtoku s koulí	Hniezdo tyče s guľou
8	Bar with ball	Zugstange mit Kugel	Pręt z kulą	Tija cu bilă	Táhlo s koulí	Tyč s guľou
9	G1/2" nut	Mutter G1/2"	Nakrętka G1/2"	Piuliță G1/2"	Matic G1/2"	Matica G1/2"
10	Pulling-rod articulated arm	Zugstangengelenk	Przegub pociągacza	Racordul mânerului	Kloub ovládácho táhla	Kľb ťahadla

Disassembly the drain system according to the fig. 5.

1. Insert the upper gasket (4) and the drain collar (3) into the sink/bidet opening. Place the lower gasket (5) under the drain collar (3) and screw on the drain body (6).
2. Position the lower gasket (5) in the correct position under the sink/bidet and screw on the body (6). During the screwing, pay attention so as the horizontal opening on the drain body (6) stays on the same plane that the pulling rod (3).
3. Place the nut (9) with the screw side on the horizontal rod with ball (8) from the side of the longer section of the rod.
4. Insert the socket of the bar with ball (7) and the horizontal bar with ball (8) into the side opening of the drain body (6).
5. Screw in the nut (9), make sure that the socket of the bar with ball (7) and the bar with ball (8) are installed properly.
6. Insert the drain plug (2) into the drain collar (3).
7. Position the drain plug (2) in the "open" position by lowering the horizontal bar with ball (8).
8. Put the pulling-rod articulated joint (10) onto the horizontal bar with ball (8) and gently screw in one of the installation bolts. Insert a complete pulling-rod into the second opening of the articulated joint (10) and screw in the next installation bolt.
9. Check if the drain plug (2) closes the drain when pulled upwards. If not, choose a new position of installation of the pulling-rod to the articulated joint (10) and check again if the drain works properly. If it does, screw in the installation bolts in the articulated joint (10).

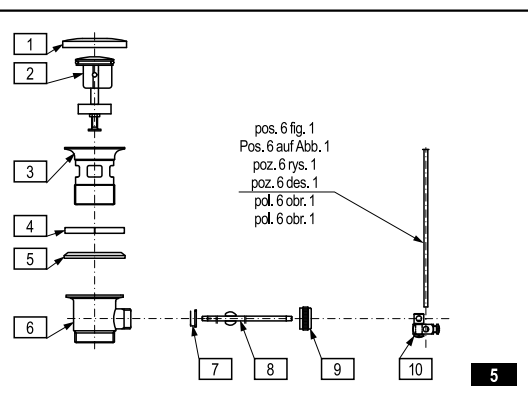

Disassembly the drain system according to the fig. 5.

1. Insert the upper gasket (4) and the drain collar (3) into the sink/bidet opening. Place the lower gasket (5) under the drain collar (3) and screw on the drain body (6).
2. Position the lower gasket (5) in the correct position under the sink/bidet and screw on the body (6). During the screwing, pay attention so as the horizontal opening on the drain body (6) stays on the same plane that the pulling rod (3).
3. Place the nut (9) with the screw side on the horizontal rod with ball (8) from the side of the longer section of the rod.
4. Insert the socket of the bar with ball (7) and the horizontal bar with ball (8) into the side opening of the drain body (6).
5. Screw in the nut (9), make sure that the socket of the bar with ball (7) and the bar with ball (8) are installed properly.
6. Insert the drain plug (2) into the drain collar (3).
7. Position the drain plug (2) in the "open" position by lowering the horizontal bar with ball (8).
8. Put the pulling-rod articulated joint (10) onto the horizontal bar with ball (8) and gently screw in one of the installation bolts. Insert a complete pulling-rod into the second opening of the articulated joint (10) and screw in the next installation bolt.
9. Check if the drain plug (2) closes the drain when pulled upwards. If not, choose a new position of installation of the pulling-rod to the articulated joint (10) and check again if the drain works properly. If it does, screw in the installation bolts in the articulated joint (10).

Rozmontuj zespół spustowy na części zgodnie z rys. 5.

1. Włóż uszczelkę górną (4) i kolierz spustu (3) w otwór umywalki. Od spodu na kolierz spustowy (3) nałóż uszczelkę dolną (5) i nakręć korpus spustu (6).
2. Ustaw uszczelkę dolną (5) we właściwej pozycji pod umywalką i dokręć korpus (6). Podczas dokręcania zwróć uwagę na to, by poziomy otwór w korpusie spustu (6) był w tej samej płaszczyźnie co pociągacz (3).
3. Nałóż nakrętkę (9) stroną nagwintowaną na poziomy pręt z kulą (8) od strony dłuższego odcinka pręta.
4. Włóż gniazdo pręta z kulą (7) i poziomy pręt z kulą (8) do bocznego otworu w korpusie spustu (6).
5. Dokręć nakrętkę (9), upewnij się czy gniazdo pręta z kulą (7) i pręt z kulą (8) są właściwie zainstalowane.
6. Włóż korek spustu (2) w kolierz spustu (3).
7. Ustaw korek spustu (2) w pozycji „otwarty” poprzez opuszczenie poziomego pręta z kulą (8) na dół.
8. Nałóż na pręt poziomy z kulą (8) przegub pociągacza (10) i lekko dokręć jeden z wkrętów mocujących. W drugi otwór w przegubie (10) włóż pociągacz kompletny i dokręć kolejny wkręt mocujący.
9. Sprawdź, czy korek spustu (2) zamyka spust podczas podciągania do góry. Jeśli nie, wybierz ponownie nową pozycję zamocowania pociągacza do przegubu (10) i ponownie sprawdź poprawność działania spustu, jeśli zespół spustowy działa w sposób prawidłowy dokręć wkręty mocujące w przegubie (10).

Demontează sistemul de scurgere în componente conform des. 5.

1. Introdu garnitura de etanșare de sus (4) și flanșa de scurgere (3) în gaura lavoarului. În partea de jos pe flanșa de scurgere (3) introdu garnitura de etanșare de jos (5) și fixează corpul de scurgere (6).
2. Plasează garnitura de jos (5) în poziția corectă sub lavoar și fixează corpul (6). În timpul înfiletării atrage atenția ca gaura orizontală în corpul de scurgere (6) să fie la același nivel cu mânerul (3).
3. Introdu piulița (9) cu partea cu filet pe tija cu bilă pe orizontală (8) din partea cea mai lungă a tijei.
4. Introdu canelura tijei cu bilă (7) și tija orizontală cu bilă (8) în gaura laterală din corpul de scurgere (6).
5. Înșurubează până la capăt piulița (9), asigură-te ca canelura tijei cu bilă (7) și tija cu bilă (8) sunt instalate corect.
6. Fixează capacul de scurgere (2) și flanșa de scurgere (3).
7. Plasează Capacul de scurgere (2) în poziția „deschis” prin lăsarea în jos a tijei cu bilă orizontale (8).
8. Introdu pe tija orizontală cu bilă (8) racordul mânerului (10) și înfiletează ușor unul din șuruburile de fixare. În a doua gaură în racord (10) introdu mânerul complet și înfiletează până la capăt șurubul de fixare.
9. Verifică dacă capacul de scurgere (2) închide scurgerea în timpul tragerii în sus. Dacă nu, alege o nouă poziție de fixare a mânerului de racord (10) și verifică din nou corectitudinea funcționării scurgerii, dacă sistemul de scurgere funcționează în mod corect fixează până la capăt șuruburile de fixare în racord (10).

Rozmontujte výpustný systém na součástky podle obr. 5.

1. Horní ucpávku (4) a nákrůžek výpusti (3) vložte do otvoru umyvadla. Zespodu nasadte na nákrůžek výpusti (3) dolní těsnění (5) a našroubujte tělo výpusti (6). Během dotahování věnujte pozornost tomu, aby menší vodorovný otvor v těle výpusti (6) byl ve stejné rovině jako táhla výpusti (3).
2. Dolní těsnění (5) nastavte pod umyvadlem do správné polohy a přišroubujte tělo (6). Během dotahování věnujte pozornost tomu, aby menší vodorovný otvor v těle výpusti (6) byl ve stejné rovině jako táhla výpusti (3).
3. Nasadte matici (9) stranou opatřenou závitom na delší část vodorovného táhla s koulí (8).
4. Vložte lůžko táhla s koulí (7) a vodorovné táhlo s koulí (8) do bočního otvoru v těle výpusti (6).
5. Dotáhněte matici (9), přesvědčte se, zda jsou lůžko táhla s koulí (7) a táhlo s koulí (8) namontovány správně.
6. Vložte zátku výpusti (2) do nákrůžku výpusti (3).
7. Zátku výpusti (2) nastavte do polohy „otevřeno” spuštěním vodorovného táhla s koulí (8) dolů.
8. Na vodorovné táhlo s koulí (8) nasadte kloub ovládacího táhla (10) a lehce dotáhněte jeden z upevňovacích šroubů. Do druhého otvoru v kloubu (10) vložte kompletní ovládací táhlo a dotáhněte druhý upevňovací šroub.
9. Zkontrolujte, zda zátku výpusti (2) při zatáhnutí směrem vzhůru uzavírá výpust. Pokud ne, zvolte opakovaně novou polohu připevnění ovládacího táhla ke kloubu (10) a znovu ověřte správnou funkci výpusti; jestliže výpustný systém funguje správným způsobem, dotáhněte upevňovací šrouby na kloubu (10).

Rozoberte výtakovú súpravu na časti podľa obr. 5.

1. Vložte horné tesnenie (4) a príruby výtoku (3) do otvoru umývadla. Zospodu na príruby výtoku (3) založte spodné tesnenie (5) a naskrutkujte teleso výtoku (6).
2. Nastavte spodné tesnenie (5) pod umyvadlom do správnej polohy a dotiahnite teleso (6). Pri dotahovaní venujte pozornosť tomu, aby vodorovný otvor v telese výtoku (6) bol v tej istej rovine ako ťahadlo (3).
3. Založte maticu (9) stranou so závitom na vodorovnú tyč s guľou (8) z dlhšej strany tyče.
4. Vložte hniezdo tyče s guľou (7) a vodorovnú tyč s guľou (8) do bočného otvoru v telese výtoku (6).
5. Dotiahnite maticu (9), uistite sa, že hniezdo tyče s guľou (7) a tyč s guľou (8) sú správne namontované.
6. Vložte zátku výtoku (2) do príruby výtoku (3).
7. Nastavte zátku výtoku (2) do polohy „otvorený” spustením vodorovnej tyče s guľou (8) dole.
8. Založte na vodorovnú tyč s guľou (8) klb ťahadla (10) a jemne dotiahnite jednu z upevňovacích skrutiek. Do druhého otvoru v klbe (10) vložte kompletne ťahadlo a dotiahnite ďalšiu upevňovaciu skrutku.
9. Skontrolujte, či zátku výtoku (2) pri ťahaní hore zatvára výtok. Ak nie, znova vyberte novú polohu upevnenia ťahadla ku klbu (10) a opätovne skontrolujte správnosť fungovania výtoku, ak výtaková súprava funguje správne, dotiahnite upevňovacie skrutky v klbe (10).



**WASCHBECKENBATTERIE MIT 3 ÖFFNUNGEN, STEHEND • BATERIA UMYWALKOWA 3-OTWOROWA STOJĄCA  
BATERIE PENTRU LAVOAR PE PICIOR CU 3 TRECERI • STOJÁNKOVÁ UMYVADLOVÁ BATERIE 3 OTVOROVÁ  
• BATERIA UMYVADLOVÁ STOJANKOVÁ 3-OTVOROVÁ**

<p><b>GB</b></p> <p>→ <b>MAINTENANCE</b></p> <ul style="list-style-type: none"> <li>● Clean water guarantees that a mixer equipped with ceramic flow regulators will work correctly, i.e. the water should not contain any impurities such as sand, boiler scale etc. Because of this, the pipe system should be equipped with sieve filters or, if there is no such possibility, with individual cut-off valves with filters designed for such units.</li> <li>● In the event of increased steering resistance, greater pressure should not be exerted on the handle, as this may cause damage to the flow regulator. In such a situation, the regulator should be removed and cleaned of the dirt and impurities which have accumulated on it.</li> <li>● The seals should be maintained with vaseline or silicon oil.</li> </ul> <p><b>Cleaning the outer coating:</b></p> <ul style="list-style-type: none"> <li>● dirt or stains on the external surfaces of the mixer resulting from scale deposits should be removed by washing the unit with soapy water only. Scale deposits should be dissolved with vinegar then the surface rinsed with clean water and rubbed dry with a soft cloth,</li> <li>● under no circumstances should the surface of the mixer be cleaned with coarse cloths or cleaning agents containing abrasive materials or acids,</li> <li>● plastic or lacquered parts must not be cleaned with chemicals containing alcohol, disinfectants or solvents.</li> </ul>	<p><b>D</b></p> <p>→ <b>WARTUNG</b></p> <ul style="list-style-type: none"> <li>● Eine Garantie für richtige Funktion von Batterien mit keramischen Durchflussregler ist sauberes Wasser, dass heißt Wasser ohne solche Verunreinigungen, wie: Sand, Kesselstein, usw. Deswegen wird die Ausrüstung der Wasserleitungsanlage mit Gitterfilter gefordert, und wenn solche Filter nicht vorhanden sind, soll es möglich sein, die für Batterien bestimmte Absperrventile mit Filter zu montieren.</li> <li>● Bei vergrößertem Einstellungswiderstand soll man auf den Heben keinen größeren Druck ausüben, da es eine Beschädigung des Durchflussreglers verursachen kann. Wenn es so ist, soll man den Regler ausmontieren und die auf dem Regler gesammelten Verunreinigungen entfernen.</li> <li>● Die Dichtungen sollen mit Vaseline oder Silikonöl gewartet werden.</li> </ul> <p><b>Reinigung der äußeren Oberflächen:</b></p> <ul style="list-style-type: none"> <li>● den Schmutz oder die Flecke, entstanden infolge von Steinablagerungen auf den äußeren Batterieoberflächen, durch Abspülen mit Seifwasser entfernen, den Stein mit Essig lösen, danach die Oberfläche mit sauberem Wasser abspülen und mit weichem Lappen trocknen.</li> <li>● Auf keinem Fall die Batterieoberfläche mit rauen Lappen oder mit scheuermittel- oder säurehaltigen Reinigungsmitteln reinigen</li> <li>● Für die Reinigung der Kunststoffteile oder lackierten Teile kann man keine alkoholhaltige Mittel, Desinfektions- oder Lösungsmitteln verwenden.</li> </ul>
<p><b>PL</b></p> <p>→ <b>KONSERWACJA</b></p> <ul style="list-style-type: none"> <li>● Gwarancją prawidłowego działania baterii wyposażonych w ceramiczne regulatory przepływu jest czysta woda, to znaczy nie zawierająca takich zanieczyszczeń, jak: piasek, kamień kotłowy itp. W związku z powyższym wymagane jest wyposażenie instalacji wodociągowej w filtry siatkowe, a w przypadku braku takich możliwości w indywidualne zawory odcinające z filtrem przeznaczone do baterii.</li> <li>● W przypadku zwiększonego oporu sterowania nie wolno wywierać większego nacisku na dźwignię, gdyż może to spowodować uszkodzenie regulatora przepływu. W takiej sytuacji należy wymontować regulator i usunąć zanieczyszczenia w nim zgromadzone.</li> <li>● Uszczelki konserwować wazeliną lub olejem silikonowym.</li> </ul> <p><b>Czyszczenie powłok zewnętrznych:</b></p> <ul style="list-style-type: none"> <li>● Brud lub plamy, powstałe w wyniku osadzania się kamienia na powierzchniach zewnętrznych baterii, usuwać przemywając baterię wyłącznie wodą z mydłem, do rozpuszczania kamienia użyć octu, następnie przepłukać powierzchnię czystą wodą i wytrzeć do sucha miękką szmatką.</li> <li>● W żadnym przypadku nie wolno czyścić powierzchni baterii chropowatymi ściereczkami lub środkami czyszczącymi zawierającymi materiały ściernie i kwasy.</li> <li>● Do czyszczenia części wykonanych z tworzywa sztucznego i lakierowanych nie wolno używać środków zawierających alkohol, substancje dezynfekujące lub rozpuszczalniki.</li> </ul>	<p><b>RO</b></p> <p>→ <b>INTRETINEREA</b></p> <ul style="list-style-type: none"> <li>● Bateria fiind înzestrată cu regulatori ceramici, va funcționa corect cu condiția ca apa să fie curată, adică să nu conțină impurități, ca nisip, piatră de cazan etc. Referitor la cele de mai sus, este necesar ca instalația de alimentare cu apă să fie înzestrată cu filtre de sită, iar în caz că nu este posibil, trebuie înzestrată individul cu supape de închidere cu filtru destinate pentru baterie.</li> <li>● În cazul rezistenței mînerului ( se deplasează greu) nu forța mînerul, deoarece se poate defecta regulatorul curgerii. În acest caz regulatorul trebuie demontat și eliminate impuritățile adunate în el.</li> <li>● Conservarea garniturilor trebuie făcută cu vazelină sau cu ulei cu silicon.</li> </ul> <p><b>Curățarea acoperirilor exterioare:</b></p> <ul style="list-style-type: none"> <li>● Murdăria sau petele, apărute în urma sedimentării pietrei de cazan pe suprafețele exterioare ale bateriei, se curăță doar cu apă și săpun, pentru a dizolva piatra utilizați oțet, apoi piatra dizolvată se elimină cu apă curată după care bsuprafața respectivă trebuie ștersă (la uscat) cu o cârpă moale.</li> <li>● În nici un caz nu este permis de a curăța suprafețele bateriei cu cârpe rugoase sau cu agenți de curățare care conțin materiale abrazive și acizi.</li> <li>● Curățarea elementelor executate din materiale sintetice și cele acoperite cu lac, nu poate fi efectuată cu agenți care conțin alcool, substanțe de dezinfectare sau solvenți.</li> </ul>
<p><b>CZ</b></p> <p>→ <b>ÚDRŽBA</b></p> <ul style="list-style-type: none"> <li>● Zárukou správné funkce baterii vybavených keramickými regulátory průtoku je čistá voda, to znamená bez příměsí, jako: písek, vodní kámen atd. Z toho důvodu se vyžaduje vybavení vodovodního systému sítkovými filtry, a v případě, kdy tyto nejsou k dispozici individuálními uzavíracími ventily s filtrem určenými pro baterie.</li> <li>● V případě zvýšeného odporu ovládní je zakázáno používat na páku násilí, protože toto může způsobit poškození regulátoru průtoku. V tomto případě je nutno regulátor vymontovat a odstranit nečistoty uvnitř.</li> <li>● Těsnění konzervovat vazelínou nebo silikonovým olejem.</li> </ul> <p><b>Čištění vnějších povrchů:</b></p> <ul style="list-style-type: none"> <li>● Špinu nebo skvrny, vzniklé v důsledku usazování kamene na vnějších plochách baterii, odstraňovat při proplachování baterie výhradně vodou s mýdlem, k rozpouštění kamene používat ocet, pak propláchnout povrch čistou vodou a měkkým hadříkem vytřít do sucha.</li> <li>● V žádném případě nečistit povrchy baterie drsnými hadříky nebo čistícími prostředky obsahujícími abrazivní materiály nebo kyseliny.</li> <li>● K čištění částí vyrobených z umělé hmoty a lakovaných nepoužívat prostředky obsahující alkohol, desinfekční látky nebo rozpouštědla.</li> </ul>	<p><b>SK</b></p> <p>→ <b>ÚDRŽBA</b></p> <ul style="list-style-type: none"> <li>● Podmienkou riadneho fungovania batérie vybavenej keramickým regulátorom prietoku je, aby voda bola čistá, to znamená, aby neobsahovala také nečistoty ako piesok, vodný kameň a pod. V súvislosti s vyššie uvedeným sa vyžaduje, aby bol rozvod vody vybavený sítkovými filtrami, a v prípade, že také možnosť nejestvuje, individuálnymi uzatváracími ventilmi s filtrom určenými pre batérie.</li> <li>● V prípade zvýšeného odporu pri nastavovaní prietoku a teploty vody je zakázané pôsobiť na páčku neprimerane veľkou silou. Mohlo by dôjsť ku poškodeniu regulátora prietoku. V prípade vzniku takej situácie je potrebné regulátor demontovať a odstrániť nečistoty, ktoré sa v ňom nahromadili.</li> <li>● Tesnenia ošetríte silikónovou vazelínou alebo silikónovým olejom.</li> </ul> <p><b>Čistenie vonkajších plôch batérie:</b></p> <ul style="list-style-type: none"> <li>● Nečistoty alebo skvrny vzniknuté usádzaním vodného kameňa na vonkajších plochách batérie odstraňujte umývaním mydlovou vodou, na rozpustenie vodného kameňa používajte ocot, následne opláchnite povrch čistou vodou a mäkkou handričkou utrite do sucha.</li> <li>● V žiadnom prípade nie je dovolené čistiť povrch batérie drsnými utierkami alebo čistiacimi prostriedkami obsahujúcimi abrazívne materiály a kyseliny.</li> <li>● Na čistenie dielov zhotovených z lakovaného plastu sa nesmú používať prípravky obsahujúce alkohol, dezinfekčné prostriedky alebo rozpúšťadlá.</li> </ul>
<p><b>GB</b></p> <p>→ <b>GUARANTEE:</b> The guarantee conditions are contained on a separate sheet.</p> <p>→ <b>IN THE EVENT OF A PROBLEM:</b> e-mail: <a href="mailto:graff@graff-mixers.com">graff@graff-mixers.com</a></p>	<p><b>D</b></p> <p>→ <b>GARANTIE:</b> Die Gewährleistungsbedingungen sind auf dem separaten Blatt.</p> <p>→ <b>SOLLTEN PROBLEME AUFTRETEN wenden Sie sich an uns</b> e-mail: <a href="mailto:graff@graff-mixers.com">graff@graff-mixers.com</a></p>
<p><b>PL</b></p> <p>→ <b>GWARANCJA:</b> Warunki gwarancji są zawarte na osobnej karcie.</p> <p>→ <b>GDY POJAWI SIĘ PROBLEM:</b> e-mail: <a href="mailto:graff@graff-mixers.com">graff@graff-mixers.com</a></p>	<p><b>RO</b></p> <p>→ <b>GARANTIA:</b> Condițiile de garanție sunt cuprinse în altă foaie.</p> <p>→ <b>ÎN CAZUL ALTOR PROBLEME:</b> e-mail: <a href="mailto:graff@graff-mixers.com">graff@graff-mixers.com</a></p>
<p><b>CZ</b></p> <p>→ <b>ZÁRUKA:</b> Záruční podmínky jsou obsažené na samostatném listu.</p> <p>→ <b>V PŘÍPADĚ VZNIKU PROBLÉMU:</b> e-mail: <a href="mailto:graff@graff-mixers.com">graff@graff-mixers.com</a></p>	<p><b>SK</b></p> <p>→ <b>ZÁRUKA:</b> Záručné podmienka sú uvedené na osobitnom liste.</p> <p>→ <b>KONTAKTNÁ ADRESA V PŘÍPADĚ PROBLÉMOV:</b> e-mail: <a href="mailto:graff@graff-mixers.com">graff@graff-mixers.com</a></p>

**WASCHBECKENBATTERIE MIT 3 ÖFFNUNGEN, STEHEND • ROBINETTERIE DE LAVABO 3 TROUS À POSER  
СМЕСИТЕЛЬ ДЛЯ УМЫВАЛЬНИКА С 3 ОТВЕРСТИЯМИ, СТОЯЩИЙ  
GRIFOS DE LAVABO DE 3 HUECOS • BATTERIA LAVABO A 3-FORI VERTICALE**

Dear Customer

GB

Sehr geehrte Damen und Herren

D

Cher Client

F

Уважаемые господа

RUS

Muy Señores Míos

E

Cari Clienti

IT

Thank you for choosing our product. We hope the item you have purchased can fulfill all your expectations our products are technologically advanced and designed on the basis of our many years of experience in the production of sanitary fittings.

Wir bedanken uns für die Wahl unseres Produktes. Wir hoffen, dass wir mit unserem technologisch fortgeschrittenen Produkt, dass auf Basis mehrjähriger Erfahrungen bei der Produktion von Sanitärarmaturen entwickelt wurde, Ihre Erwartungen erfüllt haben.

Nous vous remercions pour savoir choisi notre produit. Nous sommes certains de pouvoir satisfaire pleinement à vos attentes grâce à notre riche offre de produits d'un niveau technologique avancé qui résulte de notre longue expérience en fabrication de la robinetterie et des accessoires des salles de bains.

Благодарим за выбор нашего продукта. Надеемся, что полностью удовлетворим Ваши ожидания, вводя в эксплуатацию технологически усовершенствованное изделие, запроектированное на базе многолетнего опыта в области производства санитарной арматуры.

Les agradecemos por elegir nuestro producto. Esperamos que cumplamos Sus deseos entregándoles un producto de una tecnología avanzada, diseñado a base de la experiencia de muchos años en la producción de accesorios sanitarios.

Vi ringraziamo per aver scelto il nostro prodotto. Speriamo, di aver soddisfatto completamente le Vostre aspettative, offrendo Vi un prodotto tecnologicamente avanzato, progettato in base ad una esperienza di molti anni nell'ambito di produzione degli accessori sanitari.

**ATTENTION!**

For care, use soft towel with soap and water only! Under no circumstances should you use any chemicals.

**ATTENTION!**

Pour le nettoyage utiliser seulement une serviette douce, du savon et de l'eau! En aucun cas n'utiliser les produits chimiques quelconques!

**ATENCIÓN!**

Para el cuidado, utilice solamente una toalla suave con jabón y agua! Bajo ninguna circunstancia no use productos químicos.

**ACHTUNG!**

Verunreinigungen bitten wir mittels Wasser mit Seife und mit weichem Lappen beseitigen! In keinem Falle chemische Mittel verwenden.

**ВНИМАНИЕ!**

Загрязнения следует удалять водой с мылом и мягкой тряпочкой! Ни в коем случае нельзя применять химические средства.

**ATTENZIONE!**

Attenzione! Si prega di pulire usando acqua e sapone ed un panno morbido! In nessun caso usare detergenti chimici.

2375000

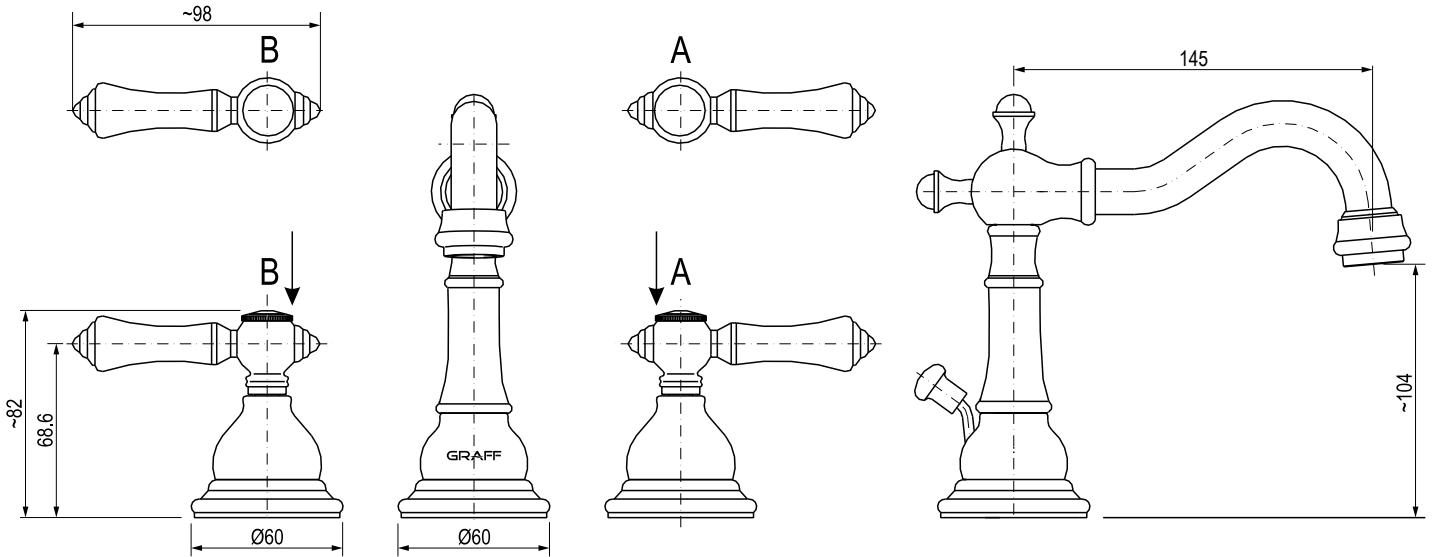

2375100

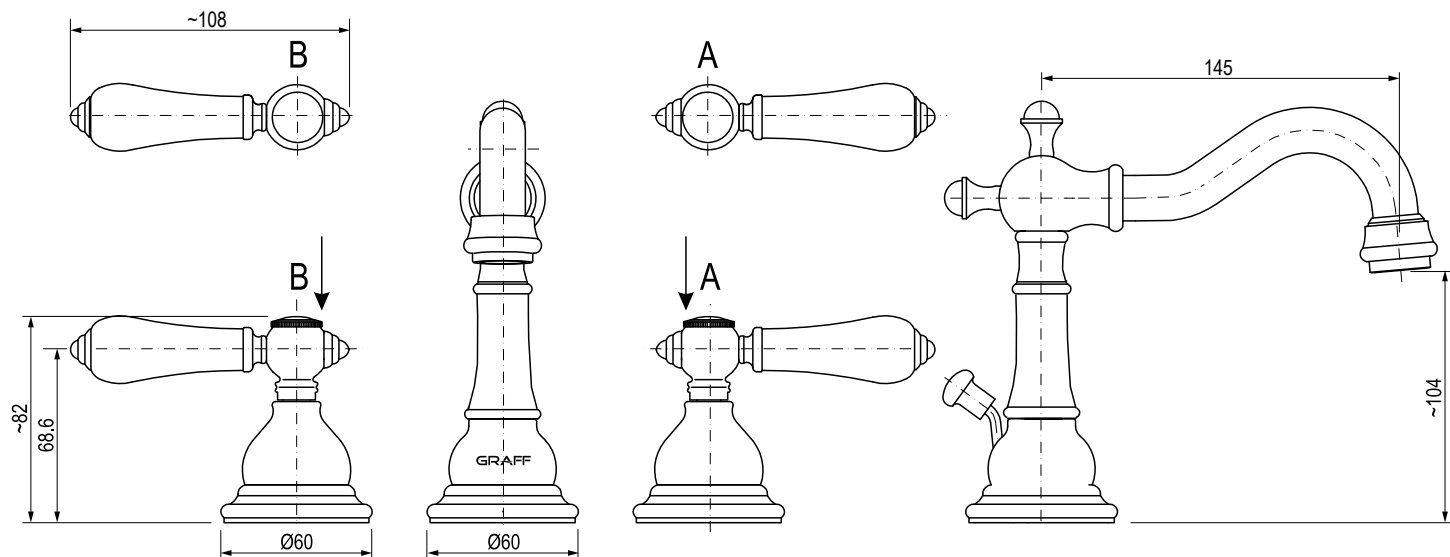

**WASCHBECKENBATTERIE MIT 3 ÖFFNUNGEN, STEHEND • ROBINETTERIE DE LAVABO 3 TROUS À POSER  
СМЕСИТЕЛЬ ДЛЯ УМЫВАЛЬНИКА С 3 ОТВЕРСТИЯМИ, СТОЯЩИЙ  
GRIFOS DE LAVABO DE 3 HUECOS • BATTERIA LAVABO A 3-FORI VERTICALE**

2375200

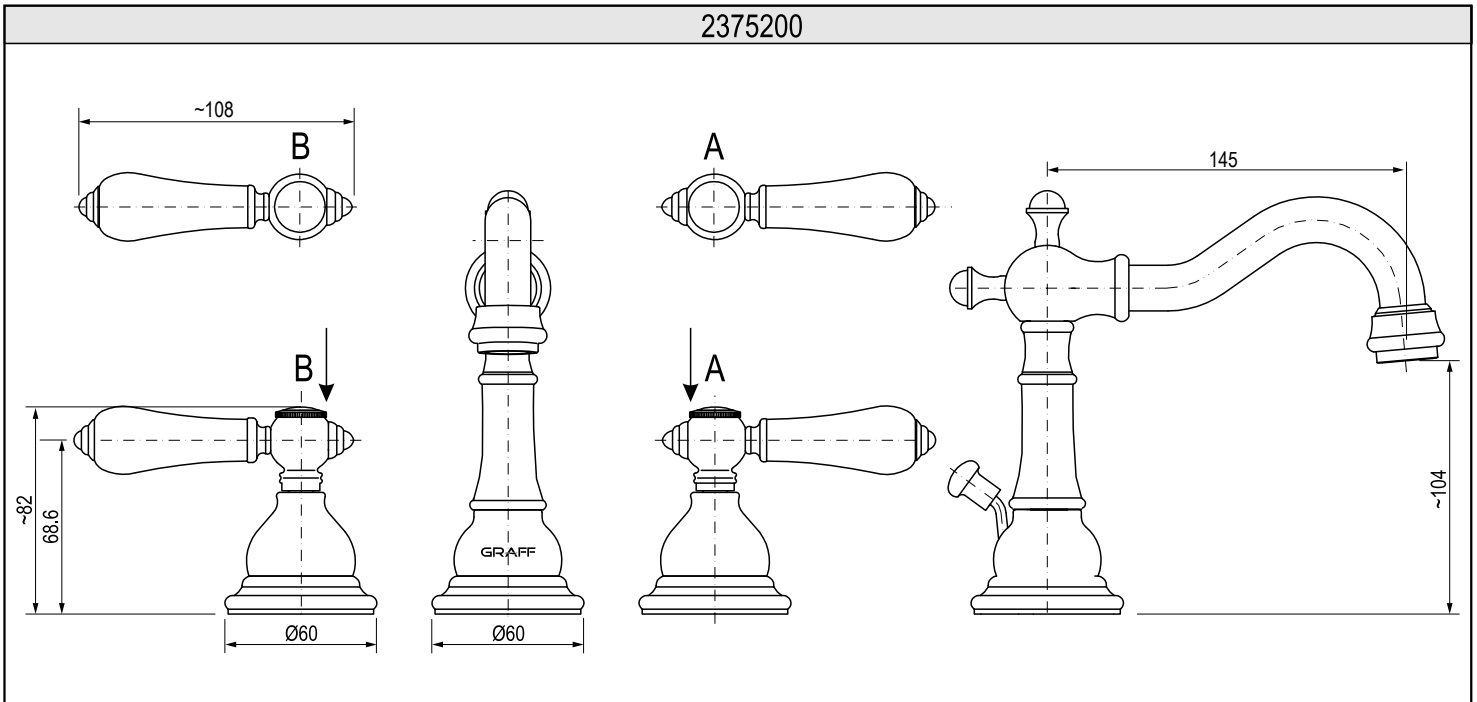

2375300\*

\*White H/C and finished metal inserts included.  
\*Einsätze H/C in Weiß und in Metall inklusive.  
\*Blanc H/C et inserts métalliques finis inclus.  
\*Белые и металлические вставки H/C входят в комплект.  
\*Insertos H/C en blanco y metal incluidos.  
\*Inserti H/C in bianco e in metallo inclusi.

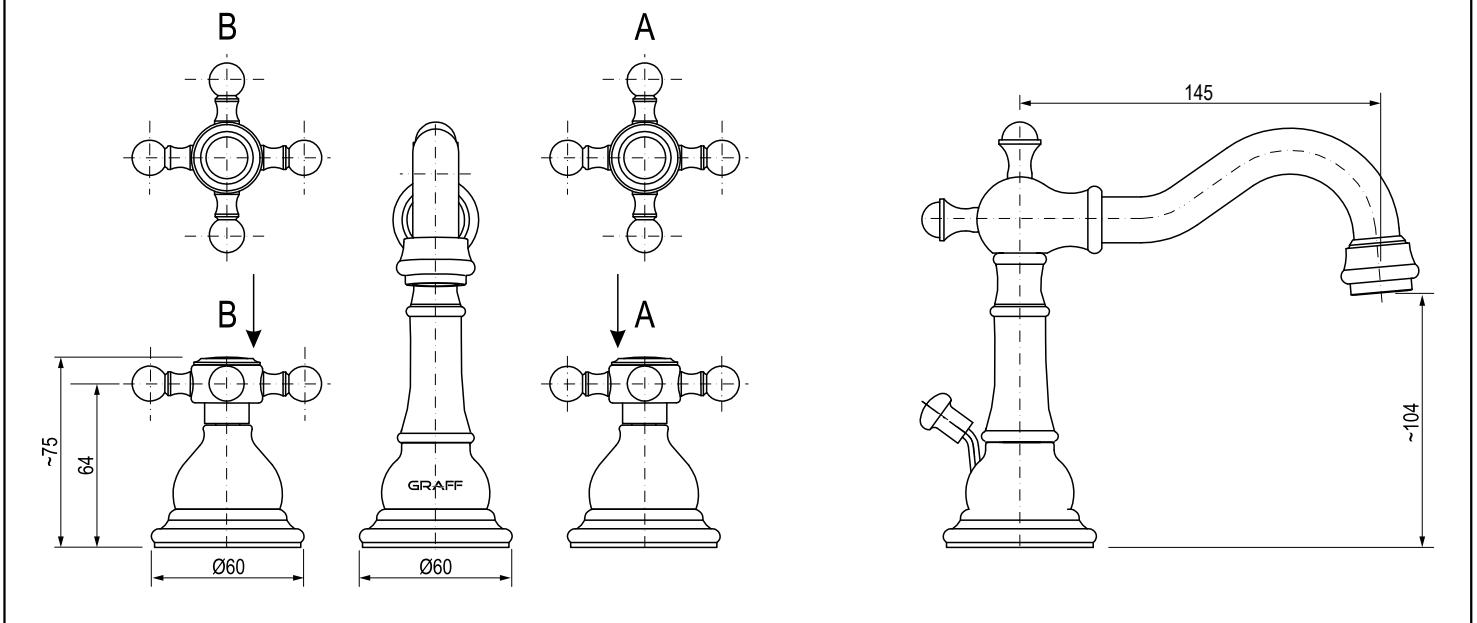

- |   |   |   |   |  |   |
|---|---|---|---|--|---|
| <p><b>GB</b></p> <p>→ For assembly you will need:</p> <ul style="list-style-type: none"> <li>● an adjustable spanner,</li> <li>● pliers,</li> <li>● teflon tape.</li> </ul> | <p><b>D</b></p> <p>→ Bei der Montagewerden benötigt:</p> <ul style="list-style-type: none"> <li>● verstellbarer Schlüssel,</li> <li>● Kombizange,</li> <li>● Teflonband.</li> </ul> | <p><b>F</b></p> <p>→ Les outils nécessaires pour le montage:</p> <ul style="list-style-type: none"> <li>● La clef à ouverture variable,</li> <li>● La pince universelle,</li> <li>● La bande Téflon.</li> </ul> | <p><b>RUS</b></p> <p>→ Для монтажа необходимы:</p> <ul style="list-style-type: none"> <li>● разводной ключ,</li> <li>● плоскогубцы,</li> <li>● тефлоновая лента.</li> </ul> | <p><b>E</b></p> <p>→ Para el montaje se necesitan:</p> <ul style="list-style-type: none"> <li>● llave ajustable,</li> <li>● alicates universales,</li> <li>● cinta de teflón.</li> </ul> | <p><b>IT</b></p> <p>→ Per il montaggio sono necessari i seguenti utensili:</p> <ul style="list-style-type: none"> <li>● chiave registrabile,</li> <li>● tenaglia piana,</li> <li>● nastro di teflon.</li> </ul> |
|---|---|---|---|--|---|

**WASCHBECKENBATTERIE MIT 3 ÖFFNUNGEN, STEHEND • ROBINETTERIE DE LAVABO 3 TROUS À POSER  
СМЕСИТЕЛЬ ДЛЯ УМЫВАЛЬНИКА С 3 ОТВЕРСТИЯМИ, СТОЯЩИЙ  
GRIFOS DE LAVABO DE 3 HUECOS • BATTERIA LAVABO A 3-FORI VERTICALE**

**ASSEMBLY DIAGRAM • MONTAGEDARSTELLUNG  
SCHEMA DE MONTAGE • МОНТАЖНАЯ СХЕМА  
ESQUEMA DE MONTAJE • SCHEMA DI MONTAGGIO**

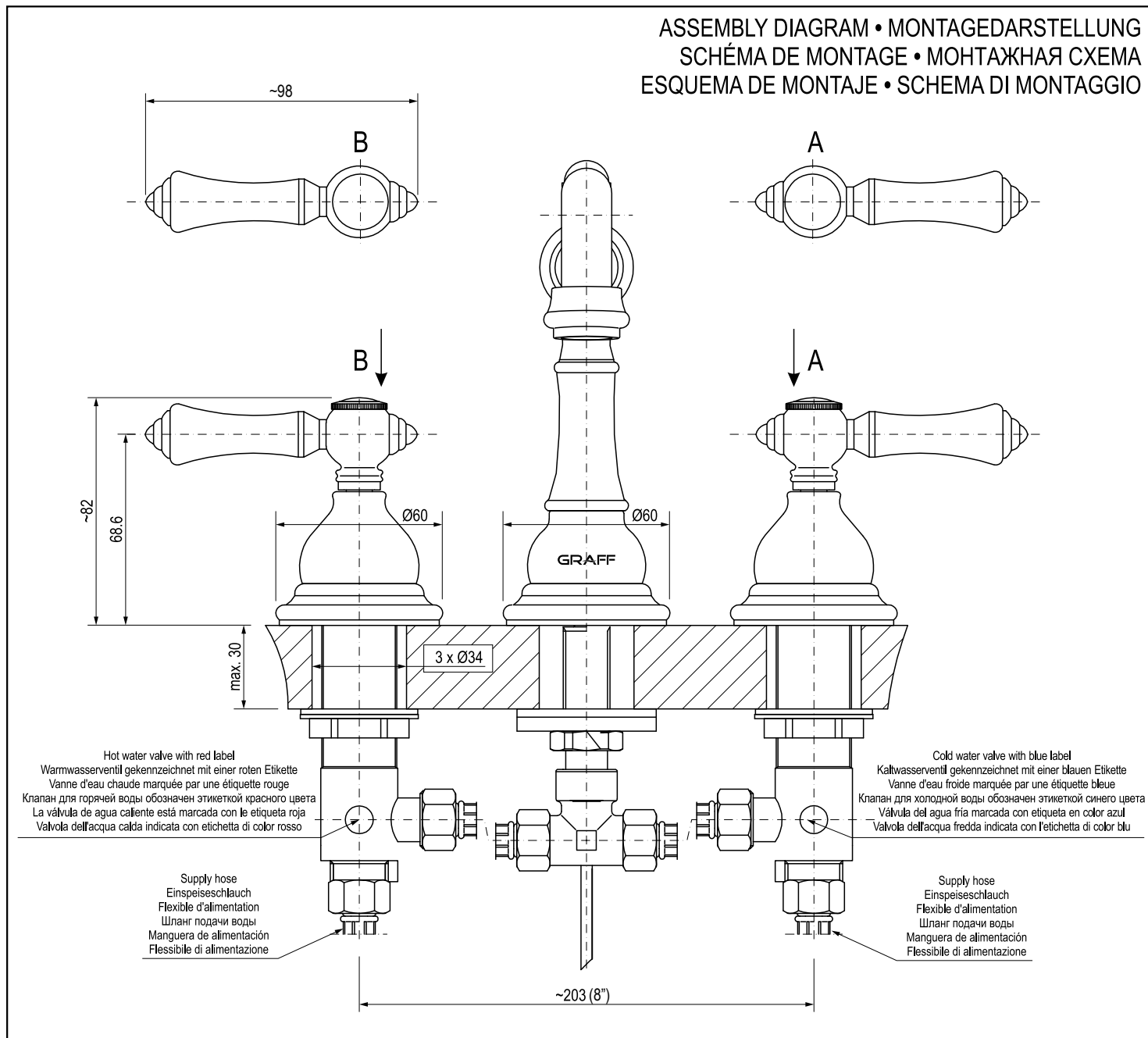

	GB	D	F	RUS	E	IT
1	Spout	Auslaufgarnitur	Robinet	Излив	Caño	Bocca
2	Threaded stub	Gewindestutzen	Embout fileté	Патрубок с резьбой	Tube de unión roscado	Tube di giunzione filettato
3	Flat gasket	Flachdichtung	Joint plat	Плоская шайба	Junta plana	Guarnizione piatta
4	Aerator insert	Luftsprudlereinsatz	Dispositif brise-jet	Вкладыш перлятора	Cartucho del atomizador	Cartuccia dell'aeratore
5	Aerator body	Luftsprudlerkörper	Corps brise-jet	Корпус перлятора	Cuerpo del atomizador	Corpo dell'aeratore
6	Drain lift-rod	Ablaszugstange	Commande de vidange	Штатун слива	Barra tirante de la descarga	Tirante dello scarico
7	Spout base	Sockel der Auslaufgarnitur	Support de robinet	Гильза излива	Base del caño	Zoccolo della bocca
8	Rubber washer	Gummscheibe	Rondelle caoutchouc	Резиновая шайба	Arandela de goma	Rondella di gomma
9	Metallic washer	Metallscheibe	Rondelle métallique	Металлическая шайба	Arandela metálica	Rondella di metallo
10	Installation nut	Installation nut	Ecrou de fixation	Монтажная гайка	Tuerca de montaje	Dado di montaggio
11	O-ring	O-Ring-Dichtung	Joint torique	Шайба типа о-ринг	Junta tórica	Guarnizione tipo o-ring
12	Nozzle	Düse	Tuyère	Сопло	Tobera	Getto
13	T-pipe	Gabelrohr	Té	Тройник	Tube en T	Raccordo a T
14	G1/2" FT – G1/2" FT hose, length: 350 mm (2 pcs.)	Schlauch G1/2"IG – G1/2" IG, Länge 350mm (2 Stk.)	Flexible G1/2" FI – G1/2" FI, d'une longueur de 350 mm (2 pièces)	Шланг G1/2"GW – G1/2"GW, длина 350мм (2 шт.)	Manguera R1/2"RI – R1/2"RI, 350 mm de longitud (2 unid.)	Flessibile G1/2" FI – G1/2" FI, lunghezza 350mm (2 pezzi)
15R	Clockwise opening valve (C – cold water valve)	Ventil (C – für Kaltwasser) nach rechts geöffnet	Vanne (C – eau froide) avec ouverture à droite	Клапан (C – для холодной воды), открывается вправо	Válvula (C – agua fría) que abre a la derecha	Valvola (C – acqua fredda) apertura a destra
15L	Counterclockwise opening valve (H – hot water valve)	Ventil (H – für Heißwasser) nach links geöffnet	Vanne (H – eau chaude) avec ouverture à gauche	Клапан (H – для горячей воды), открывается влево	Válvula (H – agua caliente) que abre a la izquierda	Valvola (H – acqua calda) apertura a sinistra
16	Nut (2 pcs.)	Muttern (2 Stk.)	Ecrou (2 pièces)	Гайка (2 шт.)	Tuerca (2 unidad.)	Dado (2 pezzi)
17	Metal washer (2 pcs.)	Metallscheibe (2 Stk.)	Rondelle métallique (2 pièces)	Металлическая шайба (2 шт.)	Arandela metálica (2 unid.)	Rondella di metallo (2 pezzi)

**WASCHBECKENBATTERIE MIT 3 ÖFFNUNGEN, STEHEND • ROBINETTERIE DE LAVABO 3 TROUS À POSER  
СМЕСИТЕЛЬ ДЛЯ УМЫВАЛЬНИКА С 3 ОТВЕРСТИЯМИ, СТОЯЩИЙ  
GRIFOS DE LAVABO DE 3 HUECOS • BATTERIA LAVABO A 3-FORI VERTICALE**

18	Rubber washer (2 pcs.)	Gummischeibe (2 Stk.)	Rondelle caoutchouc	Резиновая шайба	Arandela de goma	Rondella di gomma
19	Knob base (2 pcs.)	Drehradsockel (2 Stk.)	Support du sélecteur rotatif (2 pièces)	Гильза воротка (2 шт.)	Base del desviador (2 unid.)	Zoccolo della maniglia (2 pezzi)
20	Valve housing (2 pcs.)	Ventilblende (2 Stk.)	Cache de vanne (2 pièces)	Защита клапана (2 шт.)	Tapa de la válvula (2 unid.)	Protezione della valvola (2 pezzi)
21	Screw (2 pcs.)	Schrauben (2 Stk.)	Vis (2 pièces)	Винт (2 шт.)	Tornillo (2 unid.)	Vite (2 pezzi)
22R	Right lever	Handhebel rechts	Levier droite	Правый рычаг	Palanca derecha	Leva destra
22L	Left lever	Handhebel links	Levier gauche	Левый рычаг	Palanca izquierda	Leva sinistra
23	G1/2" FT – G3/8" FT feeding hose, length: 450mm (2 pcs.)	Einspeiseschlauch G1/2"IG – G3/8"IG, Länge 450mm (2 Stk.)	Flexible G1/2"FI – G3/8"FI, d'une longueur de 450mm (2 pièces)	Шланг подачи воды G1/2"GW - G3/8"GW, длина 450мм (2 шт.)	Manguera de alimentación R1/2"RI – R3/8"RI, 450mm de longitud (2 unid.)	Flessibile di alimentazione G1/2"FI – G3/8"FI, lunghezza 450mm (2 pezzi)
K	2mm hex key	Innensechskantschlüssel 2mm	Clé Allen 2mm	Имбусный ключик 2мм	Llave allén 2mm	Chiave a brugola 2mm

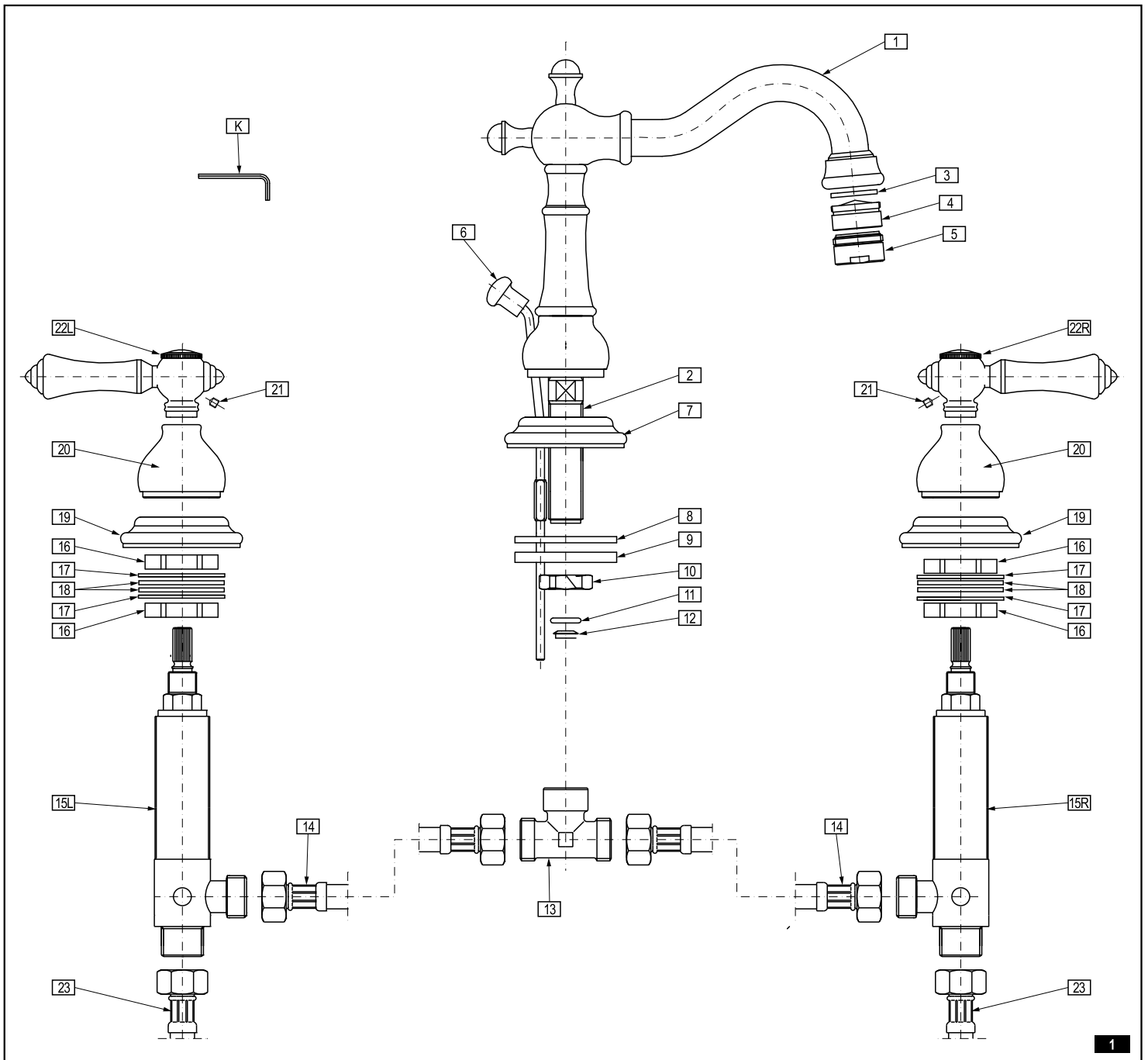

**INSTALLATION OF VALVES AND LEVERS** - see figs. 2.1 - 2.6, 3

1. Check the marker on the valve to identify the hot water valve (red label) and cold water valve (blue label). Mount the hot water valve on the right side of the spout and the cold water valve on the left side.
2. Screw the nut (16) on the valve (16L) and insert the metal (13) and rubber (18) gaskets – see drawing 2.1. Insert the valve (15L) through the opening from the bottom side of the mounting surface; insert the second rubber (18) and metal (17) washer on the top side of the valve and screw the nut (16) on – pay attention not to tighten it too much – see drawing 2.2.

**VENTIL- UND HANDHEBELMONTAGE** - siehe Abbildungen 2.1-2.6, 3

1. Die Markierung am Ventil zwecks Identifizierung des Warmwasserventils (rote Etikette) und des Kaltwasserventils (blaue Etikette) prüfen. Das Warmwasserventil links und das Kaltwasserventil rechts an der Auslaufgarnitur montieren.
2. Die Mutter (16) auf das Ventil (15L) aufschrauben und eine Metallscheibe (17) sowie eine Gummischeibe (18) aufsetzen - Abb. 2.1. Das Ventil (15L) von der Unterseite der Montagefläche her durch die Öffnung umlegen, die zweite Gummischeibe (18) sowie die Metallscheibe (17) auf das Ventil von oben aufsetzen und anschließend die Mutter (16) einschrauben, ohne sie zu fest anzuziehen - Abb. 2.2.

**GB**

3. Insert the base (19) on the valve from the top and position it correctly on the mounting surface – see drawing 2.3. Screw the valve housing (20) on – see drawing 2.4.
4. Insert the lever (22L) on the valve stem (15L); check if a safe distance (H) is kept between parts (20) and (22L) – it is required to assure the proper operation of the valve – see drawings 2.4-2.5. If parts (20) and (22L) touch each other, dismount the lever (22L) from the valve stem, unscrew the valve housing (20), loosen the lower nut (16) by 1 or 2 turns and tighten the upper nut (16) against the stop. Screw the valve housing (20) again, mount the lever (22L) on the valve stem and check if the valve operates properly. After the valve is correctly positioned, tighten the lower nut (16) using an adjustable spanner.
5. When the lever is installed, make sure the valve is in the closed position. To do this, turn the valve stem clockwise (hot water valve (15L) marked with the red label) until it is against the stop. For the cold water valve (15R) marked with the blue label - turn the valve stem anticlockwise.
6. The lever when in the recommended "valve closed" position is shown in drawing 3. After putting the lever in the "valve closed" position, tighten the securing screw (21) by means of the supplied Allen key (K1) - drawing 2.5.
7. After mounting the hot water valve (15L) and the lever (22L), install the cold water valve (15R) by performing the steps above in the same order.

**D**

3. Den Sockel (19) auf das Ventil von oben auflegen und auf der Montagefläche in richtiger Lage positionieren - Abb. 2.3. Dann die Ventilblende (20) aufschrauben - Abb. 2.4.
4. Den Handhebel (22L) auf die Ventilstange (15L) aufsetzen und prüfen, ob der Sicherheitsabstand (H) zwischen den Elementen (20) und (22L), der eine richtige Ventilfunktion gewährleistet, eingehalten ist - Abb. 2.4-2.5. Falls sich die Elemente (20) und (22L) berühren, ist der Handhebel (22L) von der Ventilstange abzunehmen, die Ventilblende (20) loszuschrauben, die untere Mutter (16) um 1-2 Umdrehungen zu lösen und die obere Mutter (16) bis zum Anschlag anzuziehen. Anschließend muss die Ventilblende (20) erneut aufgeschraubt und der Handhebel (22L) auf die Ventilstange aufgesetzt werden. Das Ventil muss dann auf richtige Funktion geprüft werden. Nach einer richtigen Positionierung des Ventils ist die untere Mutter (16) mit einem Einstellschlüssel festzuziehen.
5. Bei aufgesetztem Handhebel muss geprüft werden, ob das Ventil in der Position "Ventil geschlossen" ist. Dazu muss die Ventilstange bis zu einem deutlich hörbaren Anschlag nach rechts gedreht werden (mit roter Etikette gekennzeichnetes Warmwasserventil (15L)). Beim Kaltwasserventil muss die Ventilstange nach links gedreht werden.
6. Die empfohlene Handhebeleinstellung - in der Position „Ventil geschlossen“ - ist in der Abb. 3. dargestellt, nach der Einstellung der Position „Ventil geschlossen“ des Handhebels muss die Sicherheitsschraube (21) mit dem beiliegenden Sechskantschlüssel (K1) festgedreht werden - Abb. 2.5.
7. Nach der Montage des Warmwasserventils (15L) und des Handhebels (22L) ist die Montage des Kaltwasserventils (15R) unter Einhaltung der o.g. Montageschritte vorzunehmen.

**F**

**MONTAGE DES VANNES ET DES LEVIERS - voir schéma 2.1-2.6, 3**

1. Vérifier le marquage de la vanne afin d'identifier la vanne d'eau chaude (étiquette rouge) et d'eau froide (étiquette bleu). Monter la vanne d'eau chaude à gauche du robinet et la vanne d'eau froide à droite.
2. Vissez l'écrou (16) sur la vanne (15L) et placez les rondelles métallique (17) et caoutchouc (18) - schéma 2.1. Insérez la vanne (15L) dans le perçage par le dessous de la surface de montage, puis placez par le haut la deuxième rondelle caoutchouc (18) et la deuxième rondelle métallique (17) sur la vanne, puis vissez l'écrou (16) sans serrer trop fort - schéma 2.2.
3. Placez le support (19) sur la vanne par le haut, positionnez-le correctement sur la surface de montage - schéma 2.3. Vissez ensuite, le cache de vanne (20) - schéma 2.4.
4. Placez le levier (22L) sur la tige de vanne (15L), vérifiez si la distance de sécurité est respectée (H) entre les éléments (20) et (22L), cette distance garantit le fonctionnement correct de la vanne - schéma 2.4-2.5. Si les éléments (20) et (22L) sont en contact l'un avec l'autre, retirez le levier (22L) de la tige de vanne, dévissez le cache de la vanne (20) et desserrez l'écrou inférieur (16) de 1 à 2 tours et resserrez l'écrou supérieur (16) jusqu'au contact. Revissez le cache de la vanne (20) et placez le levier (22L) sur la tige de vanne et vérifiez si la vanne fonctionne correctement. Après avoir positionné la vanne correctement, serrez l'écrou inférieur (16) à l'aide d'une clé à molette.
5. Après avoir placé le levier, assurez-vous que la vanne est en position «vanne fermée». A cet effet tournez la tige de vanne à droite (la vanne d'eau chaude (15L) porte une étiquette rouge) jusqu'au moment où vous sentez une résistance. Dans le cas de la vanne d'eau froide (15R), portant une étiquette bleu, tournez la tige de vanne à gauche.
6. Le schéma 3 montre le positionnement recommandé du levier en position «vanne fermée», après avoir positionné le levier en position «vanne fermée» resserrez le vis de sécurité (21) à l'aide de la clé Allen fournie (K1) - schéma 2.5.
7. Après avoir fixé la vanne d'eau chaude (15L) et le levier (22L) procédez au montage de la vanne d'eau froide (15R) en respectant l'ordre de montage indiqué ci-dessus.

**E**

**MONTAJE DE LAS VÁLVULAS Y LA PALANCA - ver las figs. 2.1-2.6, 3**

1. Compruebe la marca en la válvula para identificar la válvula del agua caliente (etiqueta roja) y la del agua fría (etiqueta azul). La válvula del agua caliente debe montarse por el lado izquierdo del caño, la válvula del agua fría - por el lado derecho.
2. Enrosque la tuerca (16) en la válvula (15L) y meta las juntas metálica (17) y de goma (18) - fig. 2.1. Meta la válvula (15L) desde abajo de la superficie de montaje a través del hueco, luego desde arriba meta en la válvula la otra arandela de goma (18) y la metálica (17), a continuación enrosque la tuerca (16), pero no la apriete demasiado - fig. 2.2.
3. Desde arriba en la válvula meta la base (19), colóquela en la posición adecuada en la superficie de montaje - fig. 2.3. Luego enrosque la tapa de la válvula (20) - fig. 2.4.
4. En el fuso de la válvula (15L) meta la palanca (22L), compruebe si se mantiene la distancia segura (H) entre los elementos (20) y (22L), que garantiza el funcionamiento correcto de la válvula - fig. 2.4-2.5. Si los elementos (20) y (22L) están en contacto, quite la palanca (22L) del fuso de la válvula, desenrosque la tapa de la válvula (20) y suelte la tuerca inferior (16) en 1-2 giros y apriete la tuerca superior (16) hasta sentir la resistencia. Vuelva a enrosca la tapa de la válvula (20) y meta la palanca (22L) en el fuso de la válvula y compruebe el funcionamiento correcto de la válvula. Una vez bien posicionada la válvula, apriete la tuerca inferior (16) usando la llave ajustable.
5. Con la palanca puesta, asegúrese de que la válvula está en la posición "válvula cerrada". Para ello, gire el fuso de la válvula a la derecha (válvula del agua caliente (15L) marcada con etiqueta roja) hasta sentir la resistencia. Para la válvula del agua fría (15R) marcada con etiqueta azul, gire el fuso de la válvula a la izquierda.
6. La posición recomendada de la palanca como "válvula cerrada" se presenta en la fig. 3; una vez colocada la palanca en la posición "válvula cerrada", apriete el tornillo de seguridad (21) usando la llave allén adjunta (K1) - fig. 2.5.
7. Una vez montada la válvula del agua caliente (15L) y la palanca (22L), proceda a montar la válvula del agua fría (15R) siguiendo los mismos pasos de montaje.

**IT**

**MONTAGGIO DELLA VALVOLA E DELLE LEVE - vedi fig. 2.1-2.6, 3**

1. Verifica l'indicatore sulla valvola, per identificare la valvola dell'acqua calda (etichetta rossa) e dell'acqua fredda (etichetta blu). Monta la valvola dell'acqua calda dalla parte sinistra della bocca, la valvola dell'acqua fredda - dalla parte destra.
2. Avvita il dado (16) sulla valvola (15L) e metti la guarnizione di metallo (17) e di gomma (18) - fig. 2.1. Fai passare la valvola (15L) dal basso della superficie di montaggio attraverso il foro, poi dall'alto metti sulla valvola la seconda rondella di gomma (18) e di metallo (17), di seguito avvita il dado (16), ma non serrarlo in modo troppo forte - fig. 2.2.
3. Dall'alto sulla valvola metti lo zoccolo (19), disponilo in posizione corretta sulla superficie di montaggio - fig. 2.3. Dopo avvita la protezione della valvola (20) - fig. 2.4.
4. Sul fuso della valvola (15L) metti la leva (22L), verifica se hai mantenuto una distanza sicura (H) tra gli elementi (20) e (22L), che garantisce un corretto funzionamento della valvola - fig. 2.4-2.5. Se gli elementi (20) e (22L) entrano in contatto tra di essi, toglie la leva (22L) dal fuso della valvola, svita la protezione della valvola (20) e allenta il dado inferiore (16) di 1-2 giri e serra il dado superiore (16) fino alla resistenza. Avvita di nuovo la protezione della valvola (20) e metti la leva (22L) sul fuso della valvola e verifica la correttezza del funzionamento della valvola. Dopo la disposizione della valvola in posizione corretta serra il dado inferiore (16) con la chiave registrabile.
5. Avendo messo la leva, accertati, che la valvola è in posizione „valvola chiusa“. A tale scopo gira il fuso della valvola a destra (valvola dell'acqua calda (15L) indicata con l'etichetta rossa) fino a sentire un'evidente resistenza. In caso della valvola dell'acqua fredda (15R), indicata con l'etichetta blu - gira il fuso della valvola a sinistra.
6. La disposizione raccomandata della leva in posizione „valvola chiusa“ presenta la fig. 3, dopo aver posizionato la leva in posizione „valvola chiusa“ serra la vite di fissaggio (21) usando la chiave a brugola in dotazione (K1) - fig. 2.5.
7. Dopo aver montato la valvola dell'acqua calda (15L) e la leva (22L) procedi al montaggio della valvola dell'acqua fredda (15R) rispettando l'ordine su indicato dei passi di montaggio.

**WASCHBECKENBATTERIE MIT 3 ÖFFNUNGEN, STEHEND • ROBINETTERIE DE LAVABO 3 TROUS À POSER  
СМЕСИТЕЛЬ ДЛЯ УМЫВАЛЬНИКА С 3 ОТВЕРСТИЯМИ, СТОЯЩИЙ  
GRIFOS DE LAVABO DE 3 HUECOS • BATTERIA LAVABO A 3-FORI VERTICALE**

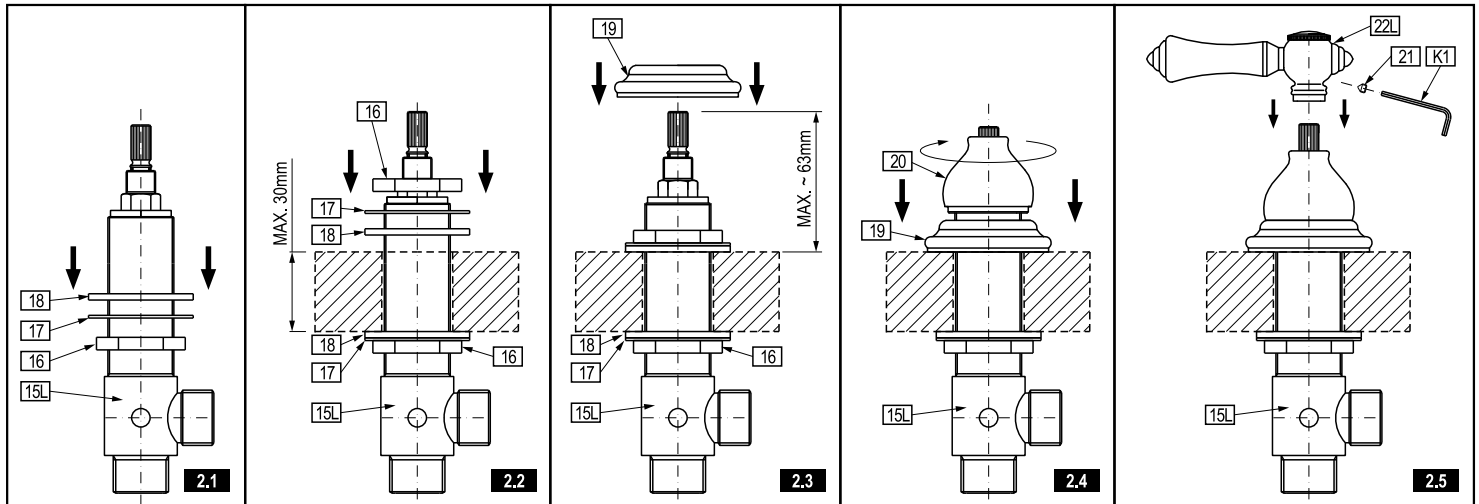

Check if there is a safe distance (H) between parts (19) and (22L)  
 Prüfen Sie, ob der Sicherheitsabstand (H) zwischen den Elementen (19) und (22L)  
 Vérifiez si la distance de sécurité est respectée (H) entre les éléments (19) et (22L)  
 Проверь, соблюдено ли безопасное расстояние (H) между элементами (19) и (22L)  
 Compruebe si hay distancia segura (H) entre los elementos (19) y (22L)  
 Verifica se hai mantenuto una distanza corretta (H) entro gli elementi (19) e (22L)

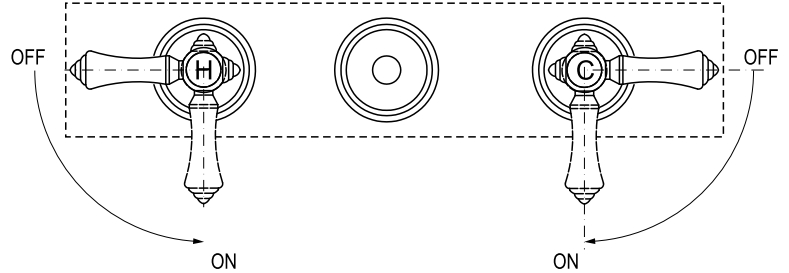
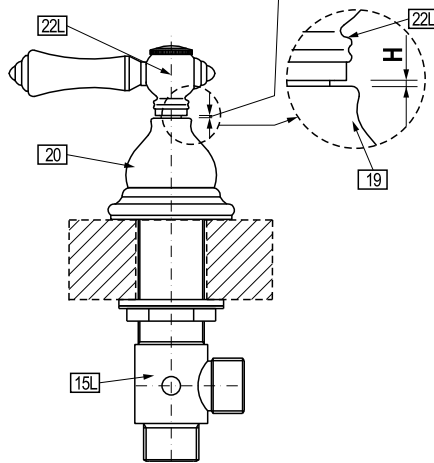

Recommended positioning of bases and levers  
 Empfohlene Einstellung der Sockel und der Handhebel  
 Positionnement recommandé des supports et des leviers  
 Рекомендуемая установка гильз и рычагов  
 Colocación sugerida de bases y palancas  
 Disposizione suggerita dello zoccolo e della leva.

3

**MOUNTING THE SPOUT - see drawing 4**

1. Set the spout base (7) on the mounting surface on the axis of the central installation opening, as shown on drawing 3.
2. Insert the spout (1) and the threaded stub (2) into the opening on the mounting surface.
3. Insert the threaded stub (2), the rubber (8) and metallic (9) washer from underneath and screw the nut (10) on.
4. Make sure that the spout is positioned correctly on the mounting surface. Tighten the nut (10) by means of an adjustable spanner.
5. Insert the nozzle (12) and the O-ring (11) into the T-pipe (13).
6. Screw the T-pipe (13) onto the spout's threaded stub (2), as shown in drawing 4.
7. Insert the pushing rod (6) into the opening inside the spout (1) from the top.

**MONTAGE DER AUSLAUFGARNITUR - siehe Abb. 4**

1. Der Sockel der Auslaufgarnitur (7) muss auf die Montagefläche in der Achse der mittleren Montageöffnung in der Stellung nach Abb. 3 positioniert werden.
2. Die Auslaufgarnitur (1) mit dem Gewindestutzen (2) in die Öffnung in der Montagefläche einsetzen.
3. Die Gummischeibe (8) und die Metallscheibe (9) müssen auf den Gewindestutzen (2) an der Waschbeckenunterseite aufgesetzt werden und die Mutter (10) ist anzuziehen.
4. Stellen Sie sicher, dass sich die Auslaufgarnitur in einer richtigen Lage auf der Montagefläche befindet. Die Mutter ist (10) mit Hilfe eines Verstellschlüssels anzuziehen.
5. Die Düse (12) und die O-Ring-Dichtung (11) in das Gabelrohr (13) einsetzen.
6. Das Gabelrohr (13) auf den Gewindestutzen (2) gemäß Abb. 4 aufschrauben.
7. Die Zugstange (6) muss in die Öffnung der Auslaufgarnitur (1) von oben eingeschoben werden.

**MONTAGE DU ROBINET - voir schéma 4**

1. Placez le support du robinet (7) sur la surface de montage, dans l'axe du perçage central de l'assemblage, dans la position recommandée au schéma 3.
2. Mettez le robinet (1) avec l'embout fileté (2) dans le perçage de la surface de montage.
3. Par le dessous du lavabo placez la rondelle caoutchouc (8) et la rondelle métallique (9) sur l'embout fileté (2), puis vissez l'écrou (10).
4. Assurez-vous que le positionnement du robinet sur la surface de montage est correct. Serrez l'écrou (10) à l'aide de la clé à molette.
5. Mettez la tuyère (12) et le joint torique (11) dans le té (13).
6. Vissez le té (13) sur l'embout fileté (2) du robinet conformément au schéma 4.
7. Placez la tige de commande (6) dans le perçage du robinet (1) par le haut.

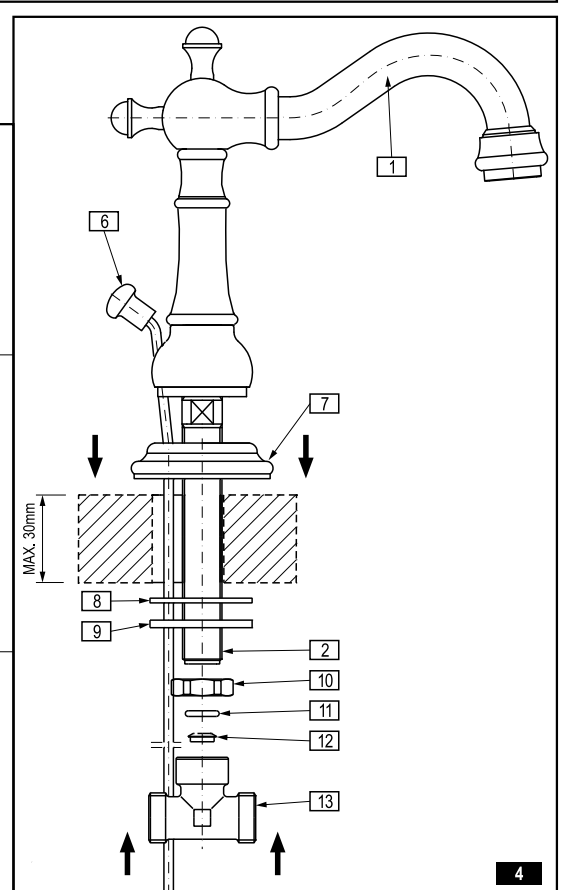

4

**WASCHBECKENBATTERIE MIT 3 ÖFFNUNGEN, STEHEND • ROBINETTERIE DE LAVABO 3 TROUS À POSER  
СМЕСИТЕЛЬ ДЛЯ УМЫВАЛЬНИКА С 3 ОТВЕРСТИЯМИ, СТОЯЩИЙ  
GRIFOS DE LAVABO DE 3 HUECOS • BATTERIA LAVABO A 3-FORI VERTICALE**

**МОНТАЖ ИЗЛИВА - см. рис. 4**

RUS

1. Установи гильзу излива (7) на монтажной поверхности в оси центрального монтажного отверстия в положении, рекомендованном на рис. 3.
2. Излив (1) с патрубком с резьбой (2) вложи в отверстие в монтажной поверхности.
3. Снизу умывальника наложи на патрубок с резьбой (2) резиновую шайбу (8), металлическую шайбу (9), а затем завинти гайку (10).
4. Убедись, что излив находится в правильном положении на монтажной поверхности. Затяни гайку (10) при помощи разводного ключа.
5. Вложи сопло (12) и прокладку o-ring (11) в тройник (13).
6. Навинти тройник (13) на патрубок с резьбой (2) излива, как показано на рис. 4.
7. Сверху в отверстие в изливе (1) задвинь стержень шатуна (6).

**MONTAJE DEL CAÑO - ver la fig. 4**

E

**MONTAGGIO DELLA BOCCA - vedi. fig. 4**

IT

1. Coloque la base del caño (7) en la superficie de montaje en el eje del hueco central de montaje en la posición recomendada en la fig. 3.
  2. Meta el caño (1) con el tubo de unión roscado (2) en el hueco en la superficie de montaje.
  3. Desde abajo del lavabo, en el tubo de unión roscado (2) meta la arandela de goma (8), la arandela metálica (9), luego enrosque la tuerca (10).
  4. Asegúrese de que el caño está en la posición correcta en la superficie de montaje. Apriete la tuerca (10) usando la llave ajustable.
  5. Meta la tobera (12) y la junta tórica (11) en el tubo en T (13).
  6. Enrosque el tubo en T (13) en el tubo de unión roscado (2) del caño según la fig. 4.
  7. Desde arriba, en el hueco en el caño (1) meta la barra tirante (6).
1. Posiziona lo zoccolo della bocca (7) sulla superficie di montaggio nell'asse del foro centrale di montaggio, in posizione consigliata in fig. 3.
  2. Metti la bocca (1) con il tubo filettato (2) nel foro della superficie di montaggio.
  3. Dal basso del lavabo metti il tubo di giunzione filettato (2) la rondella di gomma (8), la rondella di metallo (9), di seguito avvita il dado (10).
  4. Accertati, che la bocca è in posizione corretta sulla superficie di montaggio. Serra il dado (10) usando la chiave registrabile.
  5. Metti il getto (12) e la guarnizione tipo o-ring (11) nel raccordo a T (13).
  6. Avvita il raccordo a T (13) sul tubo di giunzione filettato (2) della bocca conformemente alla fig. 4.
  7. Dall'alto nel foro della bocca (1) infila l'asta del tirante (6).

**CONNECTING TO THE SUPPLY SYSTEM**

GB

**ANSCHLUSS AN DIE ANLAGE**

D

1. Before attempting to connect the mixer to the supply system, install the connecting hoses (14) according to the "Assembly Diagram".
  2. When connecting the mixer to the supply system, take care to connect the hot and cold water supply system correctly: connect the hot water supply system to the left valve and the cold water system to the right valve.
  3. The mixer is fitted with 450mm long feeding hoses with G1/2" FT - G3/8" FT connectors. If you have angle valves with filters (on hot and cold water supply) fitted with G1/2" MT connector, use the hoses of appropriate length with G1/2" FT - G1/2" FT connectors (not included).
1. Vor dem Wasserinstallationsanschluss der Mischbatterie müssen die Anschlussschläuche (14) gemäß der „Montagedarstellung“ montiert werden.
  2. Beim Anschluss der Mischbatterie an die Wasserinstallation ist auf richtigen Warm- und Kaltwasseranschluss zu achten: die Warmwassereinspeisung muss an das linke und die Kaltwassereinspeisung an das rechte Ventil angeschlossen werden.
  3. Die Batterie ist mit den Einspeiseschläuchen mit Anschlüssen G1/2" IG - G3/8" IG mit einer Länge von 450mm ausgestattet. Falls bei Ihnen die Eckhähne mit dem Filter und mit dem G1/2" AG-Anschluss installiert sind, müssen Schläuche mit G1/2" IG - G1/2" IG-Anschlüssen mit einer entsprechenden bedarfsgerechten Länge (separate Bestellung) einzusetzen.

**RACCORDAMENTO ALL'INSTALLAZIONE**

F

**ПОДКЛЮЧЕНИЕ К СИСТЕМЕ**

RUS

1. Avant de procéder au raccordement de la robinetterie à une installation extérieure, fixez les flexibles de raccordement (14) conformément au «Schéma de montage».
  2. Lors du raccordement de la robinetterie à l'installation d'alimentation veillez à ce que l'alimentation en l'eau chaude et l'eau froide soit effectuée correctement : raccordez l'alimentation en eau chaude à la vanne située à gauche et l'alimentation en eau froide à la vanne située à droite.
  3. La robinetterie est équipée de flexibles avec raccords G1/2" FI - G3/8" FI d'une longueur de 450mm. Si vous avez installé des vannes d'angle avec filtre (sur les alimentations en eau chaude et froide) équipées d'un raccord G1/2" FE, utilisez des flexibles avec raccords G1/2" FI - G1/2" FI de longueurs adaptées aux besoins individuels (disponibles séparément).
1. Перед приступлением к подключению смесителя к системе подачи воды установи присоединительные шланги (14) согласно „Монтажной схеме“.
  2. При подключении смесителя к системе подачи воды к системе питания обрати внимание на правильное подключение подвода горячей и холодной воды: к клапану с левой стороны подклочи подачу горячей воды, а к клапану с правой стороны - подачу холодной воды.
  3. Смеситель оснащен шлангами подачи воды с патрубками G1/2" GW - G3/8" GW длиной 450мм. Если у Тебя установлены угловые краны с фильтром (на подаче горячей и холодной воды), законченные патрубком G1/2" GZ, используй шланги с патрубками G1/2" GW - G1/2" GW длиной, подобранной по индивидуальным потребностям (доступны отдельно).

**CONEXIÓN A LA INSTALACIÓN**

E

**COLLEGAMENTO ALL'IMPIANTO**

IT

1. Antes de conectar los grifos a la instalación de alimentación instale las mangueras de acometida (14) según el "Esquema de Montaje".
  2. Al conectar los grifos a la instalación de alimentación preste atención en la conexión adecuada del agua caliente y fría: a la válvula a la izquierda conecte la alimentación del agua caliente, a la válvula a la derecha conecte la alimentación del agua fría.
  3. El grifo está equipado en mangueras de alimentación con tubos de acometida R1/2" RI - G3/8" RI de 450mm de longitud. Si ya tiene montados grifos angulares con filtro (en la alimentación del agua caliente y fría), terminados con el tubo de acometida G1/2" RZ, use las mangueras con tubos de acometida R1/2" RI - R1/2" RI de longitud adaptada a sus necesidades (disponibles por separado).
1. Prima di procedere al collegamento della batteria all'impianto di alimentazione, monta i flessibili di collegamento (14) conformemente allo „Schema di Montaggio“.
  2. Collegando la batteria all'impianto di alimentazione, fai attenzione al corretto collegamento dell'alimentazione dell'acqua calda e fredda: alla valvola sulla sinistra collega l'alimentazione con acqua calda, alla valvola sulla destra collega l'alimentazione con l'acqua fredda.
  3. La batteria è dotata di flessibili di alimentazione con attacchi G1/2" FI - G3/8" FI della lunghezza di 450 mm. Se possiedi dei rubinetti angolari con il filtro, già montati (sull'alimentazione dell'acqua calda e fredda), che terminano con attacchi G1/2" FE, usa i flessibili con attacchi G1/2" F I - G1/2" FI dalla lunghezza adeguata ai bisogni individuali (accessibili separatamente).

**INSTALLATION OF THE DRAIN SYSTEM • ABLAUFGARNITUR MONTIEREN • MONTAGE DE L'ENSEMBLE D'ÉVACUATION  
МОНТАЖ АВТОМАТИЧЕСКОГО СЛИВНОГО КОМПЛЕКТА • MONTAJE DEL GRUPO DE DESCARGA • MONTAGGIO DEL GRUPPO DI SCARICO**

	GB	D	F	RUS	E	IT
1	Protective hole plug	Schutzblindplatte	Obturbateur de protection	Защитная заглушка	Obturator	Tappo di protezione
2	Drain plug	Ablaufstopfen	Bouchon d'évacuation	Корпус слива	Tapón de descarga	Tappo dello scarico
3	Drain collar	Ablaufgarniturflansch	Bride d'évacuation	Фланец слива	Brida de descarga	Flangia di scarico
4	Upper gasket	Obere Dichtung	Joint supérieur	Верхнее уплотнение	Junta superior	Guarnizione alta
5	Lower gasket	Untere Dichtung	Joint inférieur	Нижнее уплотнение	Junta inferior	Guarnizione bassa
6	Drain body	Ablaufgarnitürkörper	Corps de l'évacuation	Корпус слива	Cuerpo de descarga	Corpo dello scarico
7	Bar socket with ball	Zugstangensitz mit Kugel	Orifice d'insertion de la tige avec bille	Гнездо оттяжки (шатуна)	Asiento de la barra con bola	Sede dell'asta con pomolo
8	Bar with ball	Zugstange mit Kugel	Tige avec bille	Стержень с шариком	Barra con bola	Asta con pomolo
9	G1/2" nut	Mutter G1/2"	Ecrou G1/2"	Гайка G1/2"	Tuerca R1/2"	Dado G1/2"
10	Pulling-rod articulated arm	Zugstangengelenk	Joint articulé du levier de tirage	Шарнир шатуна	Articulación de la barra de alza	Snodo del tirante



**WASCHBECKENBATTERIE MIT 3 ÖFFNUNGEN, STEHEND • ROBINETTERIE DE LAVABO 3 TROUS À POSER  
СМЕСИТЕЛЬ ДЛЯ УМЫВАЛЬНИКА С 3 ОТВЕРСТИЯМИ, СТОЯЩИЙ  
GRIFOS DE LAVABO DE 3 HUECOS • BATTERIA LAVABO A 3-FORI VERTICALE**

GB

Disassembly the drain system according to the fig. 5.

1. Insert the upper gasket (4) and the drain collar (3) into the sink opening. Place the lower gasket (5) under the drain collar (3) and screw on the drain body (6).
2. Position the lower gasket (5) in the correct position under the sink and screw on the body (6). During the screwing, pay attention so as the horizontal opening on the drain body (6) stays on the same plane that the pulling rod (3).
3. Place the nut (9) with the screw side on the horizontal rod with ball (8) from the side of the longer section of the rod.
4. Insert the socket of the bar with ball (7) and the horizontal bar with ball (8) into the side opening of the drain body (6).
5. Screw in the nut (9), make sure that the socket of the bar with ball (7) and the bar with ball (8) are installed properly.
6. Insert the drain plug (2) into the drain collar (3).
7. Position the drain plug (2) in the "open" position by lowering the horizontal bar with ball (8).
8. Put the pulling-rod articulated joint (10) onto the horizontal bar with ball (8) and gently screw in one of the installation bolts. Insert a complete pulling-rod into the second opening of the articulated joint (10) and screw in the next installation bolt.
9. Check if the drain plug (2) closes the drain when pulled upwards. If not, choose a new position of installation of the pulling-rod to the articulated joint (10) and check again if the drain works properly. If it does, screw in the installation bolts in the articulated joint (10).

D

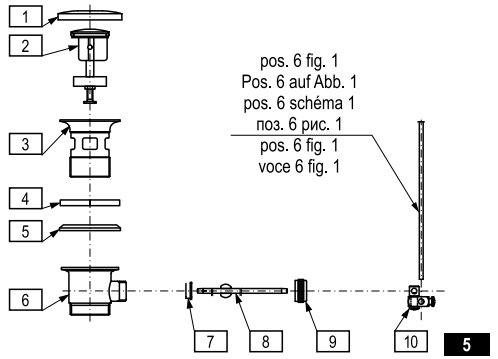

Ablaufgarnitur gemäß Abb. 5 auseinanderbauen.

1. Obere Dichtung (4) und Ablaufgarniturfansch (3) in die Öffnung im Handwaschbecken einlegen. Auf die Unterseite des Ablaufgarniturflasses (3) untere Dichtung (5) legen und den Ablaufgarnitürkörper (6) festschrauben.
2. Untere Dichtung (5) korrekt unterhalb des Handwaschbeckens platzieren und den Körper (6) festschrauben. Beim Festschrauben, stellen Sie sicher, dass die waagerechte Öffnung im Ablaufgarnitürkörper (6) in der gleichen Ebene wie die Zugstange (3) ist.
3. Mutter (9) mit der Gewindeseite auf die waagerechte Zugstange mit Kugel (8) am längeren Zugstangenendstück legen.
4. Sitz der Zugstange mit Kugel (7) und waagerechte Zugstange mit Kugel (8) in die seitliche Öffnung im Ablaufgarnitürkörper (6) stecken.
5. Mutter (9) festschrauben, dabei sicherstellen, dass der Sitz der Zugstange mit Kugel (7) und die Zugstange mit Kugel (8) korrekt eingebaut sind.
6. Ablaufstopfen (2) in den Ablaufgarniturfansch (3) setzen.
7. Ablaufstopfen (2) in die „offene“ Stellung bringen, indem die waagerechte Zugstange mit Kugel (8) nach unten gebracht wird.
8. Gelenk der Zugstange (10) auf die waagerechte Zugstange mit Kugel (8) setzen und eine der Befestigungsschrauben leicht einschrauben. Kompletten Zugstangensatz in die zweite Öffnung im Gelenk (10) stecken und die weitere Befestigungsschraube leicht einschrauben.
9. Nachprüfen, ob der Ablaufstopfen (2) den Ablauf beim Hochziehen schließt. Sonst Zugstange am Gelenk (10) etwas versetzt platzieren und die Funktion der Ablaufgarnitur prüfen. Ist alles OK, beide Befestigungsschrauben im Gelenk (10) festziehen.

F

Démontez l'ensemble du mécanisme d'évacuation, tel qu'indiqué sur le schéma 5.

1. Placez le joint supérieur (4) et la bride d'évacuation (3) dans l'orifice du lavabo. Par en dessous, placez le joint inférieur (5) sur la bride d'évacuation (3) et vissez le corps de l'évacuation (6).
2. Positionnez correctement le joint inférieur (5) sous le lavabo puis serrez le corps (6). Lors du serrage, assurez-vous que le trou horizontal du corps d'évacuation (6) se trouve au même niveau que le levier de tirage (3).
3. Placez l'écrou (9) côté riveté sur la tige horizontale avec bille (8) au niveau de la partie la plus longue de la tige.
4. Placez l'orifice d'insertion de la tige à bille (7) et la tige horizontale à bille (8) dans le trou latéral du corps d'évacuation (6).
5. Serrez l'écrou (9) et assurez-vous que l'orifice d'insertion de la tige à bille (7) et la tige à bille (8) sont correctement montés.
6. Placez le bouchon d'évacuation (2) dans la bride d'évacuation (3).
7. Placez le bouchon d'évacuation (2) en position „ouvert“, en abaissant le levier à bille horizontal (8).
8. Placez le joint articulé du levier de tirage (10) sur la tige à bille horizontale (8) et serrez légèrement l'une des vis de montage. Placez le levier de tirage complet dans le second orifice du joint articulé du levier de tirage (10) avant de serrez l'autre vis de fixation.
9. Assurez-vous que le bouchon d'évacuation (2) ferme bien l'évacuation lorsque vous tirez vers le haut. Si ce n'est pas le cas, positionnez à nouveau le point de fixation du levier de tirage au joint articulé (10) et vérifiez une nouvelle fois le bon fonctionnement de l'évacuation. Lorsque le mécanisme fonctionne déjà correctement, serrez les vis de fixation du joint articulé (10).

Разберите сливной комплект на части в соответствии с рис. 5.

1. Вложите верхнее уплотнение (4) и фланец слива (3) в отверстие в умывальнике. На фланец слива (3) наденьте нижнее уплотнение (5) и привинтите корпус слива (6).
2. Установите нижнее уплотнение (5) под умывальником в правильном положении и привинтите корпус (6). При привинчивании необходимо обратить внимание на то, чтобы горизонтальное отверстие в корпусе слива (6) находилось в одной плоскости с шатуном (оттяжкой) (3).
3. Наденьте гайку (9) резьбой на горизонтальный стержень с шариком (8) со стороны более длинного отрезка стержня.
4. Вложите гнездо оттяжки (7) и горизонтальный стержень с шариком (8) в боковое отверстие в корпусе слива (6).
5. Затяните гайку (9) и убедитесь, что гнездо оттяжки (7) и стержень с шариком (8) установлены правильно.
6. Вложите пробку слива (2) во фланец слива (3).
7. Установите пробку слива (2) в положении «открыто», опуская вниз горизонтальный стержень с шариком (8).
8. На горизонтальный стержень с шариком (8) наденьте шарнир шатуна (10) и слегка затяните один из крепежных винтов. Во второе отверстие в шарнире (10) вложите комплектный шатун (оттяжку) и затяните следующий крепежный винт.
9. Проверьте и убедитесь, что пробка слива (2) затывает слив при оттягивании шатуна вверх. Если так не происходит, то необходимо заново выбрать новое положение крепления шатуна к шарниру (10) и еще раз проверить правильность действия слива. Если сливной комплект действует правильно, затяните крепежные винты в шатуне (10).

E

Desmonte el grupo de descarga en elementos según la fig. 5.

1. Meta la junta superior (4) y la brida de descarga (3) en el hueco del lavabo. Desde abajo, en la brida de descarga (3) meta la junta inferior (5) y enrosque el cuerpo de descarga (6).
2. Coloque la junta inferior (5) en la posición adecuada debajo del lavabo y apriete el cuerpo (6). Al apretar fíjese en el hueco horizontal en el cuerpo de descarga (6): es importante que se encuentre en el mismo plano que la barra de alza (3).
3. Meta la tuerca (9) por el lado roscado en la barra horizontal con bola (8) por el lado más largo de la barra.
4. Meta el asiento de la barra (7) y la barra horizontal con bola (8) en el hueco lateral en el cuerpo de descarga (6).
5. Apriete la tuerca (9), asegúrese que el asiento de la barra con bola (7) y la barra con bola (8) están bien instaladas.
6. Meta el tapón de descarga (2) en la brida de descarga (3).
7. Ponga el tapón de descarga (2) en "abierto" bajando la barra horizontal con bola (8).
8. Meta en la barra horizontal con bola (8) la articulación de la barra de alza (10) y apriete levemente uno de los tornillos de sujeción. En el otro hueco en la articulación (10) meta la barra de alza completa y apriete el siguiente tornillo de sujeción.
9. Compruebe si el tapón de vaciado (2) cierra el vaciado al tirarlo hacia arriba. Si no, escoja la nueva posición para montar la barra de alza a la articulación (10) y vuelve a verificar el funcionamiento correcto de la descarga. Si el grupo de vaciado funciona bien, apriete los tornillos de sujeción en la articulación (10).

Decomponi in pezzi il gruppo di scarico conformemente alla fig. 5.

1. Metti la guarnizione alta (4) e la flangia dello scarico (3) nel foro del lavabo. Dal basso sulla flangia dello scarico (3) metti la guarnizione bassa (5) e avvita il corpo dello scarico (6).
2. Posiziona la guarnizione bassa (5) correttamente sotto il lavabo e serra il corpo (6). Serrando fa attenzione a mantenere il foro orizzontale del gruppo di scarico (6) sulla stessa superficie che il tirante (3).
3. Metti il dado (9) dalla parte filettata sull'asta orizzontale con pomolo (8) dalla parte più lunga dell'asta.
4. Metti la sede dell'asta con pomolo (7) e l'asta orizzontale con pomolo (8) nel foro laterale del corpo dello scarico (6).
5. Serrà il dado (9), verifica, se la sede dell'asta con pomolo (7) e l'asta con pomolo (8) sono montate correttamente.
6. Metti il tappo dello scarico (2) nella flangia dello scarico (3).
7. Posiziona il tappo dello scarico (2) in posizione „aperto“ abbassando l'asta inferiore con pomolo (8).
8. Metti sull'asta orizzontale con pomolo (8) lo snodo del tirante (10) e serra leggermente una delle viti di fissaggio. Nel secondo foro dello snodo (10) metti il tirante completo e avvita la seguente vite di fissaggio.
9. Verifica, se il tappo dello scarico (2) chiude lo scarico, con il tiro verso l'alto. Se no, scegli una nuova posizione per fissare il tirante allo snodo (10) e verifica nuovamente il funzionamento corretto dello scarico, se il gruppo dello scarico funziona correttamente serra le viti di fissaggio nello snodo (10).

IT

**WASCHBECKENBATTERIE MIT 3 ÖFFNUNGEN, STEHEND • ROBINETTERIE DE LAVABO 3 TROUS À POSER  
СМЕСИТЕЛЬ ДЛЯ УМЫВАЛЬНИКА С 3 ОТВЕРСТИЯМИ, СТОЯЩИЙ  
GRIFOS DE LAVABO DE 3 HUECOS • BATTERIA LAVABO A 3-FORI VERTICALE**

<p><b>GB</b></p> <p>⇒ <b>MAINTENANCE</b></p> <ul style="list-style-type: none"> <li>● Clean water guarantees that a mixer equipped with ceramic flow regulators will work correctly, i.e. the water should not contain any impurities such as sand, boiler scale etc. Because of this, the pipe system should be equipped with sieve filters or, if there is no such possibility, with individual cut-off valves with filters designed for such units.</li> <li>● In the event of increased steering resistance, greater pressure should not be exerted on the handle, as this may cause damage to the flow regulator. In such a situation, the regulator should be removed and cleaned of the dirt and impurities which have accumulated on it.</li> <li>● The seals should be maintained with vaseline or silicon oil.</li> </ul> <p><b>Cleaning the outer coating:</b></p> <ul style="list-style-type: none"> <li>● dirt or stains on the external surfaces of the mixer resulting from scale deposits should be removed by washing the unit with soapy water only. Scale deposits should be dissolved with vinegar then the surface rinsed with clean water and rubbed dry with a soft cloth,</li> <li>● under no circumstances should the surface of the mixer be cleaned with coarse cloths or cleaning agents containing abrasive materials or acids,</li> <li>● plastic or lacquered parts must not be cleaned with chemicals containing alcohol, disinfectants or solvents.</li> </ul>	<p><b>D</b></p> <p>⇒ <b>WARTUNG</b></p> <ul style="list-style-type: none"> <li>● Eine Garantie für richtige Funktion von Batterien mit keramischen Durchflussregler ist sauberes Wasser, dass heißt Wasser ohne solche Verunreinigungen, wie: Sand, Kesselstein, usw. Deswegen wird die Ausrüstung der Wasserleitungsanlage mit Gitterfilter gefordert, und wenn solche Filter nicht vorhanden sind, soll es möglich sein, die für Batterien bestimmte Absperrventile mit Filter zu montieren.</li> <li>● Bei vergrößertem Einstellungswiderstand soll man auf den Heben keinen größeren Druck ausüben, da es eine Beschädigung des Durchflussreglers verursachen kann. Wenn es so ist, soll man den Regler auseinander montieren und die auf dem Regler gesammelten Verunreinigungen entfernen.</li> <li>● Die Dichtungen sollen mit Vaseline oder Silikonöl gewartet werden.</li> </ul> <p><b>Reinigung der äußeren Oberflächen:</b></p> <ul style="list-style-type: none"> <li>● Den Schmutz oder die Flecke, entstanden infolge von Steinablagerungen auf den äußeren Batterieoberflächen, durch Abspülen mit Seifwasser entfernen, den Stein mit Essig lösen, danach die Oberfläche mit sauberem Wasser abspülen und mit weichem Lappen trocknen.</li> <li>● Auf keinem Fall die Batterieoberfläche mit rauen Lappen oder mit scheuermittel- oder säurehaltigen Reinigungsmitteln reinigen</li> <li>● Für die Reinigung der Kunststoffteile oder lackierten Teile kann man keine alkoholhaltige Mittel, Desinfektions- oder Lösungsmitteln verwenden.</li> </ul>
<p><b>F</b></p> <p>⇒ <b>ENTRETIEN</b></p> <ul style="list-style-type: none"> <li>● La garantie du fonctionnement correct de la robinetterie équipée en régulateurs de flux céramiques est l'eau propre, c'est-à-dire une eau qui ne contient pas de polluants tels que : sable, tartre, etc. Pour cette raison, il est exigé d'équiper les installations d'eau en crépines et, en cas d'absence d'une telle possibilité, en vannes d'arrêt individuelles avec un filtre destiné à la robinetterie.</li> <li>● En cas de résistance accrue de la commande, il est interdit d'exercer un plus grand appui sur le levier car cela peut provoquer l'endommagement du régulateur de flux. Dans ce cas, il faut démonter le régulateur et enlever les polluants qui s'y sont rassemblés.</li> <li>● Entretenir les joints d'étanchéité avec de la vaseline ou de l'huile de moteur.</li> </ul> <p><b>Nettoyage des couches externes:</b></p> <ul style="list-style-type: none"> <li>● éliminer les salissures ou les taches apparues suite au dépôt du tartre sur les surfaces externes de la robinetterie en la lavant uniquement avec de l'eau et du savon ; pour dissoudre le tartre, utiliser du vinaigre, rincer ensuite la surface avec de l'eau propre et essuyer avec un chiffon sec et doux,</li> <li>● en aucun cas, il ne faut nettoyer la surface de la robinetterie avec des chiffons rugueux ou des produits de nettoyage contenant des matériaux abrasifs et des acides,</li> <li>● il est interdit d'utiliser, pour le nettoyage des parties réalisées en matière plastique et vernies, des produits contenant de l'alcool, des substances de désinfection ou des dissolvants.</li> </ul>	<p><b>RUS</b></p> <p>⇒ <b>КОНСЕРВИРОВАНИЕ</b></p> <ul style="list-style-type: none"> <li>● Гарантией правильной работы смесителей, оснащенных керамическими регуляторами протекания, является чистая вода, т.е. которая не содержит таких загрязнений, как : песок, накипь, и т.п. В связи с вышесказанным, требуется оснащение водопроводной системы сетчатыми фильтрами, а если это невозможно, индивидуальными запорными клапанами с фильтром, предназначенными для смесителей.</li> <li>● В случае повышенного сопротивления при регулировании запрещается увеличивать силу нажима на рычаг т.к. это может привести к повреждению регулятора протекания. В этой ситуации необходимо демонтировать регулятор и очистить его от загрязнений.</li> <li>● Уплотнения консервировать вазелином или силиконовым маслом.</li> </ul> <p><b>Очистка наружных поверхностей:</b></p> <ul style="list-style-type: none"> <li>● загрязнение или пятна, возникшие в результате оседания камня на внешних поверхностях смесителя, смывать исключительно водой с мылом, для растворения камня применять уксус, затем промыть поверхность чистой водой и досуха вытереть мягкой тряпочкой,</li> <li>● ни в каком случае нельзя чистить поверхность смесителя шероховатыми тряпочками или чистящими средствами с содержанием абразивных компонентов и кислот,</li> <li>● для чистки элементов, выполненных из пластмассы или лакированных, запрещается использовать средства, содержащие алкоголь, дезинфицирующие средства или растворители.</li> </ul>
<p><b>E</b></p> <p>⇒ <b>CONSERVACIÓN</b></p> <ul style="list-style-type: none"> <li>● Para el buen funcionamiento de las baterías equipadas en reguladores cerámicos del flujo es necesaria el agua limpia, que quiere decir el agua sin tales basuras como la arena, la piedra de caldera etc. Por eso es imprescindible equipar la instalación de cañerías en filtros de tela metálica, y en caso de la falta de tales posibilidades, en válvulas particulares cortadoras con el filtro adecuadas para la batería.</li> <li>● En caso de una resistencia aumentada del mando no se puede ejercer una presión mayor en la palanca porque esto puede provocar una avería del regulador de flujo. En este caso hay que desmontar el regulador y quitar toda la basura agrupada.</li> <li>● Conservar las empaquetaduras con la vaselina o el aceite de silicona.</li> </ul> <p><b>Limpieza de las superficies exteriores:</b></p> <ul style="list-style-type: none"> <li>● la suciedad o las manchas que se produjeron a causa de depositar el sarro en las superficies exteriores de la batería hay que quitarlas lavando la batería sólo con el agua y el jabón, para diluir el sarro use vinagre, después enjuague la superficie con el agua limpia y séquela con un trapo suave,</li> <li>● en cualquier caso no se puede limpiar la superficie de la batería con trapos ásperos o medios de limpieza que contienen abrasivos y ácidos,</li> <li>● para limpiar las partes hechas de materias plásticas y barnizadas no se puede usar medios que contienen alcohol, sustancias desinfectante o disolventes.</li> </ul>	<p><b>IT</b></p> <p>⇒ <b>MANUTENZIONE</b></p> <ul style="list-style-type: none"> <li>● La garanzia per un funzionamento corretto delle batterie equipaggiati in regolatori ceramici di portata è l'acqua pulita, ossia priva di tali elementi, come: sabbia, incrostazione ecc. In relazione a quanto suddetto si è tenuti a equipaggiare l'impianto idrico in filtri a rete, nel caso in cui fosse impossibile, in individuali valvole di arresto con un filtro predisposto per la batteria.</li> <li>● Nel caso in cui la resistenza di comando aumenti, non è ammesso di esercitare una pressione maggiore sulla leva, in quanto si può danneggiare il regolatore della portata. In tal caso bisogna smontare il regolatore ed eliminare le impurità in esso accumulate.</li> <li>● Per la manutenzione delle guarnizioni usare vaselina od olio di silicone.</li> </ul> <p><b>Pulizia di rivestimenti esterni:</b></p> <ul style="list-style-type: none"> <li>● Eliminare lo sporco o le macchie, formatesi in conseguenza alla sedimentazione del calcare sulle superfici esterne della batteria, lavando la batteria esclusivamente con acqua e sapone, per lo scioglimento del calcare usare l'aceto, in seguito sciacquare la superficie con acqua pulita ed asciugare perfettamente con un panno morbido ed asciutto.</li> <li>● Non è ammessa in alcun caso la pulizia della superficie della batteria con panni scabrosi o detersivi di pulizia che contengono sostanze abrasive e acidi.</li> <li>● Per la pulizia delle parti eseguite di materie plastiche e verniciate non è ammesso l'uso di detersivi, che contengono alcol, sostanze disinfettanti o solventi.</li> </ul>
<p><b>GB</b></p> <p>⇒ <b>GUARANTEE:</b> The guarantee conditions are contained on a separate sheet.</p> <p>⇒ <b>IN THE EVENT OF A PROBLEM:</b> e-mail: <a href="mailto:graff@graff-mixers.com">graff@graff-mixers.com</a></p>	<p><b>D</b></p> <p>⇒ <b>GARANTIE:</b> Die Gewährleistungsbedingungen sind auf dem separaten Blatt.</p> <p>⇒ <b>SOLLTEN PROBLEME AUFTRETEN wenden Sie sich an uns</b> e-mail: <a href="mailto:graff@graff-mixers.com">graff@graff-mixers.com</a></p>
<p><b>F</b></p> <p>⇒ <b>GARANTIE:</b> Les conditions de garantie se trouvent dans une feuille séparée.</p> <p>⇒ <b>EN CAS DE PROBLEME:</b> e-mail: <a href="mailto:graff@graff-mixers.com">graff@graff-mixers.com</a></p>	<p><b>RUS</b></p> <p>⇒ <b>ГАРАНТИЯ:</b> Гарантийные условия на отдельном листе.</p> <p>⇒ <b>ЕСЛИ ВОЗНИКНЕТ ПРОБЛЕМА:</b> e-mail: <a href="mailto:graff@graff-mixers.com">graff@graff-mixers.com</a></p>
<p><b>E</b></p> <p>⇒ <b>GARANTÍA:</b> Las condiciones de la garantía se encuentran en otra hoja</p> <p>⇒ <b>EN CASO DE PROBLEMAS:</b> e-mail: <a href="mailto:graff@graff-mixers.com">graff@graff-mixers.com</a></p>	<p><b>IT</b></p> <p>⇒ <b>GARANZIA:</b> Le condizioni di garanzia sono indicate sul foglio separato.</p> <p>⇒ <b>NEL CASO IN CUI SI VERIFICHI PROBLEMI:</b> e-mail: <a href="mailto:graff@graff-mixers.com">graff@graff-mixers.com</a></p>