

<p>Dear Customer</p> <p>Thank you for choosing our product. We hope the item you have purchased can fulfill all your expectations. Our products are technologically advanced and designed on the basis of our many years of experience in the production of sanitary fittings.</p>	<p>Lieber Kunde</p> <p>Für Ihre Wahl bedanken wir uns und hoffen mit unserem dank langjähriger Erfahrung in der Herstellung von Sanitärarmaturen technologisch fortgeschrittenen Produkt Ihre Erwartungen zu erfüllen.</p>	<p>Cher Client</p> <p>Nous vous remercions d'avoir choisi notre produit. Nous sommes certains de pouvoir satisfaire pleinement à vos attentes grâce à notre riche offre de produits d'un niveau technologique avancé qui résulte de notre longue expérience en fabrication de la robinetterie et des accessoires des salles de bains.</p>	<p>Estimado Cliente</p> <p>Les agradecemos por elegir nuestro producto. Esperamos cumplir sus expectativas al adquirir un producto de tecnología avanzada, diseñado a base de la experiencia adquirida tras muchos años fabricando accesorios sanitarios.</p>	<p>Gentile Cliente</p> <p>La ringraziamo per aver scelto un prodotto GRAFF. Speriamo di soddisfare pienamente la sua aspettativa, offrendole un prodotto tecnologicamente avanzato, progettato sulla base di un'esperienza di molti anni nell'ambito della produzione di rubinetteria e sistemi doccia.</p>	<p>Уважаемьегоспода</p> <p>Благодарим за выбор нашего продукта. Надеемся, что полностью удовлетворим Ваши ожидания, вводя в эксплуатацию технически усовершенствованное изделие, спроектированное на базе многолетнего опыта в области производства санитарной арматуры.</p>	<p>Drodzy Państwo</p> <p>Dziękujemy za wybór naszego produktu. Mamy nadzieję, że w pełni spełnimy Państwa oczekiwania oddając do użytku wyrób zaawansowany technologicznie, zaprojektowany w oparciu o wieloletnie doświadczenie w produkcji armatury sanitarnej.</p>
---	---	--	--	--	---	--

ATTENTION! For cleanin, use a soft towel with soap and water only! Under no circumstances should you use any chemicals.
For care and cleaning instructions of each different GRAFF finish, please refer to GRAFF website: <https://www.graff-designs.com/en/info/finish-care>.
Obtaining Warranty Services: Replacement parts may be ordered to GRAFF through authorized retailers. Please contact your retailer for any enquire or to exercise your warranty rights.

ACHTUNG! Verunreinigungen bitte nur mit Wasser und Seife und einem weichen Lappen entfernen. Keinesfalls chemische Mittel verwenden!
Anleitungen zur Pflege und Reinigung der verschiedenen Oberflächen von GRAFF finden sich auf der GRAFF-Website: <https://www.graff-designs.com/it/info/finish-care>.
Wie erhält man Garantieleistungen? Ersatzteile können über die autorisierten Wiederverkäufer von GRAFF erworben werden. Bitte kontaktieren Sie Ihren Wiederverkäufer bei Fragen oder zur Abwicklung bei Garantieanspruch.

ATTENTION! Pour le nettoyage utiliser seulement une serviette douce, du savon et de l'eau! En aucun cas n'utiliser les produits chimiques quelconques!
Pour les instructions d'entretien et de nettoyage des différentes finitions GRAFF, veuillez consulter le site internet GRAFF: <https://www.graff-designs.com/en/info/finish-care>.
Obtention des services de garantie: les pièces de rechange GRAFF peuvent être commandées par l'intermédiaire de revendeurs agréés. Veuillez contacter votre revendeur pour toute question ou pour exercer vos droits à la garantie.

¡ATENCIÓN! Utilice solamente una toalla suave con jabón y agua. Bajo ninguna circunstancia use productos químicos.
Para instrucciones sobre el cuidado y la limpieza de cada uno de los diferentes acabados de GRAFF, consulte el sitio web de GRAFF: <https://www.graff-designs.com/it/info/finish-care>.
Cómo obtener servicios de garantía: las piezas de recambio pueden pedirse a través de los distribuidores autorizados de GRAFF. Por favor, póngase en contacto con su distribuidor con cualquier pregunta o para ejercer sus derechos de garantía."

ATTENZIONE! Si prega di pulire usando acqua e sapone ed un panno morbido! In nessun caso usare detergenti chimici
Per le istruzioni sulla cura e la pulizia di ciascuna diversa finitura GRAFF, fare riferimento al sito GRAFF: <https://www.graff-designs.com/en/info/finish-care>.
Come ottenere i servizi di garanzia: le parti di ricambio possono essere ordinate tramite i rivenditori autorizzati GRAFF. Si prega di contattare il proprio rivenditore per qualsiasi domanda o per esercitare i diritti di garanzia.

ВНИМАНИЕ! Загрязнения следует удалять водой с мылом и мягкой тряпочкой! Ни в коем случае нельзя применять химические средства.
Инструкции по уходу и чистке каждого вида отделки GRAFF на веб-сайте: <https://www.graff-designs.com/en/info/finish-care>.
Как получить гарантийное обслуживание: вы можете заказать запасные части у авторизованных реселлеров GRAFF. Если у вас возникнут вопросы, свяжитесь с вашим реселлером, чтобы воспользоваться своими гарантийными правами.

UWAGA! Zanieczyszczenia proszę usuwać stosując wodę z mydłem oraz miękką szmatkę! W żadnym przypadku nie wolno stosować środków chemicznych.
Instrukcje dotyczące pielęgnacji i czyszczenia każdego z wykończeń GRAFF można znaleźć na stronie internetowej GRAFF: <https://www.graff-designs.com/en/info/finish-care>.

Узyskiwanie uslug gwarancyjnych: Części zamienne można zamawiać w firmie GRAFF za pośrednictwem autoryzowanych sprzedawców. Skontaktuj się ze sprzedawcą w celu uzyskania informacji lub skorzystania z praw gwarancyjnych.

- | | | | | | | |
|---|---|---|---|--|---|---|
| <p>GB</p> <p>For assembly you will need:</p> <ul style="list-style-type: none"> ● an adjustable spanner, ● pliers, ● teflon tape, ● Phillips screwdriver, ● 3mm hex key | <p>D</p> <p>Bei der Montagewerden benötigt:</p> <ul style="list-style-type: none"> ● verstellbarer Schlüssel, ● Kombizange, ● Teflonband, ● Kreuzschraubenzieher, ● Innensechskantschlüssel 3mm | <p>F</p> <p>Les outils nécessaires pour le montage:</p> <ul style="list-style-type: none"> ● La clef à ouverture variable, ● La pince universelle, ● La bande Téflon, ● Tournevis en croix, ● Clé Allen 3mm | <p>E</p> <p>Para el montaje se necesitan:</p> <ul style="list-style-type: none"> ● llave ajustable, ● alicates universales, ● cinta de teflón, ● desarmador Phillips, ● Llave allen 3mm | <p>IT</p> <p>Per il montaggio sono necessari i seguenti utensili:</p> <ul style="list-style-type: none"> ● chiave registrabile, ● tenaglia piana, ● nastro di teflon, ● cacciavite a croce, ● Chiave a brugola 3mm | <p>RUS</p> <p>Для монтажа необходимы:</p> <ul style="list-style-type: none"> ● разводной ключ, ● плоскогубцы, ● тефлоновая лента, ● крестовая отвертка, ● Имбусный ключик 3мм | <p>PL</p> <p>Do montażu potrzebne są:</p> <ul style="list-style-type: none"> ● klucz nastawny, ● kombinerki, ● taśma teflonowa, ● śrubokręt, ● Klucz imbusowy 3mm |
|---|---|---|---|--|---|---|

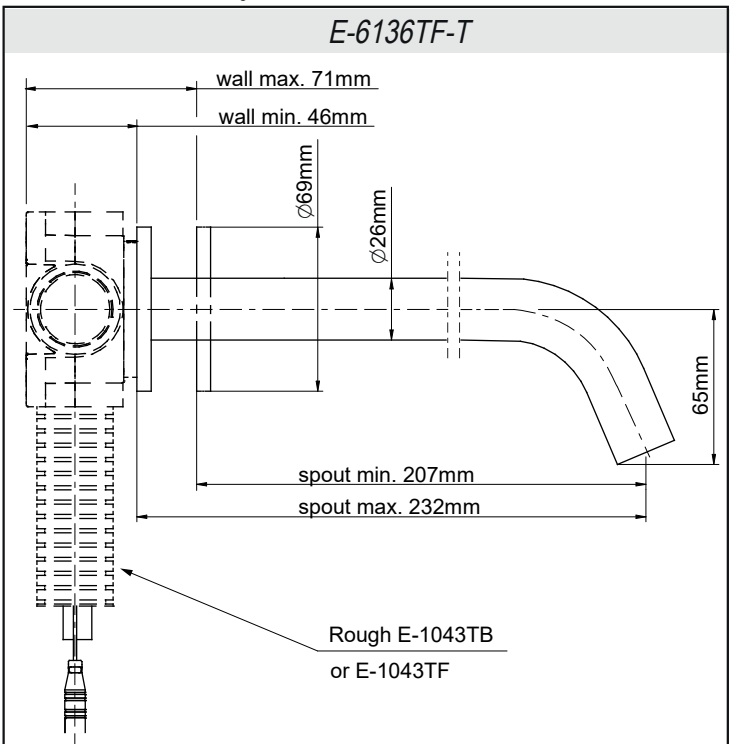
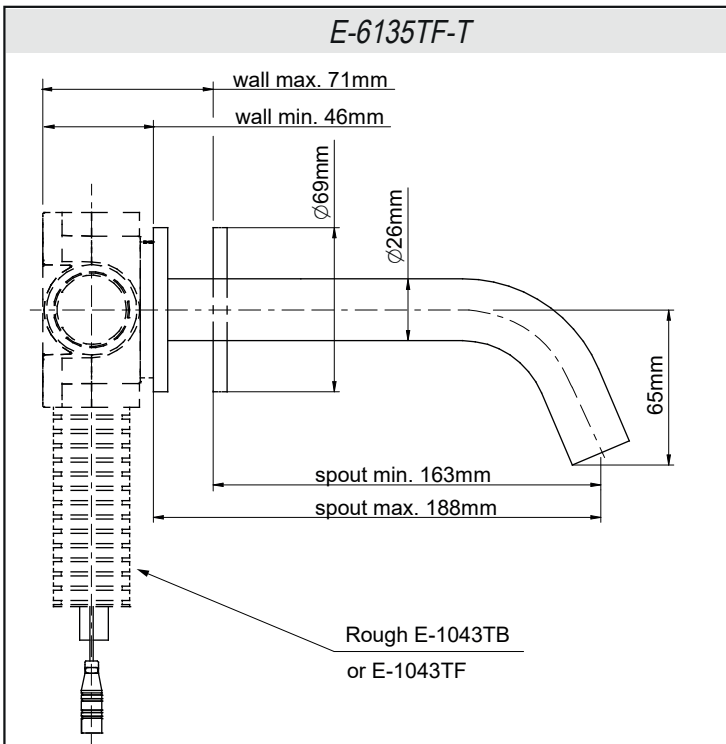

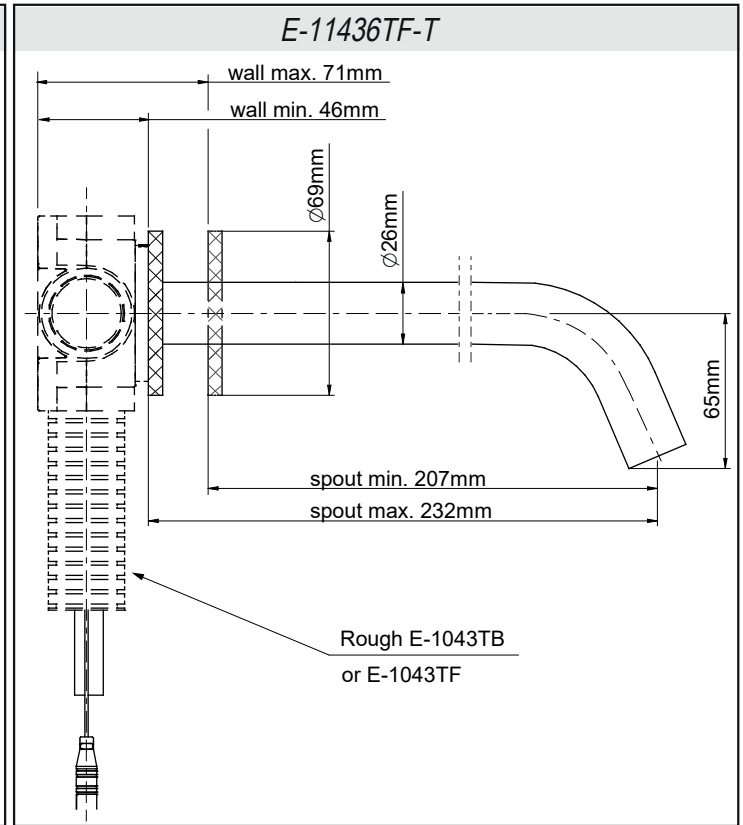
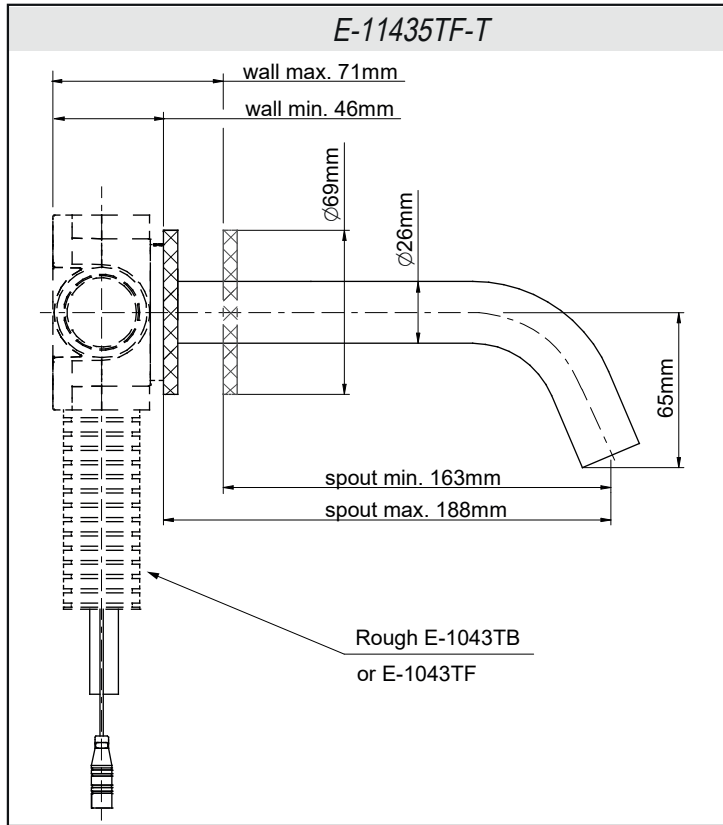

Product specifications	
Flow rate	2,5 l/min
Working pressure	0,5 - 8 bar
Low power sensor	No optical interference from highly reflective objects in the background (mirrors, etc.)
Detection distance	12 cm (5 to 12 cm)
Detection tolerance	10%
Sensor activation time	1 s
Security time	Auto-off: 22s
Protection	
Sensor	IP68

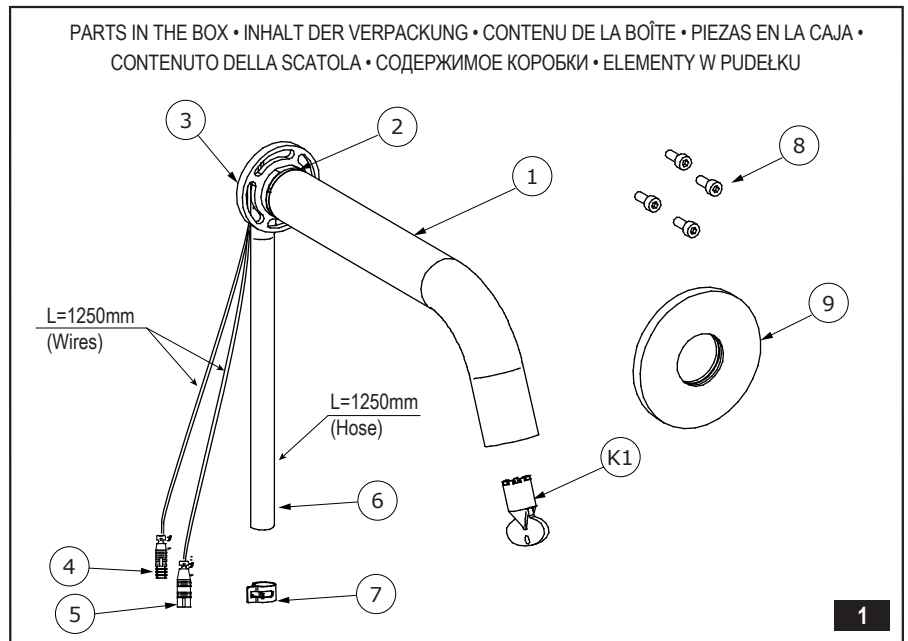

GB	D	F	E	IT	RUS	PL
1 Spout	Auslaufgarnitur	Robinet	Caño	Bocca	Носик	Wylewka
2 Counter nut	Kontermutter	Contre-Ecrou	Tuerca de contra	Dado di contro	Контргайка	Nakrętka kontrująca
3 Flanged nut	Flanschmutter	Ecrou à bride	Tuerca con brida	Dado a collare	Фланцевая гайка	Nakrętka kołnierkowa
4 Plug from the sensor to the solenoid valve	Stecker vom Sensor zum Solenoid-Ventil	Fiche entre le capteur et l'électrovanne	Conector del sensor a la electroválvula	Spinotto dal sensore all'elettrovalvola	Штекер от датчика к электромагнитному клапану	Wtyczka od czujnika do zaworu elektromagnetycznego
5 Plug from the sensor to the battery	Stecker vom Sensor zur Batterie	Fiche entre le capteur et la batterie	Conector del sensor a la batería	Spinotto dal sensore alla batteria	Штекер от датчика к батарее	Wtyczka od czujnika do akumulatora
6 Flexible hose	Flexschlauch	Tuyau flexible	Manguera flexible	Tubo flessibile	Гибкий шланг	Wężyk elastyczny
7 Hose clamp	Schlauchklammer	Collier de serrage	Abrazadera de manguera	Fascetta stringitubo	Зажим для шланга	Zacisk węża
8 Screw M4x10	Schrauben M4x10	Vis M4x10	Tornillo M4x10	Vite M4x10	Винт M4x10	Wkręt M4x10
9 Escutcheon with O-ring seal	Rosette mit O-Ring	Rosace avec Joint de type o-ring	Roseta con junta tórica	Rosone con guarnizione tipo o-ring	Розетка с уплотнительным кольцом	Rozeta z uszczelką typu O-ring
K1 Special key for the aerator	Spezialschlüssel für Luftspruder	Clé spéciale pour brise-jet	Llave especial para el aereador	Chiave speciale per aeratore	Специальный ключ для перлятора	Klucz specjalny do perlatora

BEFORE INSTALLATION:

- Read the instruction before assembling.
- Read all the notes and information on the use and maintenance of the unit.
- Before installing the unit it is advisable to rinse it out to remove any impurities or dirt.
- For the hot and cold water supply we recommend you install stops with filters.
- Only qualified electricians may install and connect electrical equipment.
- **Attention!** Always isolate the mains power supply before attempting to install or repair any electrical module.

GB

VOR DER MONTAGE:

- Bevor Sie mit der Montage beginnen, lesen Sie bitte die Anleitung.
- Lesen Sie bitte vor der Montage alle Bemerkungen und Informationen durch.
- Bevor Sie die Batterie montieren, spülen Sie bitte die Anlage durch, um Verunreinigungen zu beseitigen.
- Wir empfehlen auf dem Warm- und Kaltwasserzulauf Kugelhähne mit Filtern zu montieren.
- Einbau und Montage elektrischer Geräte dürfen ausschließlich durch einen qualifizierten Elektriker durchgeführt werden.
- **Achtung!** Vor der Montage bzw. der Reparatur elektrischer Module ist stets die Stromzufuhr zu sperren.

D

AVANT DE PROCÉDER À L'INSTALLATION :

- Avant installation, veuillez lire la notice.
- Prenez connaissance de toutes les informations et remarques liées à l'usage et à l'entretien de la batterie de douche.
- Avant d'installer la batterie, il est recommandé d'effectuer un rinçage de l'installation, de manière à éliminer les impuretés éventuelles.
- Nous vous recommandons d'installer des robinets à tournant sphérique au niveau de l'alimentation en eau chaude et en eau froide.
- L'installation et le montage d'appareils électriques ne peuvent être effectués que par un électricien qualifié.
- **Attention!** Coupez toujours l'alimentation électrique avant de procéder au montage ou à la réparation de modules électriques.

F

ANTES DE INSTALAR:

- Antes de empezar el montaje lea las instrucciones.
- Lea todas las indicaciones sobre el servicio y la conservación de la batería.
- Antes de instalar la batería, se recomienda limpiar bien la instalación para eliminar todos los residuos.
- En la alimentación de agua caliente y fría recomendamos el montaje de una válvula esférica con filtro.
- Solo un instalador eléctrico competente podrá realizar la instalación y el montaje de los equipos eléctricos.
- **Atención!** Siempre es necesario desconectar la alimentación eléctrica antes de proceder a la instalación o reparación de los módulos eléctricos.

E

PRIMA DEL MONTAGGIO:

- Leggere il manuale prima del montaggio.
- Leggere tutte le avvertenze, le informazioni sul funzionamento e sulla manutenzione della batteria.
- Prima di montare la batteria è opportuno sciacquare l'impianto allo scopo di eliminare le impurità.
- Sull'alimentazione con acqua calda e fredda consigliamo di montare rubinetti a sfera con il filtro.
- L'inserimento e il montaggio dei dispositivi elettrici possono essere effettuati esclusivamente da un elettricista qualificato.
- **Attenzione!** Prima di procedere al montaggio o alla riparazione dei moduli elettrici bisogna sempre staccare l'alimentazione elettrica.

IT

ПЕРЕД УСТАНОВКОЙ:

- Перед началом монтажа прочитайте инструкцию.
- Ознакомьтесь со всеми замечаниями, информацией об обслуживании и консервировании смесителя.
- Перед установкой смесителя рекомендуется промыть установку с целью очистки от загрязнений.
- При подаче горячей и холодной воды рекомендуем монтаж шаровых кранов с фильтром.
- Установка и монтаж электрических устройств могут производиться только квалифицированным электриком.
- **Внимание!** Всегда отключайте питание перед установкой или ремонтом электрических модулей.

RUS

PRZED INSTALACJĄ:

- Przed rozpoczęciem montażu przeczytaj instrukcję.
- Przeczytaj wszystkie uwagi, informacje o obsłudze i konserwacji baterii.
- Przed zainstalowaniem baterii wskazane jest przepłukanie instalacji w celu usunięcia zanieczyszczeń.
- Na zasilaniu ciepłą i zimną wodą zalecamy montaż kurków kulowych z filtrem.
- Zabudowę i montaż urządzeń elektrycznych może wykonywać wyłącznie wykwalifikowany elektryk.
- **Uwaga!** Zawsze należy odłączyć zasilanie elektryczne przed przystąpieniem do montażu lub naprawy modułów elektrycznych.

PL

GB Assembly diagram **D** Montageschema **F** Schéma chéma d'installation **E** Esquema de montaje **IT** Schema di montaggio
RUS Монтажная схема **PL** Schemat montażowy

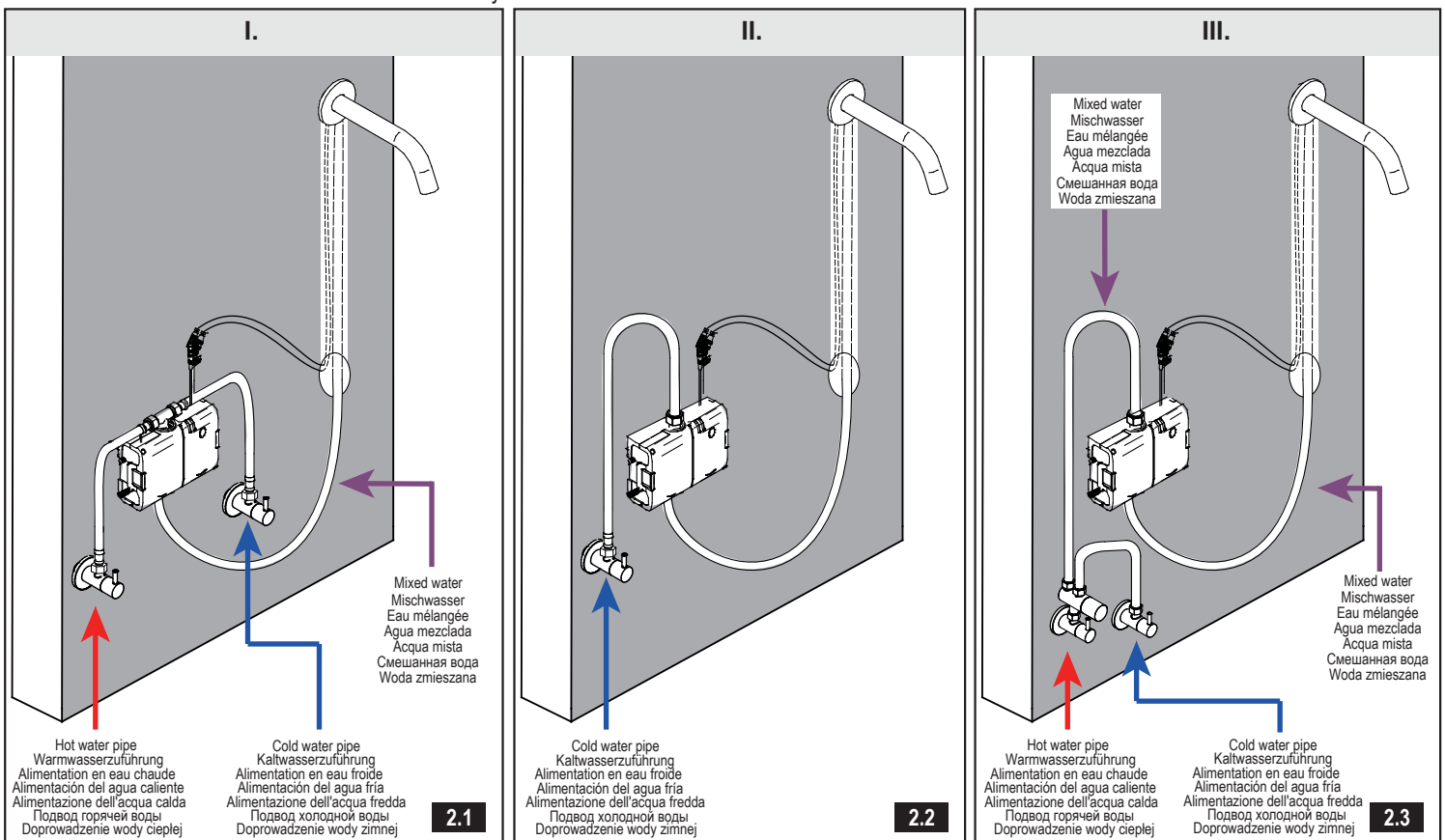

INSTALLATION OF THE SPOUT • MONTAGE DER AUSLAUFGARNITUR • INSTALLATION DU MÉLANGEUR •
INSTALACIÓN DEL CAÑO • MONTAGGIO DELLA BOCCA • МОНТАЖ НОСИКА • MONTAŻ WYLEWKI

3.1 Option I Option II

3.2 24mm

3.3 INCORRECT!

3.4 Pay attention
Hinweis
Faire attention
Tenga en cuenta
Presta attenzione
Обратите внимание
Zwróć uwagę

3.5

3.6 spout min. spout max.

3.7 24mm Important! Look at the indication.

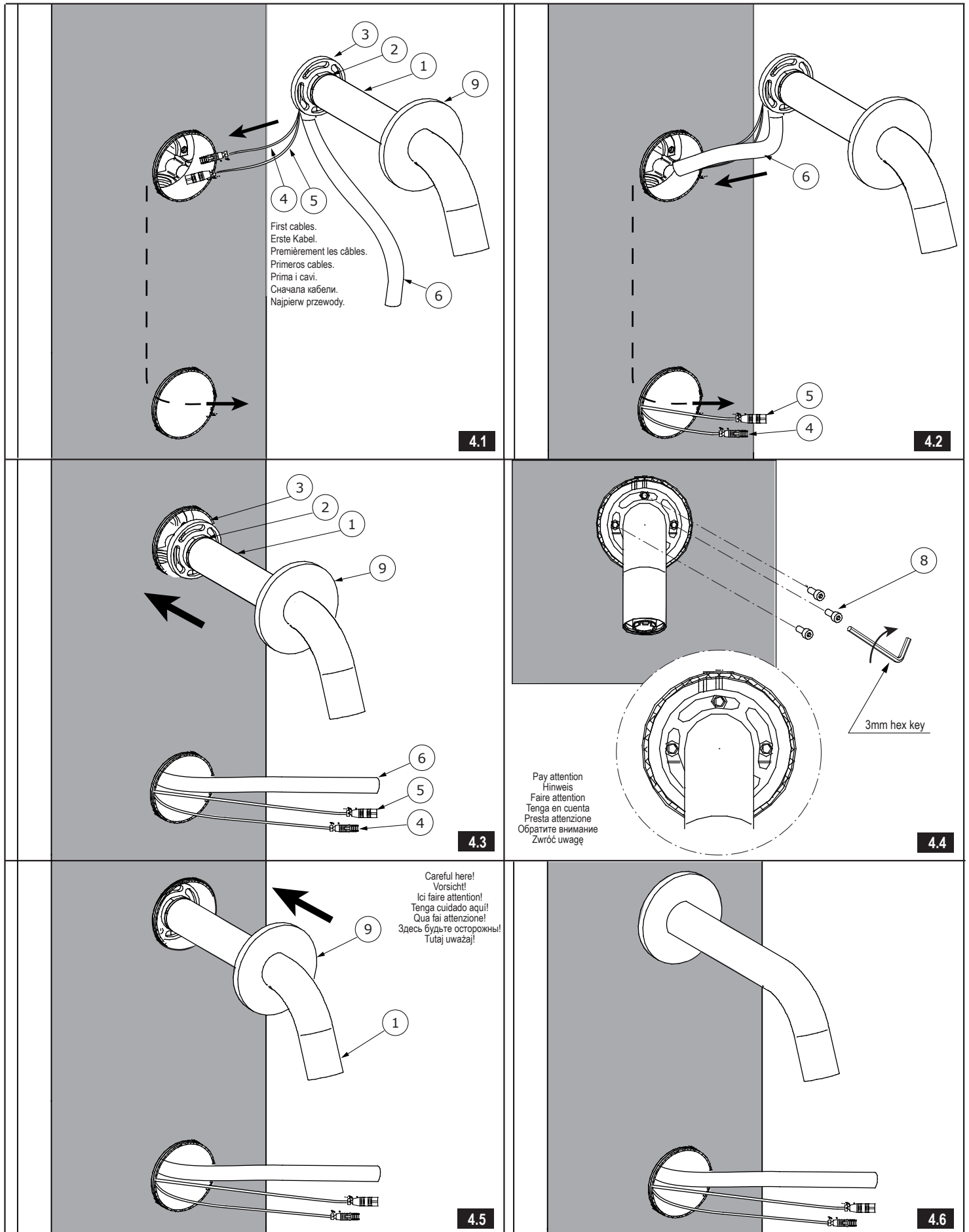

CONNECTION BASIN MIXER WITH THE SENSOR BOX • VERBINDUNG DES WASCHTISCH-MISCHERS MIT DER SENSOR BOX •
RACCORDEZ LE ROBINET LAVABO AVEC LE BOITIER DU CAPTEUR • CONEXIÓN DEL MEZCLADOR DE LAVABO CON EL CUADRO DE SENSORES •
COLLEGARE IL MISCELATORE CON LA SCATOLA DEL SENSORE • СОЕДИНИТЕ СМЕСИТЕЛЬ С СЕНСОРНЫМ БЛОКОМ • PODŁĄCZENIE BATERII DO SKRZYŃKI SENSORA

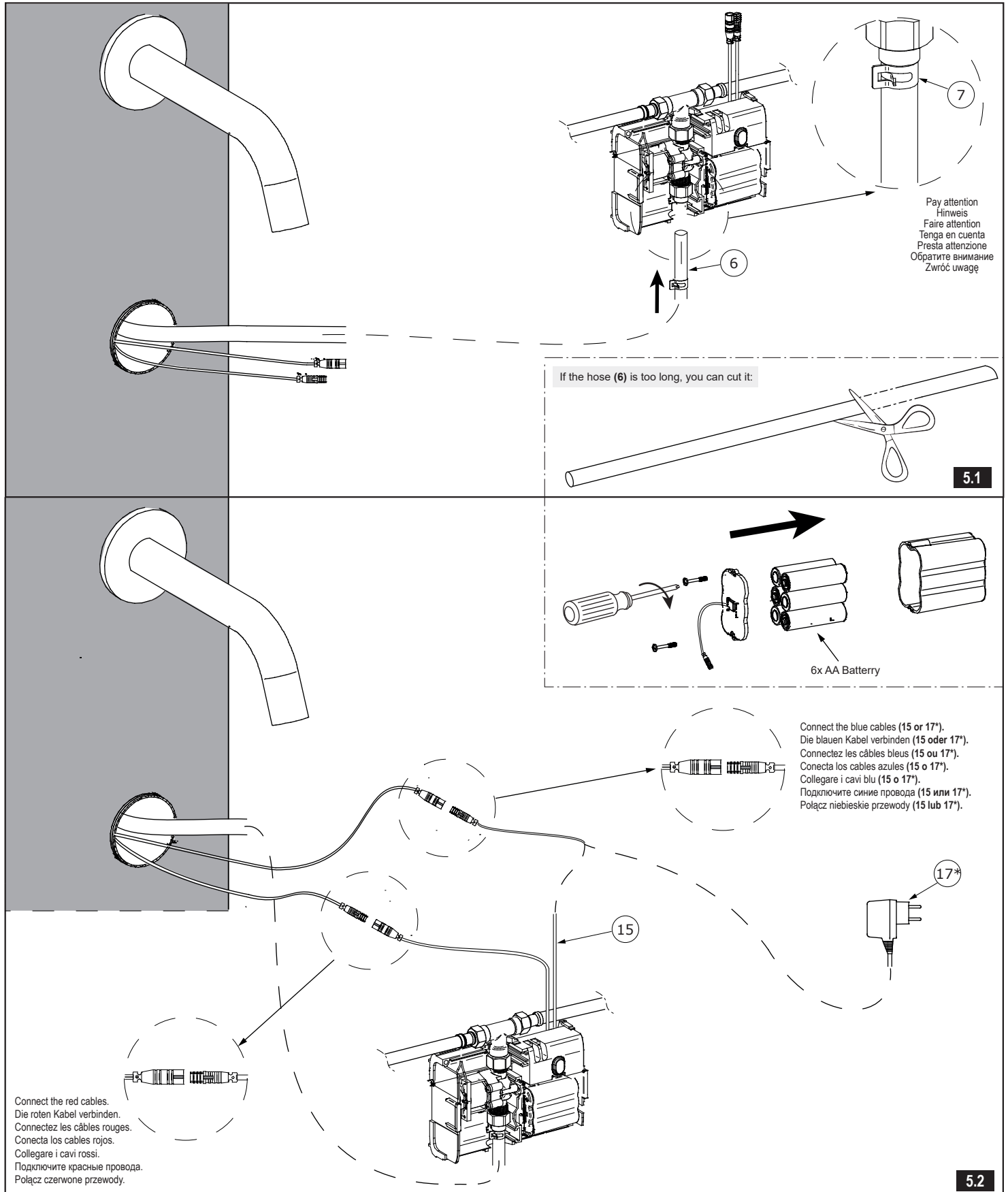

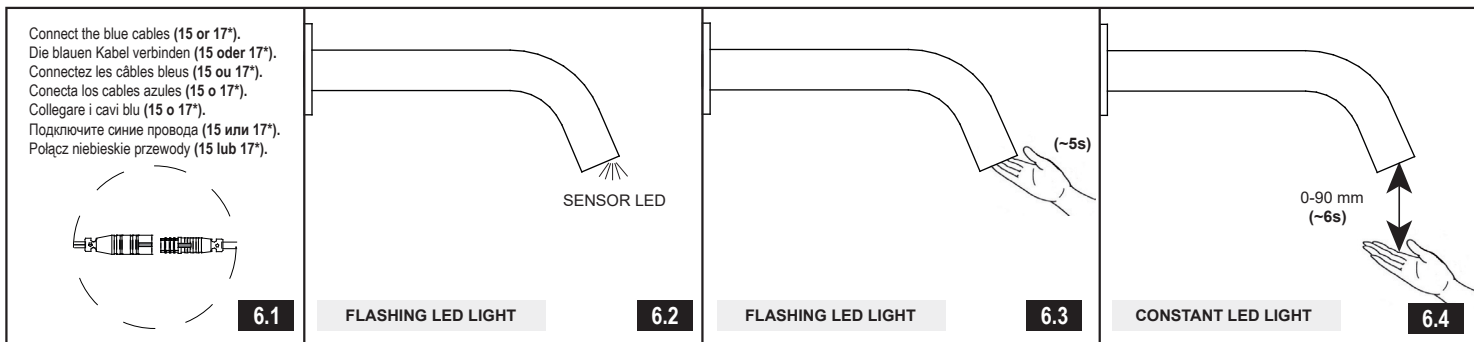

SENSOR CALIBRATION (see fig. 6.1-6.4)

Within the first seconds after connecting the power supply, it is possible to change the sensor's operating range:

1. LED flashes (see fig. 6.2).
2. Bring your hand as close to the sensor as possible (see fig. 6.3).
3. The LED does not flash. Place your hand at the desired distance (0-90mm) (see fig. 6.4).
4. Calibration completed

Otherwise, the sensor operating range will be automatically set to a distance of 90mm.

GB

KALIBRIERUNG DES SENSORS (siehe Abb. 6.1-6.4)

Innerhalb der ersten Sekunden nach Anschluss des Netzteils ist es möglich, den Betriebsbereich des Sensors zu ändern:

1. LED leuchtet (siehe Abb. 6.2).
2. Bringen Sie Ihre Hand so nah wie möglich an den Sensor (siehe Abb. 6.3).
3. Das LED leuchtet nicht. Platzieren Sie Ihre Hand in der gewünschten Entfernung (0-90mm) (siehe Abb. 6.4).
4. Kalibration komplettiert

Ansonsten wird der Betriebsbereich des Sensors automatisch auf eine Entfernung von 90mm eingestellt.

D

CALIBRAGE DU SENSEUR (voir les schémas. 6.1-6.4)

Dans les premières secondes qui suivent le raccordement de l'alimentation, il est possible de modifier la plage de fonctionnement du capteur :

1. La LED clignote (voir les schéma 6.2).
2. Approchez votre main le plus près possible du capteur (voir les schéma 6.3).
3. La LED ne clignote pas. Placez votre main à la distance souhaitée (0-90mm) (voir les schéma 6.4).
4. Le calibrage est terminé.

Dans le cas contraire, la plage de fonctionnement du capteur sera automatiquement réglée sur une distance de 90 mm.

F

CALIBRACIÓN DEL SENSOR (ver la fig. 6.1-6.4)

En los primeros segundos después de conectar la alimentación, es posible cambiar el intervalo de funcionamiento del sensor:

1. El LED parpadea (ver la fig. 6.2).
2. Acerque la mano lo máximo posible al sensor (ver la fig. 6.3).
3. El LED no parpadea. Coloque la mano a la distancia deseada (0-90mm) (ver la fig. 6.4).
4. Calibración completada

En caso contrario, el intervalo de funcionamiento del sensor se ajustará automáticamente a una distancia de 90 mm.

E

CALIBRAZIONE DEL SENSORE (vedi fig. 6.1-6.4)

Nei primi secondi successivi al collegamento dell'alimentazione, è possibile modificare il raggio di funzionamento del sensore:

1. Il LED lampeggia (vedi fig. 6.2).
2. Avvicinare la mano al sensore il più possibile (vedi fig. 6.3).
3. Il LED non lampeggia. Posizionare la mano alla distanza desiderata (0-90 mm) (vedi fig. 6.4).
4. Calibrazione completata

In caso contrario, il raggio di funzionamento del sensore viene impostato automaticamente su una distanza di 90 mm.

IT

КАЛИБРОВКА СЕНСОРА (см. рис.6.1-6.4)

В первые несколько секунд после подключения питания рабочий диапазон датчика может быть изменен:

1. LED Светодиод мигает (см. рис.6.2).
2. Поднесите руку как можно ближе к сенсорному датчику (см. рис.6.3).
3. LED Светодиод не мигает. Поместите руку на нужное расстояние (0-90 мм) (см. рис.6.4).
4. Калибровка завершена

В противном случае рабочий радиус сенсорного датчика автоматически устанавливается на расстояние 90 мм.

RUS

KALIBRACJA CZUJNIKA (patrz rys. 6.1-6.4)

W ciągu pierwszych sekund po podłączeniu zasilania istnieje możliwość zmiany zakresu pracy czujnika:

1. Dioda miga (patrz rys. 6.2).
2. Zbliż rękę jak najbliżej czujnika (patrz rys. 6.3).
3. Dioda LED nie miga. Umieść dłoń w żądanej odległości (0-90mm) (patrz rys. 6.4).
4. Kalibracja zakończona

W przeciwnym wypadku zasięg działania czujnika zostanie automatycznie ustawiony na odległość 90mm.

PL

Rough E-1043TF: When main power (17*) outage, use emergency power (15) .

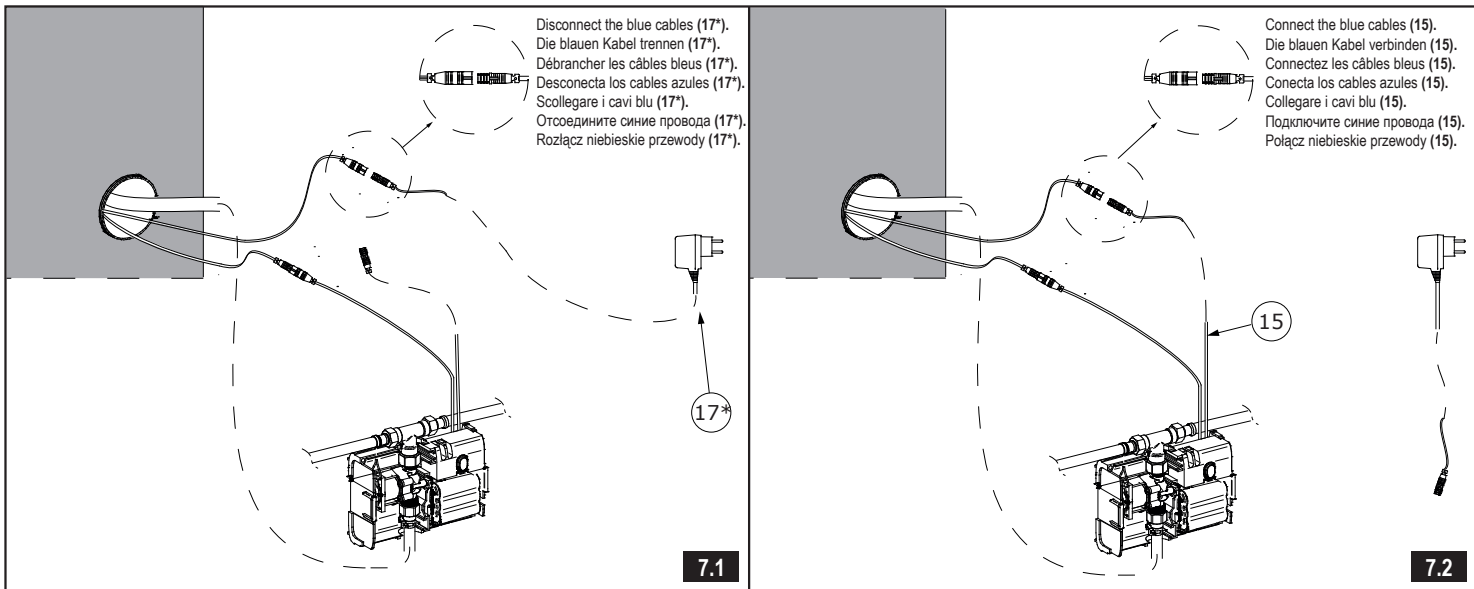

GB

In the interest of environmental protection, electric and electronic equipment must not be thrown away with unsorted household and commercial waste. To ensure correct disposal, the user is obligated to bring used equipment to a designated collection point.

D

Aus Umweltschutzgründen dürfen elektrische und elektronische Geräte nicht mit Haushalts- oder gewerblichem Restmüll entsorgt werden. Um die korrekte Entsorgung zu garantieren, ist der Verbraucher dazu verpflichtet, das gebrauchte Gerät bei einer dafür vorgesehenen Sammelstelle abzugeben.

F

Afin de protéger l'environnement, les appareils électrique et électroniques ne doivent pas être jetés avec les déchets ménagers et commerciaux non triés. Afin d'assurer une mise au rebut correcte, l'utilisateur est tenu d'apporter l'équipement usagé à un point de collecte désigné.

E

Para proteger el medio ambiente, l los aparatos eléctricos y electrónicos no deben ser eliminados con residuos domésticos y comerciales sin clasificar. Para garantizar una correcta eliminación, el usuario está obligado a llevar el equipo usado a un punto de recogida autorizado.

IT

Per la salvaguardia dell'ambientale, le apparecchiature elettrico e elettroniche non devono essere smaltite con i rifiuti domestici e commerciali non differenziati. Per garantire il corretto smaltimento, l'utente è obbligato a portare l'attrezzatura usata in un punto di raccolta designato.

RUS

Для защиты окружающей среды электрический и электронное оборудование нельзя утилизировать вместе с несортированными бытовыми и коммерческими отходами. Для обеспечения надлежащей утилизации пользователь обязан доставить использованное оборудование в назначенный пункт сбора

PL

W trosce o ochronę środowiska naturalnego nie wolno wyrzucać sprzętu elektrycznego i elektronicznego razem z nieposegregowanymi odpadami gospodarczymi oraz przemysłowymi. Aby zapewnić prawidłową utylizację, użytkownik jest zobowiązany do dostarczenia zużytego sprzętu do wyznaczonego punktu zbiórki

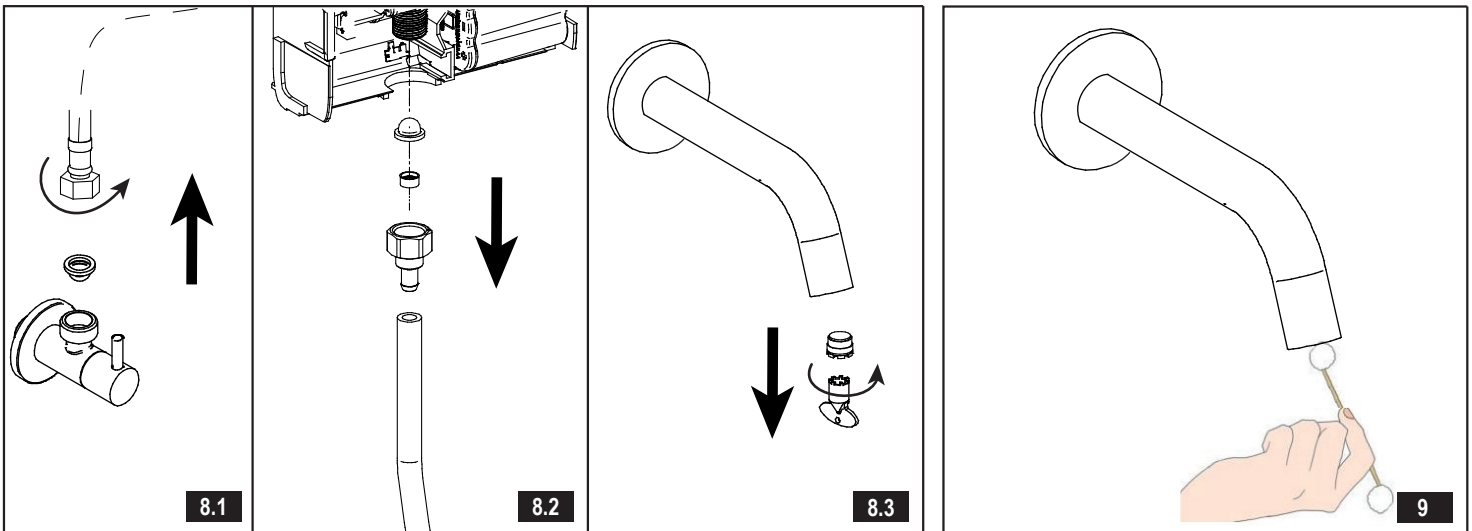

► MAINTENANCE

GB

- Clean water guarantees that a mixer equipped with sensors will work correctly, i.e. the water should not contain any impurities such as sand, boiler scale etc. Because of this, the pipe system should be equipped with sieve filters or, if there is no such possibility, with individual cut-off valves with filters designed for such units.
- If the intensity of the water stream decreases, check the mesh filters/filter cut-off valves and remove impurities, as well as remove the aerator and remove the impurities accumulated in it.(see fig. 8.1-8.3)
- It is important to clean the sensor regularly. If the sensor is splashed or dirty, it may prevent the faucet from closing the water flow properly. In such a situation, remove water or dirt from the sensor (see fig. 9).
- After 22 seconds of constant faucet operation, the water flow through the faucets is automatically closed.

Cleaning the outer coating:

- dirt or stains on the external surfaces of the mixer resulting from scale deposits should be removed by washing the unit with soapy water only. Scale deposits should be dissolved with vinegar then the surface rinsed with clean water and rubbed dry with a soft cloth,
- under no circumstances should the surface of the mixer should be cleaned with coarse cloths or cleaning agents containing abrasive materials or acids,
- plastic or lacquered parts must not be cleaned with chemicals containing alcohol, disinfectants or solvents.

► WARTUNG

D

- Sauberes Wasser garantiert, dass ein Mischer mit Sensor korrekt funktioniert, daher sollte das Wasser keinerlei Verunreinigungen wie Sand, Wasserstein etc. enthalten. Deshalb sollte das Leitungssystem mit Siebfiltern ausgestattet sein, oder – falls dafür keine Möglichkeit besteht – mit individuellen Absperrventilen mit Filtern, die für solche Nutzungen geeignet sind.
- Falls die Intensität des Wasserflusses nachlässt, kontrollieren Sie die Siebfilter/Filter-Absperrventile und entfernen Sie Verunreinigungen. Desweiteren entfernen Sie den Perlator und befreien Sie diesen von eventuellen darin gesammelten Verunreinigungen. (siehe Abb. 8.1-8.3)
- Eine regelmäßige Reinigung des Sensors ist wichtig. Ist der Sensor verspritzt oder schmutzig, könnte dies dazu führen, dass der Wasserfluss der Armatur nicht korrekt gestoppt wird. In einer solchen Situation, entfernen Sie Wasser oder Schmutz vom Sensor (siehe Abb. 9).
- Nach 22 Sekunden konstanter Nutzung der Armatur wird der Wasserfluss automatisch unterbrochen.

Reinigung der äußeren Oberflächen:

- schmutz oder Flecken, welche durch Kalkablagerungen entstanden sind, können durch Abspülen mit Seifenwasser entfernt werden, Kalk mit Essig lösen, danach die Oberfläche mit sauberem Wasser abspülen und mit weichem Lappen trocknen,
- die Armatur auf keinen Fall mit Scheuerlappen, -mittel oder säurehaltigen Reinigungsmitteln säubern,
- für die Reinigung der Kunststoff- oder Lackteile keine Reinigungsmittel mit Alkohol, Desinfektionsoder Lösungsmittel benutzen.

► **ENTRETIEN**

- La garantie du fonctionnement correct de la robinetterie équipée en capteurs est l'eau propre, c'est-à-dire de l'eau qui ne contient pas d'impuretés telles que sable, calcaire, etc. Pour cette raison, le système de tuyauterie doit être équipé de crépines ou, si cela n'est pas possible, de vannes d'arrêt individuelles avec des filtres conçus pour ces appareils.
 - Si l'intensité du flux d'eau diminue, vérifiez les filtres à mailles/filtres des vannes d'arrêt individuelles et éliminez les impuretés, ainsi que l'aérateur et éliminez les impuretés qui s'y sont accumulées (voir fig.8.1-8.3)
 - Il est important de nettoyer régulièrement le capteur. Si le capteur est éclaboussé ou sale, il peut empêcher le robinet de fermer correctement le débit d'eau. Dans ce cas, éliminez l'eau ou la saleté du capteur (voir fig. 9).
 - Après 22 secondes de fonctionnement constant du robinet, l'écoulement de l'eau à travers les robinets est automatiquement fermé.
- Nettoyage des couches externes:**
- éliminer les salissures ou les taches apparues suite au dépôt du tartre sur les surfaces externes de la robinetterie en la lavant uniquement avec de l'eau et du savon ; pour dissoudre le tartre, utiliser du vinaigre, rincer ensuite la surface avec de l'eau propre et essuyer avec un chiffon sec et doux,
 - en aucun cas, il ne faut nettoyer la surface de la robinetterie avec des chiffons rugueux ou des produits de nettoyage contenant des matériaux abrasifs et des acides,
 - il est interdit d'utiliser, pour le nettoyage des parties réalisées en matière plastique et vernies, des produits contenant de l'alcool, des substances de désinfection ou des dissolvants.

► **CONSERVACIÓN**

- El agua limpia garantiza el correcto funcionamiento de un mezclador equipado con sensores, es decir, el agua no debe contener impurezas como arena, incrustaciones de caldera, etc. Por este motivo, el sistema de tuberías debe estar equipado con filtros de tamiz o, si no es posible, con válvulas de cierre individuales con filtros diseñados para este tipo de unidades.
- Si la intensidad del caudal de agua disminuye, compruebe los filtros de malla/válvulas de cierre de los filtros y elimine las impurezas, así como retire el aireador y elimine las impurezas acumuladas en él. (véase fig.8.1-8.3)
- Es importante limpiar el sensor con regularidad. Si el sensor está salpicado o sucio, puede impedir que el grifo cierre correctamente el paso del agua. En tal situación, elimine el agua o la suciedad del sensor (véase fig. 9).
- Después de 22 segundos de funcionamiento constante de los grifos, el flujo de agua a través de ellos se cierra automáticamente.

Limpieza de las superficies exteriores:

- la suciedad o las manchas que se produjeron a causa de depositar el sarro en las superficies exteriores de la batería hay que quitarlas lavando la batería sólo con el agua y el jabón, para diluir el sarro use vinagre, después enjuague la superficie con el agua limpia y séquela con un trapo suave,
- en cualquier caso no se puede limpiar la superficie de la batería con trapos ásperos o medios de limpieza que contienen abrasivos y ácidos,
- para limpiar las partes hechas de materias plásticas y barnizadas no se puede usar medios que contienen alcohol, sustancias desinfectante o disolventes.

► **MANUTENZIONE**

- La garanzia per un corretto funzionamento di un miscelatore dotato di sensore è l'acqua pulita, ossia priva di tali elementi, come: sabbia, incrostazioni, ecc. In relazione a quanto suddetto si è tenuti a equipaggiare l'impianto idrico di filtri a rete, nel caso in cui fosse impossibile, di individuali valvole di arresto con un filtro predisposto per la batteria.
- Se l'intensità del flusso d'acqua diminuisce, controllare i filtri a rete/i filtri delle valvole individuali di arresto e rimuovere le impurità, nonché rimuovere l'aeratore ed eliminare le impurità in esso accumulate. (vedere fig.8.1-8.3)
- È importante pulire regolarmente il sensore. Se il sensore è sporco o schizzato, potrebbe impedire al rubinetto di chiudere correttamente il flusso dell'acqua. In tal caso, rimuovere l'acqua o lo sporco dal sensore (vedere fig. 9).
- Dopo 22 secondi di funzionamento costante del rubinetto, il flusso d'acqua si chiude automaticamente.

Pulizia dei rivestimenti esterni:

- eliminare lo sporco o le macchie formatesi in conseguenza dalla sedimentazione del calcare sulle superfici esterne della batteria, lavando la batteria esclusivamente con acqua e sapone. Per lo scioglimento del calcare usare l'aceto, in seguito sciacquare la superficie con acqua pulita ed asciugare perfettamente con un panno morbido ed asciutto,
- non è ammessa in alcun caso la pulizia della superficie della batteria con panni ruvidi o detergenti di pulizia che contengono sostanze abrasive e acidi,
- per la pulizia delle parti eseguite di materie plastiche e verniciate non è ammesso l'uso di detergenti, che contengono alcol, sostanze disinfettanti o solventi.

► **КОНСЕРВИРОВАНИЕ**

- Залогом правильной работы смесителя, оснащенного датчиком, является чистая вода, т.е. без таких элементов, как песок, накипь и т.д. Поэтому система труб должна быть оснащена сетчатыми фильтрами или, если это невозможно, отдельными запорными клапанами с фильтрами, предназначенными для этих устройств.
- Если интенсивность потока воды уменьшилась, проверьте сетчатые фильтры/фильтры отдельных запорных клапанов и удалите загрязнения, а также снимите аэратор и удалите скопившиеся в нем загрязнения. (см. рис.8.1-8.3)
- Важно регулярно очищать сенсорный датчик. Если датчик загрязнен или на него попали брызги, это может помешать крану правильно перекрыть поток воды. В этом случае удалите воду или грязь с датчика (см. рис. 9)
- Через 22 секунд непрерывной работы крана поток воды автоматически перекрывается.

Очистка наружных поверхностей:

- загрязнение или пятна, возникшие в результате оседания камня на внешних поверхностях смесителя, смывать исключительно водой с мылом, для растворения камня применять уксус, затем промыть поверхность чистой водой и просушить вытерев мягкой тряпочкой,
- ни в каком случае нельзя чистить поверхность смесителя шероховатыми тряпочками или чистящими средствами с содержанием абразивных компонентов и кислот,
- для чистки элементов, выполненных из пластмассы или лакированных, запрещается использовать средства, содержащие алкоголь, дезинфицирующие средства или растворители.

► **KONSERWACJA**

- Gwarancją prawidłowego działania baterii wyposażonych w czujniki sensoryczne jest czysta woda, to znaczy nie zawierająca takich zanieczyszczeń jak: piasek, kamień kotłowy itd. W związku z powyższym wymagane jest wyposażenie instalacji wodociągowej w filtry siatkowe, a w przypadku braku takiej możliwości, w indywidualne zawory odcinające z filtrem.
- W przypadku spadku intensywności strumienia wody należy sprawdzić filtry siatkowe/zawory odcinające z filtrem i usunąć zanieczyszczenia, a także wymontować perlator i usunąć zanieczyszczenia w nim zgromadzone (patrz rys 8.1-8.3)
- Ważne jest regularne czyszczenie czujnika. Zachłapanie lub zabrudzenia czujnika, może uniemożliwić prawidłowe zamknięcie wypływu wody przez baterie. W takiej sytuacji należy usunąć wodę lub zabrudzenia z czujnika (patrz. rys. 9)
- Po 22 sekundach stałej pracy baterii, następuje automatyczne zamknięcie wypływu wody przez baterie.

Czyszczenie powłok zewnętrznych:

- Brud lub plamy, powstałe w wyniku osadzania się kamienia na powierzchniach zewnętrznych baterii, usuwać przemywając baterię wyłącznie wodą z mydłem, do rozpuszczania kamienia użyć octu, następnie przepłukać powierzchnię czystą wodą i wytrzeć do sucha miękką szmatką,
- w żadnym przypadku nie wolno czyścić powierzchni baterii chropowatymi ściereczkami lub środkami czyszczącymi zawierającymi materiały ścierne i kwasy,
- do czyszczenia części wykonanych z tworzywa sztucznego i lakierowanych nie wolno używać środków zawierających alkohol, substancje dezynfekujące lub rozpuszczalniki.

► **GUARANTEE:**

The guarantee conditions are contained in a separate sheet.

► **IN THE EVENT OF A PROBLEM:**

e-mail: graff@graff-mixers.com

► **GARANTIE:**

Die Garantiebedingungen sind auf einem separaten Blatt beigefügt.

► **SOLLTEN PROBLEME AUFTRETEN**

wenden Sie sich an uns:
e-mail: graff@graff-mixers.com

► **GARANTIE:**

Les conditions de garantie se trouvent dans une feuille séparée.

► **EN CAS DE PROBLEME:**

e-mail: graff@graff-mixers.com

► **GARANTÍA:**

Las condiciones de la garanten otra hojaja se encuentran

► **EN CASO DE PROBLEMAS:**

e-mail: graff@graff-mixers.com

► **GARANZIA:**

Le condizioni di garanzia sono indicate sul foglio separato.

► **NEL CASO IN CUI SI VERIFICHIANO PROBLEMI:**

e-mail: graff@graff-mixers.com

► **ГАРАНТИЯ:**

Гарантийные условия на отдельном листе.

► **ЕСЛИ ВОЗНИКНЕТ ПРОБЛЕМА:**

e-mail: graff@graff-mixers.com

► **GWARANCJA:**

Warunki gwarancji są zawarte na osobnej karcie.

► **GDY POJAWI SIĘ PROBLEM:**

e-mail: graff@graff-mixers.com



www.graff-designs.com