

**DREI WEGEVENTILE • SOUPAPES À 3 VOIES • VÁLVULAS DE 3 VÍAS
VALVOLE A 3-VIE • КЛАПАНЫ 3-ХОДОВЫЕ • ZAWÓR 3-DROGOWY**

Dear Customer **GB** Lieber Kunde **D** Cher Client **F** Estimado Cliente **E** Gentile Cliente **IT** Уважаемый господин **RUS** Drodzy Państwo **PL**

Thank you for choosing our product. We hope the item you have purchased can fulfill all your expectations. Our products are technologically advanced and designed on the basis of our many years of experience in the production of sanitary fittings.

Für Ihre Wahl bedanken wir uns und hoffen mit unserem dank langjähriger Erfahrung in der Herstellung von Sanitärarmaturen technologisch fortgeschrittenen Produkt Ihre Erwartungen zu erfüllen.

Nous vous remercions d'avoir choisi notre produit. Nous sommes certains de pouvoir satisfaire pleinement à vos attentes grâce à notre riche offre de produits d'un niveau technologique avancé qui résulte de notre longue expérience en fabrication de la robinetterie et des accessoires des salles de bains.

Les agradecemos por elegir nuestro producto. Esperamos cumplir sus expectativas al adquirir un producto de tecnología avanzada, diseñado a base de la experiencia adquirida tras muchos años fabricando accesorios sanitarios.

La ringraziamo per aver scelto un prodotto GRAFF. Speriamo di soddisfare pienamente la sua aspettativa, offrendole un prodotto tecnologicamente avanzato, progettato sulla base di un'esperienza di molti anni nell'ambito della produzione di robinetteria e sistemi doccia.

Благодарим за выбор нашего продукта. Надеемся, что полностью удовлетворим Ваши ожидания, вводя в эксплуатацию технологически усовершенствованное изделие, запорек тированное на базе много летнего опыта в области производства санитарной арматуры.

Дziękujemy za wybór naszego produktu. Mamy nadzieję, że w pełni spełnimy Państwa oczekiwania oddając do użytku zaawansowany technologicznie, zaprojektowany w oparciu o wieloletnie doświadczenie w produkcji armatury sanitarnej.

ATTENTION! For cleanin, use a soft towel with soap and water only! Under no circumstances should you use any chemicals.
For care and cleaning instructions of each different GRAFF finish, please refer to GRAFF website: <https://www.graff-designs.com/en/info/finish-care>.
Obtaining Warranty Services: Replacement parts may be ordered to GRAFF through authorized retailers. Please contact your retailer for any enquire or to exercise your warranty rights.

ACHTUNG! Verunreinigungen bitte nur mit Wasser und Seife und einem weichen Lappen entfernen. Keinesfalls chemische Mittel verwenden!
Anleitungen zur Pflege und Reinigung der verschiedenen Oberflächen von GRAFF finden sich auf der GRAFF-Website: <https://www.graff-designs.com/it/info/finish-care>.
Wie erhält man Garantieleistungen? Ersatzteile können über die autorisierten Wiederverkäufer von GRAFF erworben werden. Bitte kontaktieren Sie Ihren Wiederverkäufer bei Fragen oder zur Abwicklung bei Garantieanspruch.

ATTENTION! Pour le nettoyage utiliser seulement une serviette douce, du savon et de l'eau! En aucun cas n'utiliser les produits chimiques quelconques!
Pour les instructions d'entretien et de nettoyage des différentes finitions GRAFF, veuillez consulter le site internet GRAFF: <https://www.graff-designs.com/en/info/finish-care>.
Obtention des services de garantie: les pièces de rechange GRAFF peuvent être commandées par l'intermédiaire de revendeurs agréés. Veuillez contacter votre revendeur pour toute question ou pour exercer vos droits à la garantie.

¡ATENCIÓN! Utilice solamente una toalla suave con jabón y agua. Bajo ninguna circunstancia use productos químicos.
Para instrucciones sobre el cuidado y la limpieza de cada uno de los diferentes acabados de GRAFF, consulte el sitio web de GRAFF: <https://www.graff-designs.com/it/info/finish-care>.
Cómo obtener servicios de garantía: las piezas de recambio pueden pedirse a través de los distribuidores autorizados de GRAFF. Por favor, póngase en contacto con su distribuidor con cualquier pregunta o para ejercer sus derechos de garantía."

ATTENZIONE! Si prega di pulire usando acqua e sapone ed un panno morbido! In nessun caso usare detergenti chimici
Per le istruzioni sulla cura e la pulizia di ciascuna diversa finitura GRAFF, fare riferimento al sito GRAFF: <https://www.graff-designs.com/en/info/finish-care>.
Come ottenere i servizi di garanzia: le parti di ricambio possono essere ordinate tramite i rivenditori autorizzati GRAFF. Si prega di contattare il proprio rivenditore per qualsiasi domanda o per esercitare i diritti di garanzia.

ВНИМАНИЕ! Загрязнения следует удалять водой с мылом и мягкой тряпочкой! Ни в коем случае нельзя применять химические средства.
Инструкции по уходу и чистке каждого вида отделки GRAFF на веб-сайте: <https://www.graff-designs.com/en/info/finish-care>.
Как получить гарантийное обслуживание: вы можете заказать запасные части у авторизованных реселлеров GRAFF. Если у вас возникнут вопросы, свяжитесь с вашим реселлером, чтобы воспользоваться своими гарантийными правами.

UWAGA! Zanieczyszczenia proszę usuwać stosując wodę z mydłem oraz miękką szmatkę! W żadnym przypadku nie wolno stosować środków chemicznych.
Instrukcje dotyczące pielęgnacji i czyszczenia każdego z wykończeń GRAFF można znaleźć na stronie internetowej GRAFF: <https://www.graff-designs.com/en/info/finish-care>.

Uzyskiwanie usług gwarancyjnych: Części zamienne można zamawiać w firmie GRAFF za pośrednictwem autoryzowanych sprzedawców. Skontaktuj się ze sprzedawcą w celu uzyskania informacji lub skorzystania z praw gwarancyjnych.

- The following tools need to be available for the installation: **GB**
- 1/2" nominal coupling,
 - adjustable spanner,
 - flat screwdriver,
 - metal saw or a pipe cutting tool,
 - thread sealant (e.g. Teflon film).
- Für die Montage werden folgende Werkzeuge benötigt: **D**
- Nennmaßmuffen 1/2",
 - Universalschlüssel,
 - Flachsraubenzieher,
 - Metallsäge oder Rohrtrenngerät,
 - Gewindedichtmittel, z.B.: Teflonband.
- Les outils suivants seront nécessaires pour mener à bien le montage: **F**
- raccords nominaux „1/2",
 - clef à ouverture réglable,
 - tournevis plat
 - scie à métal ou coupe-tubes,
 - produit isolant pour le filetage, par exemple ruban en téflon.

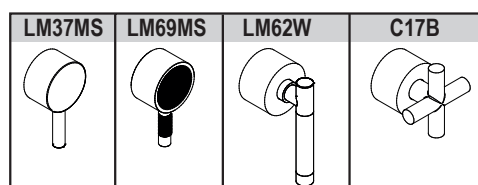
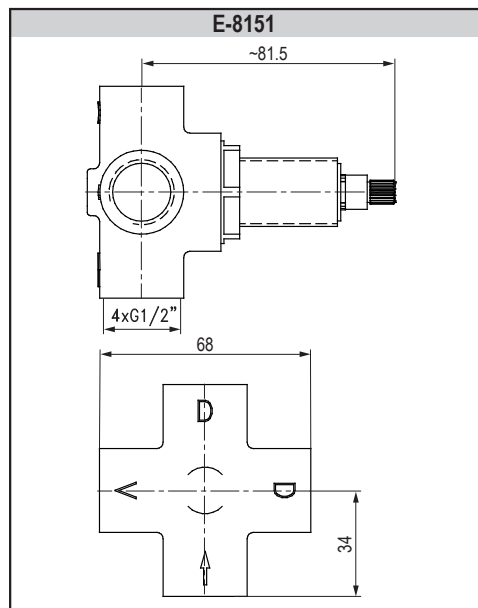

- Para la instalación son necesarios las herramientas siguientes: **E**
- racores nominales 1/2",
 - llave ajustable,
 - destornillador plano
 - sierra para metales o cortadora para tubos,
 - sellador de la rosca, ejm.: cinta de teflón.
- Per il montaggio servono i seguenti utensili: **IT**
- raccordo nominale 1/2",
 - chiave registrabile,
 - cacciavite piatta
 - seghetto o tagliatrice di tubi,
 - guarnizione per filetto, p.es.: nastro di teflon.
- Для монтажа необходимы следующие инструменты: **RUS**
- муфты номинально размером 1/2",
 - разводной гаечный ключ,
 - плоская отвертка,
 - пила по металлу или устройство для обрезки труб,
 - уплотнитель для резьбовых соединений, напр.: тефлоновая лента.
- Do montażu potrzebne są następujące narzędzia: **PL**
- złączki nominalne 1/2",
 - klucz nastawny,
 - śrubokręt płaski,
 - piła do metalu lub ucinarka do rur,
 - uszczelniacz gwintu, np.: taśma teflonowa.

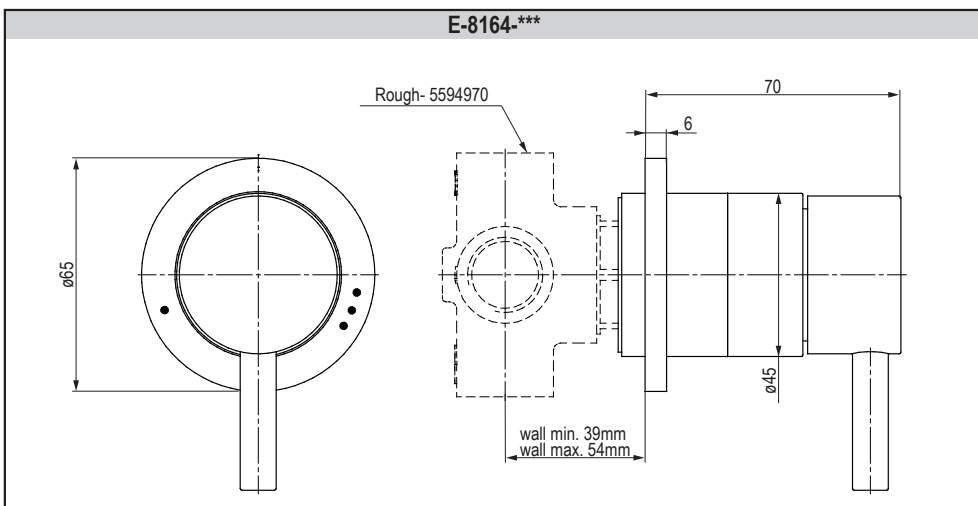

**DREI WEGEVENTILE • SOUPAPES À 3 VOIES • VÁLVULAS DE 3 VÍAS
VALVOLE A 3-VIE • КЛАПАНЫ 3-ХОДОВЫЕ • ZAWÓR 3-DROGOWY**

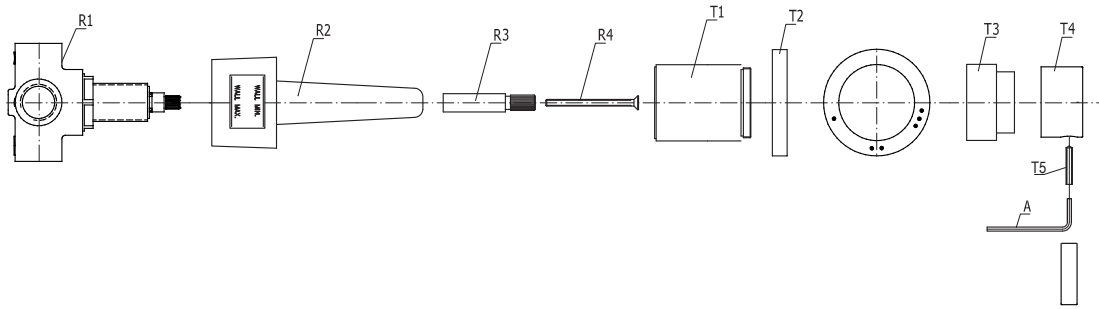

1

	GB	D	F	RUS	E	IT	PL
R1	3-way valve	Dreiwegeventil	Soupape à 3 voies	Válvula de 3 vías	Valvola a 3-vie	3-ходовой клапан	Zawór 3-drogowy
R2	Cover	Montageverkleidung	Protection d'installation	Protección de montaje	Protezione di montaggio	Защита на время монтажа	Oslona montażowa
R3	Valve spindle extension	Ventilspindelverlängerung	Rallonge de la broche de soupape	El tubo de prolongación del husillo de la válvula	Prolungamento del fuso della valvola	Удлинитель штока клапана	Przedłużka wrzeciona zaworu
R4	Screw / bolt	Blechschrabe / Schraube	Vis à tête fendue/Vis	Tornillo	Vite/Bullone	Винт/Болт	Wkręt / Śruba
T1	Sleeve	Hülse	Manchon	Casquillo	Manicotto	Втулка	Tuleja
T2	3-way valve escutcheon	Rosette für das Dreiwegeventil	Rosace de soupape à 3 voies	Roseta para la válvula de 3 vías	Rosone per la valvola a 3-vie	Декоративный элемент для 3-ходового клапана	Rozeta do zaworu 3-drogowego
T3	Valve cover	Ventilverkleidung	Protection de soupape	Protección de la válvula	Protezione della valvola	Защита клапана	Oslona zaworu
T4	Lever (handwheel)	Hebel (Handgriff)	Levier (sélecteur rotatif)	Palanca (volante)	Leva (manopola)	Ручка	Dźwignia (Pokrętko)
T5	Fixing bolt	Befestigungsschraube	Vis de fixation	Tornillo de sujeción	Vite di fissaggio	Крепежный болт	Wkręt mocujący
A	Allen key	Innensechskantschlüssel	Clef Allen	Llave allén	Chiave a brugola	Шестигранный ключ	Kluczyk imbusowy

WALL MOUNTING OF THE 3 WAY VALVES - fig. 2

- 1) Make a wall recess to install the valve, however taking into consideration the minimum and maximum depth of the opening for inserting the valve. Put the valve (R1) together with the extension (R3) and the cover (R2) in the recess. Recommended depth of placing the valve measured from the valve axis to the surface of the finishing wall ranges from **39mm (WALL MIN.)** to **54mm (WALL MAX.)**.
- 2) Connect the mixed water supply to the entry stud marked with an arrow. Connect the receivers (the shower head, shower set, side nozzle set or the tub spout) to the remaining studs. The 3-way valves are equipped with 3 outlets. Check for any leaks and missing parts. Shut off the water supply and complete the finishing wall.

NOTE! The sub plaster installations require pipes and fittings of 1/2" diameter minimum. Smaller diameters will significantly reduce the water volume running through the valve.

DREI WEGEVENTILE IN DER WAND INSTALLIEREN - abb. 2

- 1) Eine Nische in der Wand für die Ventilinstallation vorbereiten, dabei die minimale und maximale Ventileinbautiefe beachten. Ventil (R1) mit der Verlängerung (R3) sowie der Montageverkleidung (R2) in der Wandnische einsetzen. Die empfohlene Wandeinbautiefe des Ventils, gemessen von der Ventilachse bis zur Ausbauwandfläche, beträgt zwischen **39mm (WALL MIN.)** und **54mm (WALL MAX.)**.
- 2) Mischwasserversorgung am Einlaufstudien (mit Pfeil bezeichnet) anschließen. An den übrigen Studen Verbraucher (Überkopfbrause, Duschsatz, Seitendüsenatz oder Wannenauslaufgarnitur) anschließen. Die Dreiwegeventile weisen 3 Ausgänge. Komplette Installation auf Dichtheit prüfen. Wasserzuführung schließen. Ausbauwand fertig bringen.

ACHTUNG! Für die Herstellung einer Unterputzinstallation sind Rohre und Muffen mit einem Mindestdurchmesser von 1/2" einzusetzen. Werden Rohre mit einem kleineren Durchmesser eingebaut, wird der Wasserdurchsatz des Ventils wesentlich verringert.

MONTAGE D'UNE SOUPAPE À 3 VOIES DANS LE MUR - Schéma. 2

- 1) Préparez un orifice dans la paroi destinée à l'installation de la soupape, en prenant en compte la profondeur minimale et maximale de montage de la soupape dans le mur. Placez la soupape (R1) avec sa rallonge (R3) et la protection d'installation (R2) dans l'emplacement préparé dans la paroi. La profondeur recommandée d'installation de la soupape, mesurée de l'axe de la soupape à la surface de la paroi de finition, est de **39mm (WALL MIN.)** à **54mm (WALL MAX.)**.
- 2) Raccordez l'arrivée d'eau mélangée à la tubulure d'entrée marquée d'une flèche. Raccordez les éléments récepteurs (tête de douche, kit de douche, kit de buses latérales ou robinet de baignoire). Les soupapes à 3 voies trois. Vérifiez l'étanchéité de l'installation entièrement montée. Coupez l'arrivée d'eau. Ensuite, effectuez les travaux de finition de la paroi.

ATTENTION! Pour effectuer une installation cachée dans la paroi, veuillez employer des raccords de diamètre minimum 1/2". L'emploi de tubes de diamètre inférieur réduira de façon sensible le débit de l'eau dans la soupape.

INSTALACIÓN DE LA VÁLVULA DE 3 VÍAS EN LA PARED - Fig. 2

- 1) Prepare un hueco en la pared para la instalación de la válvula tomando en cuenta la profundidad máxima y mínima del montaje de la válvula. Coloque la válvula (R1) con el tubo de prolongación (R3) y la protección de montaje (R2) en el hueco en la pared. La profundidad recomendada de colocar la válvula en la pared, medida desde el eje de la válvula hasta la superficie de la pared de acabado es de **39mm (WALL MIN.)** a **54mm (WALL MAX.)**.
- 2) Conecte el agua mezclada al racor de entrada marcado con el indicador. A los demás racores de salida conecte los receptores (cabezal de ducha, juego de ducha, juego de boquillas laterales o caño de bañera). Las válvulas de 3 vías están dotadas de 3 salidas. Compruebe la estanquidad de la instalación completa. Cierre la alimentación de agua. Realice la pared de acabado.

¡OJO! Para realizar la instalación bajo enlucido se deben emplear tubos y racores del diámetro mínimo de 1/2". El empleo de tubos de diámetro menor reducirá significativamente el caudal por la válvula.

MONTAGGIO DELLA VALVOLE A 3-VIE NEL MURO - Fig. 2

- 1) Prepara un vano nel muro per l'installazione della valvola, prendendo in considerazione l'ammissibile profondità minima e massima di montaggio della valvola. Posiziona la valvola (R1) con il prolungamento (R3) assieme alla protezione di montaggio (R2) nel vano nel muro. La profondità raccomandata per la disposizione della valvola nel muro, misurata dall'asse della valvola alla superficie della parete di finitura, è dai **39mm (WALL MIN.)** ai **54mm (WALL MAX.)**.
- 2) Connetti al tubo di giunzione dell'uscita marcato con la freccetta l'alimentazione dell'acqua miscelata. Connetti agli altri tubi di giunzione dell'uscita i ricevitori (testa della doccia, set doccia, set di getti laterali o la bocca della vasca). Le valvole a 3-vie hanno 3 uscite. Verifica la tenuta dell'impianto completo. Chiudi l'alimentazione dell'acqua. Esegui la parete di finitura.

ATTENZIONE! Per la realizzazione dell'impianto sotto l'intonaco si deve utilizzare i tubi e raccordi dal diametro minimo di 1/2". L'utilizzo di tubi di un diametro inferiore riduce notevolmente la pervietà attraverso la valvola.

МОНТАЖ 3-ХОДОВОГО КЛАПАНА В СТЕНЕ - Рис. 2

- 1) Подготовьте в стене нишу под монтаж клапана с учетом допустимой минимальной и максимальной глубины монтажа клапана. Установите клапан (R1) с удлинителем (R3) и защитой на время монтажа (R2) в нише. Рекомендуемая глубина размещения клапана в стене, измеряемая от оси клапана до окончательной отделки поверхности стены, составляет от **39мм (WALL MIN.)** до **54мм (WALL MAX.)**.
- 2) К впускному патрубку, обозначенному стрелкой, подсоедините подачу смешанной воды. К остальным впускным патрубкам подсоедините приемные устройства (душевую головку, душевой узел, комплект боковых сопел, излив). 3-ходовые клапаны имеют 3 выхода. Затем необходимо проверить герметичность установленной системы, перекрыть подачу воды и выполнить финишную отделку стены.

ВНИМАНИЕ! Для выполнения монтажа в стене необходимо использовать трубы и соединительные муфты с минимальным диаметром 1/2". Использование труб меньшего диаметра значительно уменьшит интенсивность протекания воды через клапан.

INSTALACJA ZAWORU 3-DROGOWEGO W ŚCIANIE - rys. 2

PL

- 1) Przygotuj wnękę w ścianie pod instalację zaworu biorąc pod uwagę dopuszczalną minimalną i maksymalną głębokość montażu zaworu. Ustaw zawór (R1) z przedłużką (R3) wraz z osłoną montażową (R2) we wnękę w ścianie. Zalecana głębokość umieszczenia zaworu w ścianie mierzona od osi zaworu do powierzchni ścianki wykończeniowej wynosi od **39mm (WALL MIN.) do 54mm (WALL MAX.)**.
- 2) Do końca wejściowego oznaczonego strzałką podłącz zasilanie wody zmieszanej. Do pozostałych króćców wyjściowych podłącz odbiorniki (głowicę prysznicową, zestaw natryskowy, zestaw dyszy bocznych lub wylewkę wannową). Zawory 3-drogowe posiadają 3 wyjścia. Sprawdź szczelność kompletnej instalacji. Zamknij zasilanie wody. Wykonaj ściankę wykończeniową.

UWAGA! Do wykonania instalacji podtynkowej należy stosować rury i złączki o minimalnej średnicy 1/2". Stosowanie rur o mniejszej średnicy zmniejszy znacznie wielkość przepływu przez zawór.

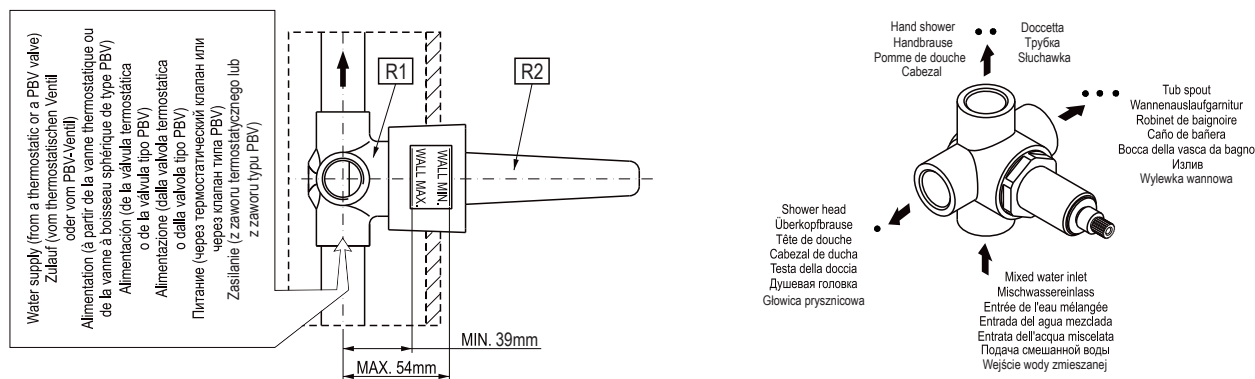

2

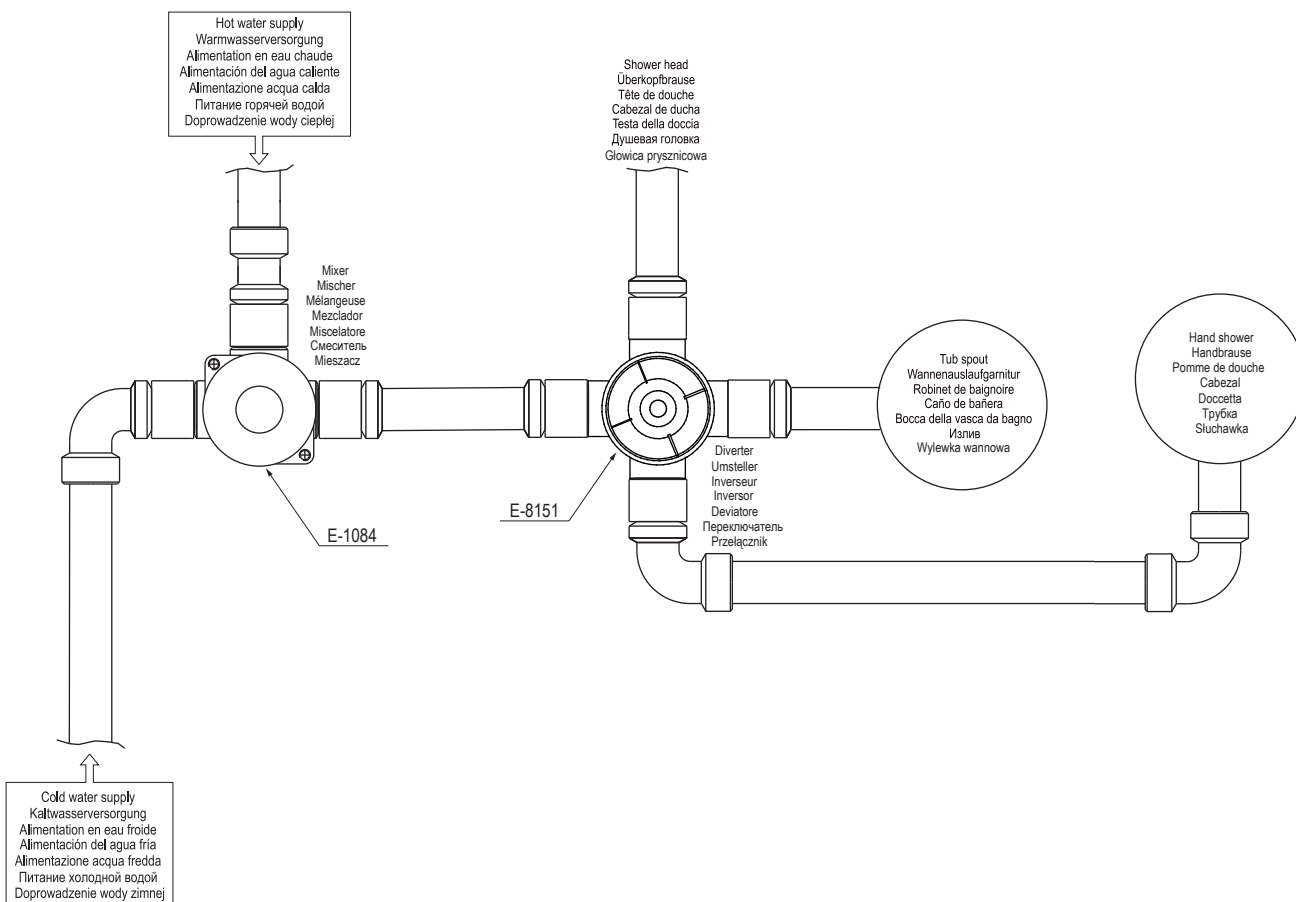

2.1

**DREI WEGEVENTILE • SOUPAPES À 3 VOIES • VÁLVULAS DE 3 VÍAS
VALVOLE A 3-VIE • КЛАПАНЫ 3-ХОДОВЫЕ • ZAWÓR 3-DROGOWY**

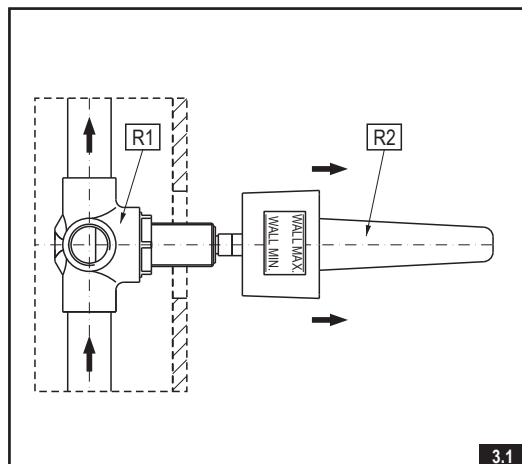

3.1

INSTALLING DECORATIVE ELEMENTS AND THE LEVER

NOTE: Having completed all connections, but prior to commencing finishing works, check for any leaks and missing parts.

- 1) After making the finishing wall, remove the valve installation cover (R2).
- 2) Screw the sleeve (T1) onto the valve and put on the escutcheon with the seal (T2) on the sleeve (T1). Ensure correct arrangement of the escutcheon (T2) - see Fig. 3.2. Push the escutcheon (T2) to the finishing wall.
- 3) Screw the valve cover (T3) on the sleeve (T1).
- 4) Turn the valve spindle extension (R3) to the extreme right position (clockwise) and next turn backwards until a slight click can be heard. Insert the lever (T4) on the valve spindle extension (R3) (acc. to Fig. 3.3 and tighten the fixing bolt (T5) with the enclosed Allen key (A).

GB

ZIERELEMENTE UND HEBEL MONTIEREN

ACHTUNG: Bevor die Ausbauarbeiten weiter ausgeführt und die Zierelemente zusammengebaut werden, ist nach dem Anschluss aller Rohre sicherzustellen, dass keine Undichtigkeiten vorhanden sind.

- 1) Sobald die Ausbauwand fertig gebracht ist, Montageverkleidung (R2) vom Ventil entfernen.
- 2) Hülse (T1) auf das Ventil schrauben, anschließend Rosette mit Dichtung (T2) auf Hülse (T1) schieben. Dabei korrekte Lage der Rosette (T2) beachten - siehe Abb. 3.2. Rosette (T2) dicht an die Ausbauwand schieben.
- 3) Ventilverkleidung (T3) auf Hülse (T1) schrauben.
- 4) Ventilspindelverlängerung (R3) im Uhrzeigersinn bis zum Anschlag drehen, dann etwas gegen den Uhrzeigersinn zurückdrehen, bis ein leichtes Einrasten hörbar wird. Hebel (T4) auf die Ventilspindelverlängerung (R3) gemäß der Abb. 3.3 aufsetzen und Befestigungsschraube (T5) mit dem beigelegten Innensechskantschlüssel (A) festschrauben.

D

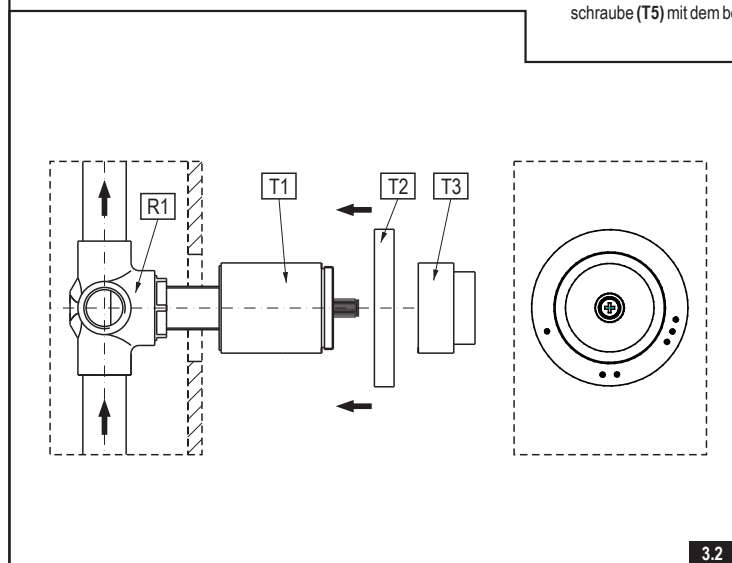

3.2

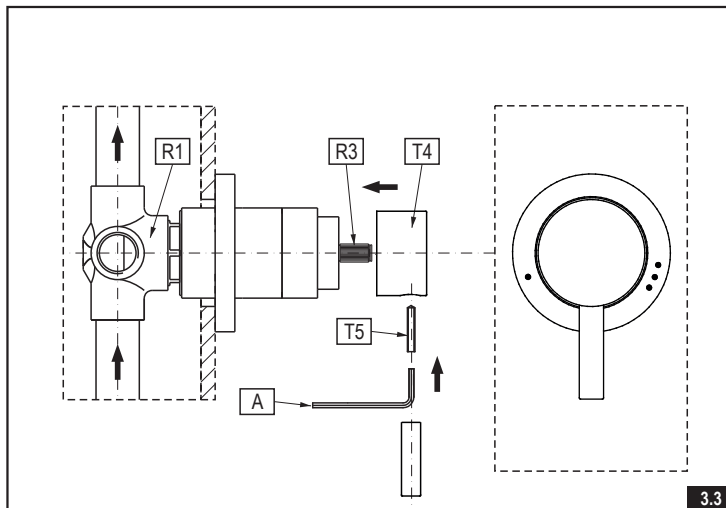

3.3

MONTAGE DES ÉLÉMENTS DÉCORATIFS ET DU LEVIER

ATTENTION: Avant d'entamer les travaux de finition et le montage des éléments décoratifs, après avoir effectué tous les raccordements de tuyaux, veuillez vous assurer que l'ensemble de l'installation est parfaitement étanche.

- 1) Après avoir effectué les travaux de finition de la paroi, retirez la protection d'installation (R2) de la soupape.
- 2) Vissez le manchon (T1) sur la soupape, puis faites glisser la rosace avec le joint (T2) sur le manchon (T1). Assurez-vous que la rosace est bien placée (T2) - voir schéma 3.2. Rapprochez la rosace (T2) de façon à ce qu'elle touche la paroi de finition.
- 3) Vissez la protection de la soupape (T3) sur le manchon (T1).
- 4) Tournez la rallonge de la broche de la soupape (R3) au maximum vers la droite (dans le sens des aiguilles d'une montre), puis tournez-la légèrement vers la gauche (dans le sens inverse des aiguilles d'une montre) jusqu'à ce que vous entendiez un léger clic. Placez le levier (T4) sur la rallonge de la broche de soupape (R3) en vous conformant au schéma numéro 3.3 et serrez la vis de fixation (T5) à l'aide de la clef Allen (A) jointe au kit.

F

INSTALACIÓN DE ELEMENTOS DECORATIVOS Y PALANCAS

OJO: Antes de efectuar los trabajos de acabado y la instalación de elementos decorativos, tras conectar todos los tubos, asegúrese que no hay ninguna fuga.

- 1) Tras realizar la pared de acabado quite la protección de montaje (R2) de la válvula.
- 2) Enrosque el casquillo (T1) en la válvula y luego meta la roseta con la junta (T2) en el casquillo (T1). Fijese en la posición correcta de la roseta (T2) - véase la fig. 3.2. Apriete la roseta (T2) contra la pared de acabado.
- 3) Enrosque la protección de la válvula (T3) en el casquillo (T1).
- 4) Gire el tubo de prolongación del husillo de la válvula (R3) cuanto posible a la derecha (sentido reloj), luego gírela levemente a la izquierda (sentido contra reloj) hasta sentir un ligero sonido de click. Ponga la palanca (T4) en el tubo de prolongación del husillo de la válvula (R3) según la fig. 3.3. y apriete el tornillo de sujeción (T5) con la llave allen (A) adjunto al juego.

E

MONTAGGIO DI ELEMENTI DECORATIVI E DELLA LEVA

ATTENZIONE: Prima di procedere ai lavori di finitura e al montaggio delle parti decorative, dopo aver connesso tutti i tubi bisogna accertarsi, che non ci siano mancanze di tenuta.

- 1) Dopo aver eseguito la parete di finitura togli la protezione di montaggio (R2) dalla valvola.
- 2) Avvita il manicotto (T1) sulla valvola, di seguito infila il rosone con la guarnizione (T2) sul manicotto (T1). Fa attenzione al corretto posizionamento del rosone (T2) - vedi fig. 3.2. Accosta il rosone (T2) alla parete di finitura.
- 3) Avvita la protezione della valvola (T3) sul manicotto (T1).
- 4) Gira il prolungamento del fuso della valvola (R3) al massimo a destra (in senso orario), di seguito giralo leggermente a sinistra (in senso antiorario) fino al momento di sentire un click leggero. Metti la leva (T4) sul prolungamento del fuso della valvola (R3) conformemente alla fig. 3.3. e serra la vite di fissaggio (T5) con la chiave a brugola (A) fornita con il set.

IT

МОНТАЖ ДЕКОРАТИВНЫХ ЭЛЕМЕНТОВ И РУКОЯТКИ

ВНИМАНИЕ: После подсоединения всех труб, прежде, чем приступить к отделочным работам и монтажу декоративных элементов необходимо убедиться в отсутствии какой-либо негерметичности.

- 1) После выполнения финишной отделки стенки снимите с клапана защиту на время монтажа (R2).
- 2) Навинтите на клапан втулку (T1) и наденьте на втулку (T1) декоративный элемент с уплотнителем (T2). Необходимо обращать внимание на правильную установку декоративного элемента (T2) - см. рис. 3.2. Осторожно передвиньте декоративный элемент (T2) к поверхности отделанной стены.
- 3) Навинтите корпус клапана (T3) на втулку (T1).
- 4) Поверните удлинитель штока клапана (R3) максимально вправо (в направлении по часовой стрелке), затем поверните немного влево (в направлении против часовой стрелки) до момента, пока не услышите отчетливый щелчок. Наденьте рукоятку (T4) на удлинитель штока клапана (R3), как это показано на рис. 3.3, и затяните крепежный болт (T5) при помощи шестигранного ключа (A), приложенного в комплекте.

RUS

MONTAŻ ELEMENTÓW OZDOBNYCH I DŹWIGNI

UWAGA: Przed przystąpieniem do prac wykończeniowych i montażu części ozdobnych, po podłączeniu wszystkich rur należy się upewnić, że nie ma żadnych nieszczelności.

- 1) Po wykonaniu ścianki wykończeniowej zdejmij osłonę montażową (R2) z zaworu.
- 2) Nakręć tuleję (T1) na zawór, następnie nasuń rozetę z uszczelką (T2) na tuleję (T1). Zwróć uwagę na właściwe ustawienie rozety (T2) – zob. rys. 3.2. Dosuń rozetę (T2) do ścianki wykończeniowej.
- 3) Nakręć osłonę zaworu (T3) na tuleję (T1).
- 4) Obróć przedłużkę wrzeciona zaworu (R3) maksymalnie w prawo (w kierunku zgodnym z ruchem wskazówek zegara), następnie obróć ją lekko w lewo (w kierunku przeciwnym do ruchu wskazówek zegara) do momentu aż usłyszysz lekkie kliknięcie. Załóż dźwignię (T4) na przedłużkę wrzeciona zaworu (R3) zgodnie z rys. 3.3 i dokręć wkret mocujący (T5) kluczykiem imbusowym (A) dołączonym do zestawu.

PL

OPERATING INSTRUCTION

Receiver selection is made by turning the lever (handwheel) in the desired direction - to the markings on the escutcheon.

GB

BEDIENUNGSANLEITUNG

Der jeweilige Verbraucher wird gewählt, indem der Hebel (Handgriff) in gewählten - auf der Rosette angezeigten - Lagen eingestellt wird.

D

MODE D'EMPLOI

Vous sélectionnez l'élément de réception choisi en tournant le levier (sélecteur rotatif) et en le plaçant dans la position voulue, indiquée sur la rosace.

F

INSTRUCCIÓN DE USO

La selección del tipo de receptor se debe hacer girando la palanca (el volante) en las posiciones escogidas, marcadas en la roseta.

E

MANUALE DI FUNZIONAMENTO

La scelta del tipo di ricevitore deve essere effettuata tramite la rotazione della leva (manopola) sui punti scelti di regolazione marcati sul rosone.

IT

ИНСТРУКЦИЯ ПО ОБСЛУЖИВАНИЮ

Для того, чтобы переключить подачу воды на нужное Вам приемное устройство, нужно установить рукоятку в положение, обозначенное на декоративном элементе.

RUS

INSTRUKCJA OBSŁUGI

Wybór typu odbiornika należy przeprowadzać obracając dźwignię (pokrętko) na wybrane – zaznaczone na rozecie – nastawy.

PL

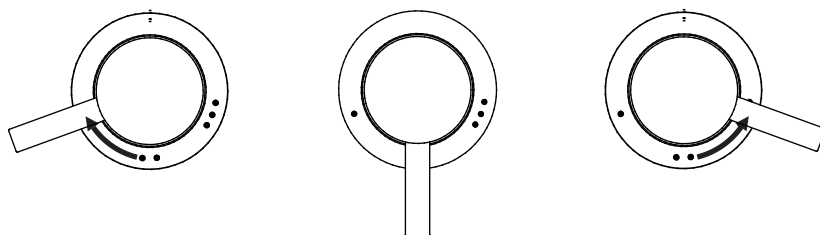

4

MAINTENANCE

- Clean water guarantees that a mixer equipped with ceramic flow regulators will work correctly, i.e. the water should not contain any impurities such as sand, boiler scale etc. Because of this, the pipe system should be equipped with sieve filters or, if there is no such possibility, with individual cut-off valves with filters designed for such units.
- In the event of increased steering resistance, greater pressure should not be exerted on the handle, as this may cause damage to the flow regulator. In such a situation, the regulator should be removed and cleaned of the dirt and impurities which have accumulated on it.
- The seals should be maintained with vaseline or silicon oil.
- Cleaning the outer coating:
dirt or stains on the external surfaces of the mixer resulting from scale deposits should be removed by washing the unit with soapy water only. Scale deposits should be dissolved with vinegar then the surface rinsed with clean water and rubbed dry with a soft cloth,
- under no circumstances should the surface of the mixer be cleaned with coarse cloths or cleaning agents containing abrasive materials or acids,
- plastic or lacquered parts must not be cleaned with chemicals containing alcohol, disinfectants or solvents.

GB

WARTUNG

- Eine Garantie für richtige Funktion von Batterien mit keramischen Durchflussregler ist sauberes Wasser, das heißt Wasser ohne solche Verunreinigungen, wie: Sand, Kesselstein, usw. Deswegen wird die Ausrüstung der Wasserleitungsanlage mit Gitterfilter gefordert, und wenn solche Filter nicht vorhanden sind, soll es möglich sein, die für Batterien bestimmte Absperrventile mit Filter zu montieren.
- Bei vergrößertem Einstellungswiderstand soll man auf den Hebel keinen größeren Druck ausüben, da es eine Beschädigung des Durchflussreglers verursachen kann. Wenn es so ist, soll man den Regler ausmontieren und die auf dem Regler gesammelten Verunreinigungen entfernen.
- Die Dichtungen sollen mit Vaseline oder Silikonöl gewartet werden.
- Reinigung der äußeren Oberflächen:
Den Schmutz oder die Flecke, entstanden infolge von Steinablagerungen auf den äußeren Batterieoberflächen, durch Abspülen mit Seifwasser entfernen, den Stein mit Essig lösen, danach die Oberfläche mit sauberem Wasser abspülen und mit weichem Lappen trocknen.
- Auf keinem Fall die Batterieoberfläche mit rauen Lappen oder mit scheuermittel- oder säurehaltigen Reinigungsmitteln reinigen
- Für die Reinigung der Kunststoffteile oder lackierten Teile kann man keine alkoholhaltige Mitteln, Desinfektions- oder Lösungsmitteln verwenden.

D

ENTRETIEN

- La garantie de fonctionnement correct de la robinetterie équipée en régulateurs de flux céramiques est l'eau propre, c'est-à-dire une eau qui ne contient pas de polluants tels que : sable, tartre, etc. Pour cette raison, il est exigé d'équiper les installations d'eau en crépines et, en cas d'absence d'une telle possibilité, en vannes d'arrêt individuelles avec un filtre destiné à la robinetterie.
- En cas de résistance accrue de la commande, il est interdit d'exercer un plus grand appui sur le levier car cela peut provoquer l'endommagement du régulateur de flux. Dans ce cas, il faut démonter le régulateur et enlever les polluants qui s'y sont rassemblés.
- Entretenir les joints d'étanchéité avec de la vaseline ou de l'huile de moteur.
- Nettoyage des couches externes:
éliminer les salissures ou les taches apparues suite au dépôt du tartre sur les surfaces externes de la robinetterie en la lavant uniquement avec de l'eau et du savon ; pour dissoudre le tartre, utiliser du vinaigre, rincer ensuite la surface avec de l'eau propre et essuyer avec un chiffon sec et doux,
- en aucun cas, il ne faut nettoyer la surface de la robinetterie avec des chiffons rugueux ou des produits de nettoyage contenant des matériaux abrasifs et des acides,
- il est interdit d'utiliser, pour le nettoyage des parties réalisées en matière plastique et vernies, des produits contenant de l'alcool, des substances de désinfection ou des dissolvants.

F

CONSERVACIÓN

- Para el buen funcionamiento de las baterías equipadas en reguladores cerámicos del flujo es necesaria el agua limpia, que quiere decir el agua sin tales basuras como la arena, la piedra de caldera etc. Por eso es imprescindible equipar la instalación de cañerías en filtros de tela metálica, y en caso de la falta de tales posibilidades, en válvulas particulares cortadoras con el filtro adecuadas para la batería.
- En caso de una resistencia aumentada del mando no se puede ejercer una presión mayor en la palanca porque esto puede provocar una avería del regulador de flujo. En este caso hay que desmontar el regulador y quitar toda la basura agrupada.
- Conservar las empaquetaduras con la vaselina o el aceite de silicona.
- Limpieza de las superficies exteriores:
la suciedad o las manchas que se produjeron a causa de depositar el sarro en las superficies exteriores de la batería hay que quitarlas lavando la batería sólo con el agua y el jabón, para diluir el sarro use vinagre, después enjuague la superficie con el agua limpia y séquela con un trapo suave,
- en cualquier caso no se puede limpiar la superficie de la batería con trapos ásperos o medios de limpieza que contienen abrasivos y ácidos,
- para limpiar las partes hechas de materias plásticas y barnizadas no se puede usar medios que contienen alcohol, sustancias desinfectante o disolventes.

E

**DREI WEGEVENTILE • SOUPAPES À 3 VOIES • VÁLVULAS DE 3 VÍAS
VALVOLE A 3-VIE • КЛАПАНЫ 3-ХОДОВЫЕ • ZAWÓR 3-DROGOWY**

MANUTENZIONE

- La garanzia per un funzionamento corretto delle batterie equipaggiati in regolatori ceramici di portata è l'acqua pulita, ossia priva di tali elementi, come: sabbia, incrostazione ecc. In relazione a quanto suddetto si è tenuti a equipaggiare l'impianto idrico in filtri a rete, nel caso in cui fosse impossibile, in individuali valvole di arresto con un filtro predisposto per la batteria.
- Nel caso in cui la resistenza di comando aumenti, non è ammesso di esercitare una pressione maggiore sulla leva, in quanto si può danneggiare il regolatore della portata. In tal caso bisogna smontare il regolatore ed eliminare le impurità in esso accumulate.
- Per la manutenzione delle guarnizioni usare vaselina od olio di silicone.

Pulizia di rivestimenti esterni:

- Eliminare lo sporco o le macchie, formatesi in conseguenza alla sedimentazione del calcare sulle superfici esterne della batteria, lavando la batteria esclusivamente con acqua e sapone, per lo scioglimento del calcare usare l'aceto, in seguito sciacquare la superficie con acqua pulita ed asciugare perfettamente con un panno morbido ed asciutto.
- Non è ammessa in alcun caso la pulizia della superficie della batteria con panni scabrosi o detersivi di pulizia che contengono sostanze abrasive e acidi.
- Per la pulizia delle parti eseguite di materie plastiche e verniciate non è ammesso l'uso di detersivi, che contengono alcol, sostanze disinfettanti o solventi.

IT

КОНСЕРВИРОВАНИЕ

- Гарантией правильной работы смесителей, оснащенных керамическими регуляторами протекания, является чистая вода, т.е. которая не содержит таких загрязнений, как : песок, накипь, и т.п. В связи с вышесказанным, требуется оснащение водопроводной системы сетчатыми фильтрами, а если это невозможно, индивидуальными запорными клапанами с фильтром, предназначенными для смесителей.
- В случае повышенного сопротивления при регулировании запрещается увеличивать силу нажима на рычаг т.к. это может привести к повреждению регулятора протекания. В этой ситуации необходимо демонтировать регулятор и очистить его от загрязнений.
- Уплотнения консервировать вазелином или силиконовым маслом.

Очистка наружных поверхностей:

- загрязнение или пятна, возникшие в результате оседания камня на внешних поверхностях смесителя, смывать исключительно водой с мылом, для растворения камня применять уксус, затем промыть поверхность чистой водой и досуха вытереть мягкой тряпочкой,
- ни в каком случае нельзя чистить поверхность смесителя шероховатыми тряпочками или чистящими средствами с содержанием абразивных компонентов и кислот,
- для чистки элементов, выполненных из пластмассы или лакированных, запрещается использовать средства, содержащие алкоголь, дезинфицирующие средства или растворители.

RUS

KONSERWACJA

- Gwarancją prawidłowego działania baterii wyposażonych w ceramiczne regulatory przepływu jest czysta woda, to znaczy nie zawierająca takich zanieczyszczeń, jak: piasek, kamień kotłowy itp. W związku z powyższym wymagane jest wyposażenie instalacji wodociągowej w filtry siatkowe, a w przypadku braku takich możliwości w indywidualne zawory odcinające z filtrem przeznaczone do baterii.

- W przypadku zwiększonego oporu sterowania nie wolno wywierać większego nacisku na dźwignię, gdyż może to spowodować uszkodzenie regulatora przepływu. W takiej sytuacji należy wymontować regulator i usunąć zanieczyszczenia w nim zgromadzone.

- Uszczelki konserwować wazeliną lub olejem silikonowym.

Czyszczenie powłok zewnętrznych:

- Brud lub plamy, powstałe w wyniku osadzania się kamienia na powierzchniach zewnętrznych baterii, usuwać przemywając baterię wyłącznie wodą z mydłem, do rozpuszczania kamienia użyć octu, następnie przepłukać powierzchnię czystą wodą i wytrzeć do sucha miękką szmatką.
- W żadnym przypadku nie wolno czyścić powierzchni baterii chropowatymi ściereczkami lub środkami czyszczącymi zawierającymi materiały ściernie i kwasy.
- Do czyszczenia części wykonanych z tworzywa sztucznego i lakierowanych nie wolno używać środków zawierających alkohol, substancje dezynfekujące lub rozpuszczalniki.

PL

GUARANTEE:

The guarantee conditions are contained in a separate sheet.

IN THE EVENT OF A PROBLEM:

e-mail: graff@graff-mixers.com

GB

GARANTIE:

Die Garantiebedingungen sind auf einem separaten Blatt beigefügt.

SOLLTEN PROBLEME AUFTRETEN

wenden Sie sich an uns:
e-mail: graff@graff-mixers.com

D

GARANTIE:

Les conditions de garantie se trouvent dans une feuille séparée.

EN CAS DE PROBLEME:

e-mail: graff@graff-mixers.com

F

GARANTÍA:

Las condiciones de la garantía otra hoja se encuentran

EN CASO DE PROBLEMAS:

e-mail: graff@graff-mixers.com

E

GARANZIA:

Le condizioni di garanzia sono indicate sul foglio separato.

NEL CASO IN CUI SI VERIFICANO PROBLEMI:

e-mail: graff@graff-mixers.com

IT

ГАРАНТИЯ:

Гарантийные условия на отдельном листе.

ЕСЛИ ВОЗНИКНЕТ ПРОБЛЕМА:

e-mail: graff@graff-mixers.com

RUS

GWARANCJA:

Warunki gwarancji są zawarte na osobnej karcie.

GDY POJAWI SIĘ PROBLEM:

e-mail: graff@graff-mixers.com

PL



www.graff-designs.com