

**UNTERPUTZELEMENT FÜR DIE WASCHEBCKEN-WANDBATTERIE • ÉLÉMENT DISSIMULÉ POUR LE ROBINET DE LAVABO MURAL • ELEMENTO DE YESO PARA EL GRIFO DE LAVABO MONTADO EN LA PARED ELEMENTO SOTTO INTONACO PER BATTERIA LAVABO SOPRA IL MURO • ЭЛЕМЕНТ СКРЫТОГО МОНТАЖА ДЛЯ НАСТЕННОГО СМЕСИТЕЛЯ ДЛЯ УМЫВАЛЬНИКА • ELEMENT PODTYNKOWY BATERII UMYWALKOWEJ NAŚCIENNEJ**

**GB** Dear Customer    **D** Lieber Kunde    **F** Cher Client    **E** Estimado Cliente    **IT** Gentile Cliente    **RUS** Уважаемый господин    **PL** Drodzy Państwo

Thank you for choosing our product. We hope the item you have purchased can fulfill all your expectations. Our products are technologically advanced and designed on the basis of our many years of experience in the production of sanitary fittings.

Für Ihre Wahl bedanken wir uns und hoffen mit unserem dank langjähriger Erfahrung in der Herstellung von Sanitärarmaturen technologisch fortgeschrittenen Produkt Ihre Erwartungen zu erfüllen.

Nous vous remercions d'avoir choisi notre produit. Nous sommes certains de pouvoir satisfaire pleinement à vos attentes grâce à notre riche offre de produits d'un niveau technologique avancé qui résulte de notre longue expérience en fabrication de la robinetterie et des accessoires des salles de bains.

Les agradecemos por elegir nuestro producto. Esperamos cumplir sus expectativas al adquirir un producto de tecnología avanzada, diseñado a base de la experiencia adquirida tras muchos años fabricando accesorios sanitarios.

La ringraziamo per aver scelto un prodotto GRAFF. Speriamo di soddisfare pienamente la sua aspettativa, offrendole un prodotto tecnologicamente avanzato, progettato sulla base di un'esperienza di molti anni nell'ambito della produzione di rubinetteria e sistemi doccia.

Благодарим за выбор нашего продукта. Надеемся, что полностью удовлетворим Ваши ожидания, вводя в эксплуатацию технологически усовершенствованное изделие, запроектированное на базе многолетнего опыта в области производства санитарной арматуры.

Dziękujemy za wybór naszego produktu. Mamy nadzieję, że w pełni spełnimy Państwa oczekiwania oddając do użytku wyrób zaawansowany technologicznie, zaprojektowany w oparciu o wieloletnie doświadczenie w produkcji armatury sanitarnej.

**ATTENTION!** For cleanin, use a soft towel with soap and water only! Under no circumstances should you use any chemicals. For care and cleaning instructions of each different GRAFF finish, please refer to GRAFF website: <https://www.graff-designs.com/en/info/finish-care>. **Obtaining Warranty Services:** Replacement parts may be ordered to GRAFF through authorized retailers. Please contact your retailer for any enquire or to exercise your warranty rights.

**ACHTUNG!** Verunreinigungen bitte nur mit Wasser und Seife und einem weichen Lappen entfernen. Keinesfalls chemische Mittel verwenden! Anleitungen zur Pflege und Reinigung der verschiedenen Oberflächen von GRAFF finden sich auf der GRAFF-Website: <https://www.graff-designs.com/it/info/finish-care>. **Wie erhält man Garantieleistungen?** Ersatzteile können über die autorisierten Wiederverkäufer von GRAFF erworben werden. Bitte kontaktieren Sie Ihren Wiederverkäufer bei Fragen oder zur Abwicklung bei Garantieanspruch.

**ATTENTION!** Pour le nettoyage utiliser seulement une serviette douce, du savon et de l'eau! En aucun cas n'utiliser les produits chimiques quelconques! Pour les instructions d'entretien et de nettoyage des différentes finitions GRAFF, veuillez consulter le site internet GRAFF: <https://www.graff-designs.com/en/info/finish-care>. **Obtention des services de garantie:** les pièces de rechange GRAFF peuvent être commandées par l'intermédiaire de revendeurs agréés. Veuillez contacter votre revendeur pour toute question ou pour exercer vos droits à la garantie.

**¡ATENCIÓN!** Utilice solamente una toalla suave con jabón y agua. Bajo ninguna circunstancia use productos químicos. Para instrucciones sobre el cuidado y la limpieza de cada uno de los diferentes acabados de GRAFF, consulte el sitio web de GRAFF: <https://www.graff-designs.com/it/info/finish-care>. **Cómo obtener servicios de garantía:** las piezas de recambio pueden pedirse a través de los distribuidores autorizados de GRAFF. Por favor, póngase en contacto con su distribuidor con cualquier pregunta o para ejercer sus derechos de garantía."

**ATTENZIONE!** Si prega di pulire usando acqua e sapone ed un panno morbido! In nessun caso usare detersivi chimici. Per le istruzioni sulla cura e la pulizia di ciascuna diversa finitura GRAFF, fare riferimento al sito GRAFF: <https://www.graff-designs.com/en/info/finish-care>. **Come ottenere i servizi di garanzia:** le parti di ricambio possono essere ordinate tramite i rivenditori autorizzati GRAFF. Si prega di contattare il proprio rivenditore per qualsiasi domanda o per esercitare i diritti di garanzia.

**ВНИМАНИЕ!** Загрязнения следует удалять водой с мылом и мягкой тряпочкой! Ни в коем случае нельзя применять химические средства. Инструкции по уходу и чистке каждого вида отделки GRAFF на веб-сайте: <https://www.graff-designs.com/en/info/finish-care>. **Как получить гарантийное обслуживание:** вы можете заказать запасные части у авторизованных реселлеров GRAFF. Если у вас возникнут вопросы, свяжитесь с вашим реселлером, чтобы воспользоваться своими гарантийными правами.

**UWAGA!** Zanieczyszczenia proszę usuwać stosując wodę z mydłem oraz miękką szmatkę! W żadnym przypadku nie wolno stosować środków chemicznych. Instrukcje dotyczące pielęgnacji i czyszczenia każdego z wykończeń GRAFF można znaleźć na stronie internetowej GRAFF: <https://www.graff-designs.com/en/info/finish-care>.

**Uzyskiwanie usług gwarancyjnych:** Części zamienne można zamawiać w firmie GRAFF za pośrednictwem autoryzowanych sprzedawców. Skontaktuj się ze sprzedawcą w celu uzyskania informacji lub skorzystania z praw gwarancyjnych.

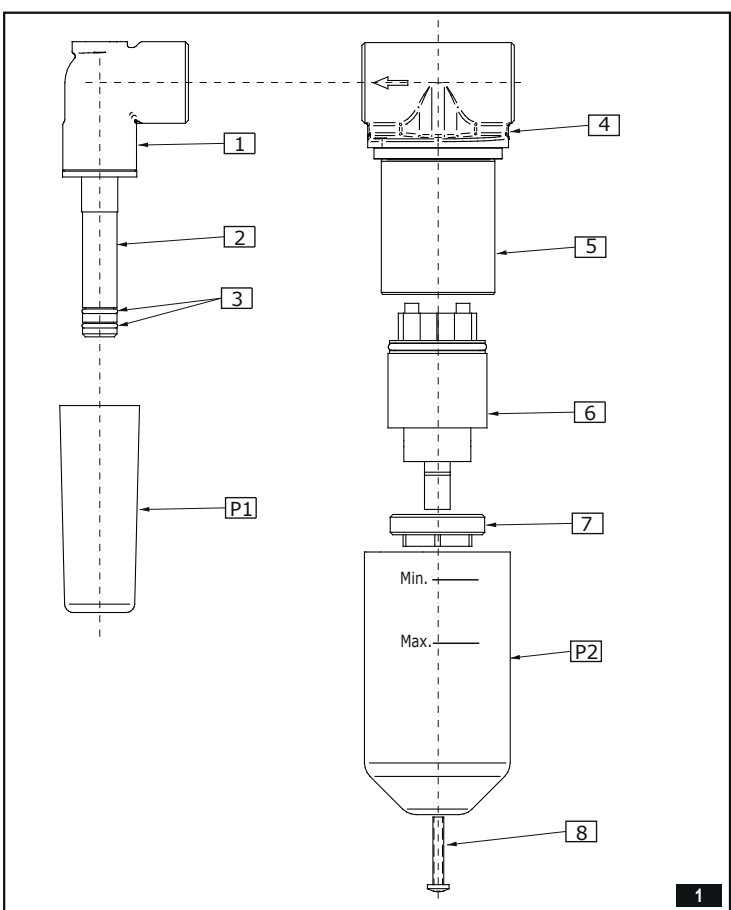
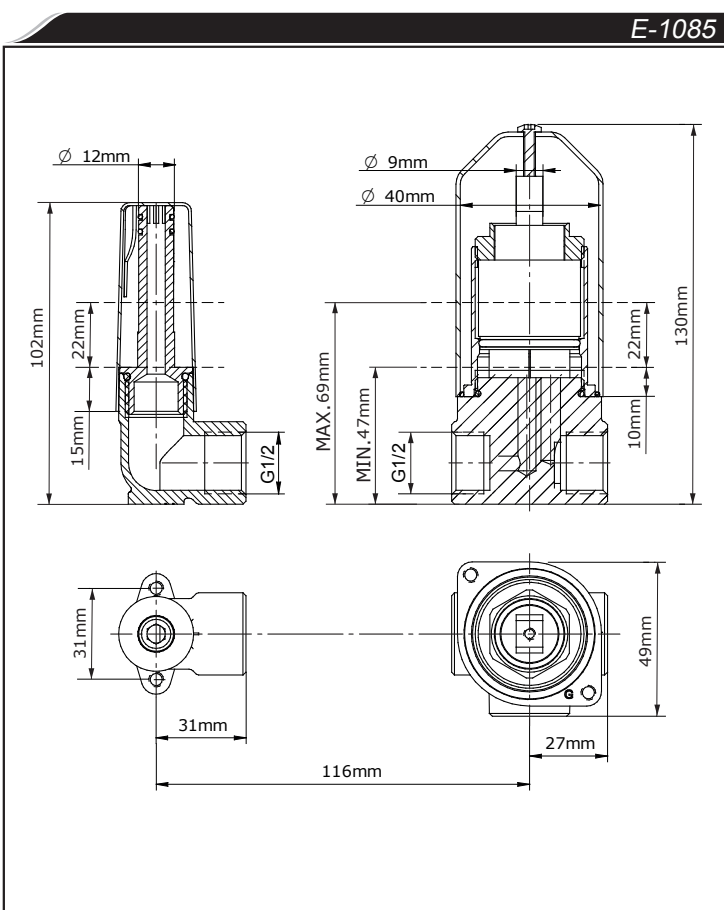

**UNTERPUTZELEMENT FÜR DIE WASHBECKEN-WANDBATTERIE • ÉLÉMENT DISSIMULÉ POUR LE ROBINET DE LAVABO MURAL • ELEMENTO DE YESO PARA EL GRIFO DE LAVABO MONTADO EN LA PARED ELEMENTO SOTTO INTONACO PER BATTERIA LAVABO SOPRA IL MURO • ЭЛЕМЕНТ СКРЫТОГО МОНТАЖА ДЛЯ НАСТЕННОГО СМЕСИТЕЛЯ ДЛЯ УМЫВАЛЬНИКА • ELEMENT PODTYNKOWY BATERII UMYWALKOWEJ NAŚCIENNEJ**

- |  |  |   |  |  |  |   |
|--|--|---|--|--|--|---|
| <p><b>GB</b></p> <p>→ For assembly you will need:</p> <ul style="list-style-type: none"> <li>● an adjustable spanner,</li> <li>● pliers,</li> <li>● teflon tape.</li> <li>● silicon or other sealant.</li> </ul> | <p><b>D</b></p> <p>→ Bei der Montage werden benötigt:</p> <ul style="list-style-type: none"> <li>● verstellbarer Schlüssel,</li> <li>● Kombizange,</li> <li>● Teflonband</li> <li>● Silikon oder anderes Dichtungsmittel.</li> </ul> | <p><b>F</b></p> <p>→ Les outils nécessaires pour le montage:</p> <ul style="list-style-type: none"> <li>● La clef à ouverture variable,</li> <li>● La pince universelle,</li> <li>● La bande Téflon.</li> <li>● Le silicone ou une autre garniture d'étanchéité.</li> </ul> | <p><b>E</b></p> <p>→ Para el montaje se necesitan:</p> <ul style="list-style-type: none"> <li>● llave ajustable,</li> <li>● alicates universales,</li> <li>● cinta de teflón.</li> <li>● silicona u otro tipo de material de estancar</li> </ul> | <p><b>IT</b></p> <p>→ Per il montaggio sono necessari i seguenti utensili:</p> <ul style="list-style-type: none"> <li>● chiave registrabile,</li> <li>● tenaglia piana,</li> <li>● nastro di teflon.</li> <li>● silicone o altro tipo di guarnizione.</li> </ul> | <p><b>RUS</b></p> <p>→ Для монтажа необходимы:</p> <ul style="list-style-type: none"> <li>● разводной ключ,</li> <li>● плоскогубцы,</li> <li>● тефлоновая лента.</li> <li>● силикон или другой уплотнитель.</li> </ul> | <p><b>PL</b></p> <p>→ Do montażu potrzebne są:</p> <ul style="list-style-type: none"> <li>● klucz nastawny,</li> <li>● kombinerki,</li> <li>● taśma teflonowa.</li> <li>● silikon lub inny uszczelniacz.</li> </ul> |
|--|--|---|--|--|--|---|

	GB	D	F	E	IT	RUS	PL
1	Elbow	Winkel	Coude	Codo	Gomito	Колено	Kolanko
2	Spout connector	Verbindungsstück der Auslaufgarnitur	Raccordement du robinet	Conector del caño	Connettore della bocca	Соединительный элемент носика	Łącznik wylewki
3	O-ring seal	O-Ring	Joint de type o-ring	Junta tórica	Guarnizione tipo o-ring	Шайба типа о-ринг	Uszczelka typu O-ring
4	Cartridge socket	Patronenstutzen	Jonction de cartouche	Cuerpo de conjunto	Manicotto cartuccia	Втулка картриджа	Gniazdo mieszacza
5	Cartridge sleeve	Patronenhülse	Bouchon de cartouche	Casquillo del cartucho	Casquillo del cartucho	Гильза картриджа	Tuleja mieszacza
6	Mixer Ø35mm	Wassermischer Ø35mm	Mélangeur Ø35mm	Mezclador Ø35mm	Miscelatore Ø35mm	Смеситель	Mieszacz Ø35mm
7	Mixer nut	Wassermischermutter	Ecrou du mélangeur	Tuerca del mezclador	Dado del miscelatore	Гайка смесителя	Nakrętka mieszacza
8	Screw	Schraube	Vis	Tornillo	Vite	Винт	Wkręt
P1	Fitting cover	Montageblende	Cache d'assemblage	Protección de montaje	Protezione di montaggio	Монтажная защита	Oslona montażowa
P2	Fitting cover	Montageblende	Cache d'assemblage	Protección de montaje	Protezione di montaggio	Монтажная защита	Oslona montażowa

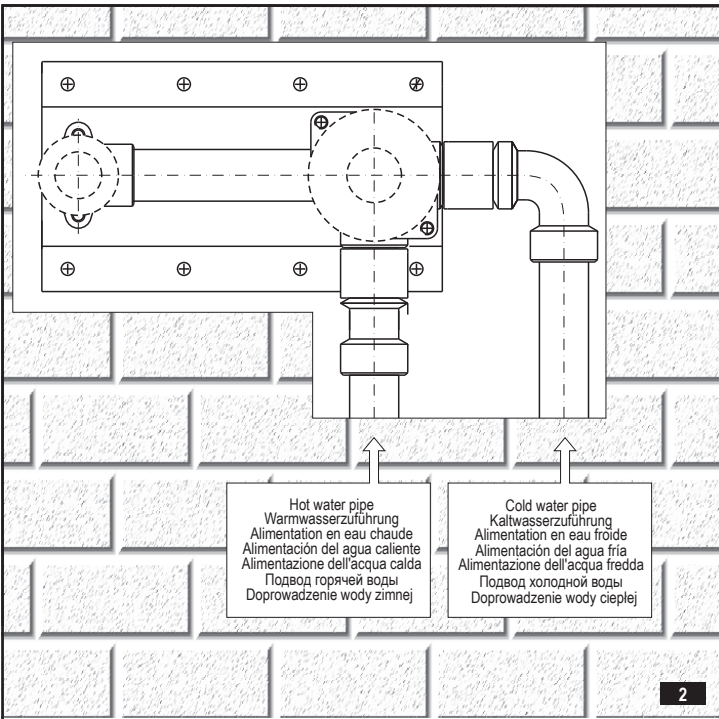

- GB**
- MOUNTING THE MIXER ON THE WALL (CONCEALED)** – see fig. 2
1. It is necessary to connect the valve **E-1081** with **E-1080**. Seal threaded connections. **Note!** The parts needed to connect the valves are not part of the set.
  2. Prepare a suitable hole in the wall ready for installing the mixer body, taking care that the hole is within the minimum and maximum depth limits. Install the pipe system so that the hot water pipe is under the mixer body and cold water pipe is on the right-hand side.
  3. Insert the mixer body into the hole in the wall. The recommended mounting depth in the wall, measured from the axis of the body to the finished wall surface, is between 33 mm and 55 mm. Fix the mixer body to the wall with screws and pins.
  4. Wind Teflon tape or some other sealant around the mixer body's threaded ends. Screw 1/2" pipe connectors onto the water pipe ends inside the mixer body. Connect the hot water pipe to the lower connection and the cold water pipe to the right connection.

- D**
- WANDMONTAGE (UNTERPUTZ)** – siehe Abb. 2
1. Es ist notwendig, das Ventil **E-1081** mit **E-1080** zu verbinden. Verschraubungen abdichten. **Anmerkung!** Die Teile, die zum Anschluss der Ventile benötigt werden, sind nicht Teil des Satzes.
  2. Die Wandnische auf den Einsatz des Mischbatteriekörpers unter Berücksichtigung der minimalen und maximalen Einsattiefe vorbereiten. Die Leitung ist auf eine solche Weise zu verlegen, dass die Kaltwasserversorgung (COLD - kalt) sich an der rechten und die Warmwasserversorgung (HOT - warm) an der Unterseite des Mischbatteriekörpers befindet.
  3. Platzieren Sie den Mischbatteriekörper in der Wandnische. Die empfohlene Einsattiefe des Mischbatteriekörpers, von der Körperachse bis zur Wandoberfläche gemessen, sollte sich im Bereich von 33 mm – 55 mm befinden. Den Mischbatteriekörper an die Wand mit Bügelschrauben fixieren.
  4. Das Teflonband oder ein anderes Dichtmittel auf die Gewindeendstücke des Mischbatteriekörpers aufwickeln. Die Muffen 1/2" auf die Wasserabfuhrungsstücke im Körper aufschrauben. Die Warmwasserzuführung an den unteren Stutzen und die Kaltwasserzuführung an den rechten Stutzen anschließen.

- F**
- MONTAGE MURAL (ENCASTRE)** – voir le schéma 2
1. Il est nécessaire de relier la vanne **E-1081** à la **E-1080**. Scellez les raccords filetés. **Remarque !.** Les pièces servant à relier les vannes ne font pas partie de l'ensemble.
  2. Creuser une niche dans le mur pour l'installation du corps de robinetterie en portant une attention à la profondeur d'encastrement permise (maximum – minimum). Préparer l'installation de l'alimentation de façon à ce que l'eau chaude arrive par le dessous du corps (HOT - chaude), et l'eau froide par la droite du corps de robinetterie (COLD - froide).
  3. Placer le corps de robinetterie dans la niche murale. La profondeur d'encastrement recommandée pour le corps de robinetterie, mesurée entre l'axe du corps et le nu de la paroi de finition, est de 33 mm à 55 mm. Fixer le corps de robinetterie au mur à l'aide de vis et de chevilles.
  4. Enrouler la bande téflon, ou autre joint, sur le filetage des extrémités du corps de robinetterie. Visser les raccords 1/2" sur les extrémités des alimentations en eau du corps. Raccorder l'alimentation d'eau chaude sur le raccord inférieur, et l'eau froide sur le raccord situé à droite.

- E**
- MONTAJE EN LA PARED (BAJO ENLUCIDO)** – ver la fig. 2
1. Es necesario conectar la válvula **E-1081** con el **E-1080**. Estancar las conexiones roscadas con fibra de cáñamo o con otros obturadores (por ejemplo, cinta de teflón). **Nota!** Las piezas necesarias para conectar las válvulas no son parte del conjunto.
  2. Prepare el hueco en la pared para la instalación del cuerpo de la grifería prestando atención en la profundidad admisible de montaje (máxima - mínima). Prepare la instalación de alimentación del modo que la alimentación del agua caliente se encuentre debajo del cuerpo (HOT-caliente), y la alimentación del agua fría por el lado derecho (COLD-fría) en relación al cuerpo de la grifería.
  3. Coloque el cuerpo de la grifería en el hueco de la pared. La profundidad recomendada para montar el cuerpo de la grifería en la pared, medida desde el eje del cuerpo a la superficie de la pared de acabado, es de 33 mm a 55 mm. Fije el cuerpo de la grifería a la pared mediante tornillos con pinos.
  4. Ponga la cinta de teflón u otro sellador en los extremos roscados del cuerpo de la grifería. Enrosque los racores 1/2" en los extremos para la alimentación del agua en el cuerpo. Conecte la alimentación del agua caliente al racor inferior y la alimentación del agua fría al racor derecho.

UNTERPUTZELEMENT FÜR DIE WASCHBECKEN-WANDBATTERIE • ÉLÉMENT DISSIMULÉ POUR LE ROBINET DE LAVABO MURAL • ELEMENTO DE YESO PARA EL GRIFO DE LAVABO MONTADO EN LA PARED  
 ELEMENTO SOTTO INTONACO PER BATTERIA LAVABO SOPRA IL MURO • ЭЛЕМЕНТ СКРЫТОГО МОНТАЖА ДЛЯ НАСТЕННОГО СМЕСИТЕЛЯ • DŁY UMYWALNIA • ELEMENT PODTYNKOWY BATERII UMYWALKOWEJ NAŚCIENNEJ

**MONTAGGIO NEL MURO (SOTTO L'INTONACO)** – vedi fig. 2

IT

1. È necessario connettere la valvola **E-1081** con **E-1080**. Sigillare i raccordi filettati. **Attenzione!** Le parti necessarie per connettere le valvole non fanno parte del set.
2. Prepara nel muro un vano per il montaggio del corpo della batteria, facendo attenzione alla profondità ammissibile dell'incasso (massimo – minimo). Prepara l'impianto di alimentazione, in tal modo, che l'alimentazione dell'acqua calda sia dal basso del corpo (HOT-calda), e l'alimentazione dell'acqua fredda dalla parte destra (COLD-fredda) rispetto al corpo della batteria.
3. Metti il corpo della batteria nel vano del muro. La profondità raccomandata dell'incasso del corpo della batteria nel muro, misurata dall'asse del corpo alla faccia della parete di finitura è di 33 mm – 55 mm. Fissa il corpo della batteria al muro usando i bulloni con tasselli. Avvita il nastro di teflon o altro tipo di guarnizione alle estremità filettate del corpo della batteria.
4. Avvita i raccordi 1/2" alle estremità di alimentazione dell'acqua nel corpo. Collega l'alimentazione dell'acqua calda all'inferiore tubo di giunzione e l'alimentazione dell'acqua fredda al destro tubo di giunzione.

**МОНТАЖ СТЕНЕ (СКРЫТЫЙ)** – см. рис. 2

RUS

1. Необходимо соединить клапан **E-1081** с **E-1080**. Загерметизируйте резьбовые соединения. **Примечание!** Детали для соединения клапанов не входят в комплект.
2. Подготовь нишу в стене под монтаж корпуса смесителя, обращая внимание на достижимую глубину посадки (максимум – минимум). Подготовь систему питания так, чтобы к корпусу смесителя горячая вода подводилась снизу корпуса (HOT - горячая), а холодная вода подводилась справа (COLD-холодная), по отношению к корпусу смесителя.
3. Вложи корпус смесителя в нишу в стене. Рекомендуемая глубина посадки корпуса смесителя в стене, измеряемая от оси корпуса до лицевой поверхности отделочной стенки, составляет 33 мм – 55 мм. Прикрепи корпус смесителя к стене при помощи болтов со штифтами.
4. Намотай тефлоновую ленту или иной уплотнитель на концы с резьбой корпуса смесителя. Навинти муфты 1/2" на концы подвода воды в корпусе. Подключи подвод горячей воды к нижнему патрубку и подвод холодной воды к правому патрубку.

**MONTAŻ W ŚCIANIE (PODTYNKOWY)** – zob. rys. 2

PL

1. Konieczne jest połączenie zaworu **E-1081** z **E-1080**. Należy uszczelnić połączenia gwintowane. **Uwaga!** Części potrzebne do podłączenia zaworów nie wchodzi w skład zestawu.
2. Przygotuj wnękę w ścianie pod instalację korpusu baterii zwracając uwagę na dopuszczalną głębokość osadzenia (maksimum – minimum). Przygotuj instalację zasilającą w ten sposób, aby doprowadzenie wody ciepłej było od spodu korpusu (HOT-ciepła), a doprowadzenie wody zimnej z prawej strony (COLD-zimna) w stosunku do korpusu baterii.
3. Umieść korpus baterii we wnęce ściany. Zalecana głębokość osadzenia korpusu baterii w ścianie mierzona od osi korpusu do lica ściany wykończeniowej wynosi 33 mm – 55 mm. Przymocuj korpus baterii do ściany za pomocą śrub z kołkami.
4. Nawiń taśmę teflonową lub inny uszczelniacz na końcówki gwintowane korpusu baterii. Nakręć złączki 1/2" na końcówki doprowadzenia wody w korpusie. Podłącz doprowadzenie wody ciepłej do dolnego króćca oraz doprowadzenie wody zimnej do prawego króćca.

**UNTERPUTZELEMENT FÜR DIE WASCHBECKEN-WANDBATTERIE • ÉLÉMENT DISSIMULÉ POUR LE ROBINET DE LAVABO MURAL • ELEMENTO DE YESO PARA EL GRIFO DE LAVABO MONTADO EN LA PARED ELEMENTO SOTTO INTONACO PER BATTERIA LAVABO SOPRA IL MURO • ЭЛЕМЕНТ СКРЫТОГО МОНТАЖА ДЛЯ НАСТЕННОГО СМЕСИТЕЛЯ ДЛЯ УМЫВАЛЬНИКА • ELEMENT PODTYNKOWY BATERII UMYWALKOWEJ NAŚCIENNEJ**

<p><b>MAINTENANCE</b></p> <ul style="list-style-type: none"> <li>Clean water guarantees that a mixer equipped with ceramic flow regulators will work correctly, i.e. the water should not contain any impurities such as sand, boiler scale etc. Because of this, the pipe system should be equipped with sieve filters or, if there is no such possibility, with individual cut-off valves with filters designed for such units.</li> <li>In the event of increased steering resistance, greater pressure should not be exerted on the handle, as this may cause damage to the flow regulator. In such a situation, the regulator should be removed and cleaned of the dirt and impurities which have accumulated on it.</li> <li>The seals should be maintained with vaseline or silicon oil.</li> </ul> <p><b>Cleaning the outer coating:</b></p> <ul style="list-style-type: none"> <li>dirt or stains on the external surfaces of the mixer resulting from scale deposits should be removed by washing the unit with soapy water only. Scale deposits should be dissolved with vinegar then the surface rinsed with clean water and rubbed dry with a soft cloth,</li> <li>under no circumstances should the surface of the mixer should be cleaned with coarse cloths or cleaning agents containing abrasive materials or acids,</li> <li>plastic or lacquered parts must not be cleaned with chemicals containing alcohol, disinfectants or solvents.</li> </ul>	<p><b>GB</b></p>
<p><b>WARTUNG</b></p> <ul style="list-style-type: none"> <li>Garant für das korrekte Funktionieren von Armaturen mit Keramik-Durchflussregler ist sauberes Wasser, das heißt Wasser ohne Verunreinigungen, wie: Sand, Kesselstein, etc. Deswegen wird empfohlen, die Wasserversorgung mit Gitterfiltern zu versehen, und sollte dies nicht möglich sein, sollten im System Absperrventile montiert werden, die diese Filter enthalten.</li> <li>Bei vergrößertem Einstellungswiderstand soll kein höherer Druck auf die Griffe ausgeübt werden, da dies eine Beschädigung des Durchflussreglers verursachen kann. In diesem Falle sollte der Regler ausgebaut werden, um die Verunreinigungen, die sich dort angesammelt haben, zu entfernen.</li> <li>Die Dichtungen sollen mit Vaseline oder Silikonöl gewartet werden.</li> </ul> <p><b>Reinigung der äußeren Oberflächen:</b></p> <ul style="list-style-type: none"> <li>schmutz oder Flecken, welche durch Kalkablagerungen entstanden sind, können durch Abspülen mit Seifenwasser entfernt werden, Kalk mit Essig lösen, danach die Oberfläche mit sauberem Wasser abspülen und mit weichem Lappen trocknen,</li> <li>die Armatur auf keinen Fall mit Scheuertappen, -mittel oder säurehaltigen Reinigungsmitteln säubern,</li> <li>für die Reinigung der Kunststoff- oder Lackteile keine Reinigungsmittel mit Alkohol, Desinfektions- oder Lösungsmittel benutzen.</li> </ul>	<p><b>D F</b></p> <p><b>ENTRETIEN</b></p> <ul style="list-style-type: none"> <li>La garantie du fonctionnement correct de la robinetterie équipée en régulateurs de flux céramiques est l'eau propre, c'est-à-dire une eau qui ne contient pas de polluants tels que : sable, tartre, etc. Pour cette raison, il est exigé d'équiper les installations d'eau en crépines et, en cas d'absence d'une telle possibilité, en vannes d'arrêt individuelles avec un filtre destiné à la robinetterie.</li> <li>En cas de résistance accrue de la commande, il est interdit d'exercer un plus grand appui sur le levier car cela peut provoquer l'endommagement du régulateur de flux. Dans ce cas, il faut démonter le régulateur et enlever les polluants qui s'y sont rassemblés.</li> <li>Entretien les joints d'étanchéité avec de la vaseline ou de l'huile de moteur.</li> </ul> <p><b>Nettoyage des couches externes:</b></p> <ul style="list-style-type: none"> <li>éliminer les salissures ou les taches apparues suite au dépôt du tartre sur les surfaces externes de la robinetterie en la lavant uniquement avec de l'eau et du savon ; pour dissoudre le tartre, utiliser du vinaigre, rincer ensuite la surface avec de l'eau propre et essuyer avec un chiffon sec et doux,</li> <li>en aucun cas, il ne faut nettoyer la surface de la robinetterie avec des chiffons rugueux ou des produits de nettoyage contenant des matériaux abrasifs et des acides,</li> <li>il est interdit d'utiliser, pour le nettoyage des parties réalisées en matière plastique et vernies, des produits contenant de l'alcool, des substances de désinfection ou des dissolvants.</li> </ul>
<p><b>CONSERVACIÓN</b></p> <ul style="list-style-type: none"> <li>Para el buen funcionamiento de las baterías equipadas en reguladores cerámicos del flujo es necesaria el agua limpia, que quiere decir el agua desprovista de elementos tales como la arena, la piedra de caldera etc. Por eso es imprescindible equipar la instalación de cañerías en filtros de tela metálica, y en caso de la falta de tales posibilidades, en válvulas particulares cortadoras con el filtro adecuadas para la batería.</li> <li>En caso de una resistencia aumentada del mando no se puede ejercer una presión mayor en la palanca porque esto puede provocar una avería del regulador de flujo. En este caso hay que desmontar el regulador y quitar toda la basura agrupada.</li> <li>Conservar las guarniciones con la vaselina o el aceite de silicona.</li> </ul> <p><b>Limpieza de las superficies exteriores:</b></p> <ul style="list-style-type: none"> <li>la suciedad o las manchas que se produjeron a causa de depositar el sarro en las superficies exteriores de la batería hay que quitarlas lavando la batería sólo con el agua y el jabón, para diluir el sarro use vinagre, después enjuague la superficie con el agua limpia y séquela con un trapo suave,</li> <li>en cualquier caso no se puede limpiar la superficie de la batería con trapos ásperos o medios de limpieza que contienen abrasivos y ácidos,</li> <li>para limpiar las partes hechas de materias plásticas y barnizadas no se puede usar medios que contienen alcohol, sustancias desinfectante o disolventes.</li> </ul>	<p><b>E IT</b></p> <p><b>MANUTENZIONE</b></p> <ul style="list-style-type: none"> <li>La garanzia per un funzionamento corretto delle batterie fornite di regolatori ceramici di portata è l'acqua pulita, ossia priva di elementi come sabbia, incrostazioni ecc. In relazione a quanto suddetto si è tenuti a equipaggiare l'impianto idrico di filtri a rete, nel caso in cui fosse impossibile, di individuali valvole di arresto con un filtro predisposto per la batteria.</li> <li>Nel caso in cui la resistenza del comando aumenti, non è ammesso esercitare una pressione maggiore sulla leva, in quanto si può danneggiare il regolatore della portata. In tal caso bisogna smontare il regolatore ed eliminare le impurità in esso accumulate.</li> <li>Per la manutenzione delle guarnizioni usare vaselina o olio di silicone.</li> </ul> <p><b>Pulizia dei rivestimenti esterni:</b></p> <ul style="list-style-type: none"> <li>eliminare lo sporco o le macchie formatesi in conseguenza dalla sedimentazione del calcare sulle superfici esterne della batteria, lavando la batteria esclusivamente con acqua e sapone. Per lo scioglimento del calcare usare l'aceto, in seguito sciacquare la superficie con acqua pulita ed asciugare perfettamente con un panno morbido ed asciutto,</li> <li>non è ammessa in alcun caso la pulizia della superficie della batteria con panni ruvidi o detergenti di pulizia che contengono sostanze abrasive e acidi,</li> <li>per la pulizia delle parti eseguite di materie plastiche e verniciate non è ammesso l'uso di detergenti, che contengono alcol, sostanze disinfettanti o solventi.</li> </ul>
<p><b>КОНСЕРВИРОВАНИЕ</b></p> <ul style="list-style-type: none"> <li>Гарантией правильной работы смесителей, оснащенных керамическими регуляторами протекания, является чистая вода, т.е. которая не содержит таких загрязнений, как : песок, накипь, и т.п. В связи с вышесказанным, требуется оснащение водопроводной системы сетчатыми фильтрами, а если это невозможно, индивидуальными запорными клапанами с фильтром, предназначенными для смесителей.</li> <li>В случае повышенного сопротивления при регулировании запрещается увеличивать силу нажима на рычаг т.к. это может привести к повреждению регулятора протекания. В этой ситуации необходимо демонтировать регулятор и очистить его от загрязнений.</li> <li>Уплотнения консервировать вазелином или силиконовым маслом.</li> </ul> <p><b>Очистка наружных поверхностей:</b></p> <ul style="list-style-type: none"> <li>загрязнение или пятна, возникшие в результате оседания камня на внешних поверхностях смесителя, смывать исключительно водой с мылом, для растворения камня применять уксус, затем промыть поверхность чистой водой и досуха вытереть мягкой тряпочкой,</li> <li>ни в каком случае нельзя чистить поверхность смесителя шероховатыми тряпочками или чистящими средствами с содержанием абразивных компонентов и кислот,</li> <li>для чистки элементов, выполненных из пластмассы или лакированных, запрещается использовать средства, содержащие алкоголь, дезинфицирующие средства или растворители.</li> </ul>	<p><b>RUS PL</b></p> <p><b>KONSERWACJA</b></p> <ul style="list-style-type: none"> <li>Gwarancją prawidłowego działania baterii wyposażonych w ceramiczne regulatory przepływu jest czysta woda, to znaczy nie zawierająca takich zanieczyszczeń, jak: piasek, kamień kotłowy itp. W związku z powyższym wymagane jest wyposażenie instalacji wodociągowej w filtry siatkowe, a w przypadku braku takich możliwości w indywidualne zawory odcinające z filtrem przeznaczone do baterii.</li> <li>W przypadku zwiększonego oporu sterowania nie wolno wywierać większego nacisku na dźwignię, gdyż może to spowodować uszkodzenie regulatora przepływu. W takiej sytuacji należy wymontować regulator i usunąć zanieczyszczenia w nim zgromadzone.</li> <li>Uszczelki konserwować wazeliną lub olejem silikonowym.</li> </ul> <p><b>Czyszczenie powłok zewnętrznych:</b></p> <ul style="list-style-type: none"> <li>brud lub plamy, powstałe w wyniku osadzania się kamienia na powierzchniach zewnętrznych baterii, usuwać przemywając baterię wyłącznie wodą z mydłem, do rozpuszczania kamienia użyć octu, następnie przepłukać powierzchnię czystą wodą i wytrzeć do sucha miękką szmatką,</li> <li>w żadnym przypadku nie wolno czyścić powierzchni baterii chropowatymi ściereczkami lub środkami czyszczącymi zawierającymi materiały ściernie i kwasy,</li> <li>do czyszczenia części wykonanych z tworzywa sztucznego i lakierowanych nie wolno używać środków zawierających alkohol, substancje dezynfekujące lub rozpuszczalniki.</li> </ul>

<p><b>GUARANTEE:</b> The guarantee conditions are contained in a separate sheet.</p> <p><b>IN THE EVENT OF A PROBLEM:</b> e-mail: graff@graff-mixers.com</p>	<p><b>GB D F</b></p> <p><b>GARANTIE:</b> Die Garantiebedingungen sind auf einem separaten Blatt beigelegt.</p> <p><b>SOLLTEN PROBLEME AUFTRETEN wenden Sie sich an uns</b> e-mail: graff@graff-mixers.com</p>	<p><b>E IT</b></p> <p><b>GARANTIE:</b> Les conditions de garantie se trouvent dans une feuille séparée.</p> <p><b>EN CAS DE PROBLEME:</b> e-mail: graff@graff-mixers.com</p>
<p><b>GARANTÍA:</b> Las condiciones de la garantía se encuentran en otra hoja</p> <p><b>EN CASO DE PROBLEMAS:</b> e-mail: graff@graff-mixers.com</p>	<p><b>RUS</b></p> <p><b>ГАРАНТИЯ:</b> Гарантийные условия на отдельном листе.</p> <p><b>ЕСЛИ ВОЗНИКНЕТ ПРОБЛЕМА:</b> e-mail: graff@graff-mixers.com</p>	<p><b>PL</b></p> <p><b>GWARANCJA:</b> Warunki gwarancji są zawarte na osobnej karcie.</p> <p><b>GDY POJAWI SIĘ PROBLEM:</b> e-mail: graff@graff-mixers.com</p>