

**UNTERPUTZELEMENT FÜR DIE ÜBERKOPFBRAUSE • ÉLÉMENT DISSIMULÉ POUR TÊTE DE DOUCHE
• ELEMENTO DE Y ESO PARA EL CABEZAL DE DUCHA • ELEMENTO SOTTO INTONACO PER TESTA
DELLA DOCCIA • ЭЛЕМЕНТ СКРЫТОГО О МОНТАЖА ДЛЯ ДУШЕВУЮ ГОЛОВКУ •
ELEMENT PODTYNKOWY GŁOWICY PRYSZNICOWEJ**

Dear Customer **GB** Lieber Kunde **D** Cher Client **F** Estimado Cliente **E** Gentile Cliente **IT** Уважаемый господин **RUS** Drodzy Państwo **PL**

Thank you for choosing our product. We hope the item you have purchased can fulfill all your expectations. Our products are technologically advanced and designed on the basis of our many years of experience in the production of sanitary fittings.

Für Ihre Wahl bedanken wir uns und hoffen mit unserem dank langjähriger Erfahrung in der Herstellung von Sanitärarmaturen technologisch fortgeschrittenen Produkt Ihre Erwartungen zu erfüllen.

Nous vous remercions d'avoir choisi notre produit. Nous sommes certains de pouvoir satisfaire pleinement à vos attentes grâce à notre riche offre de produits d'un niveau technologique avancé qui résulte de notre longue expérience en fabrication de la robinetterie et des accessoires des salles de bains.

Les agradecemos por elegir nuestro producto. Esperamos cumplir sus expectativas al adquirir un producto de tecnología avanzada, diseñado a base de la experiencia adquirida tras muchos años fabricando accesorios sanitarios.

La ringraziamo per aver scelto un prodotto GRAFF. Speriamo di soddisfare pienamente la sua aspettativa, offrendole un prodotto tecnologicamente avanzato, progettato sulla base di un'esperienza di molti anni nell'ambito della produzione di robinetteria e sistemi doccia.

Благодарим за выбор нашего продукта. Надеемся, что полностью удовлетворим Ваши ожидания, вводя в эксплуатацию технологически усовершенствованное изделие, запорок тированное на базе много летнего опыта в области производства санитарной арматуры.

Dziękujemy za wybór naszego produktu. Mamy nadzieję, że w pełni spełnimy Państwa oczekiwania oddając do użytku wyrob zaawansowany technologicznie, zaprojektowany w oparciu o wieloletnie doświadczenie w produkcji armatury sanitarnej.

ATTENTION!	For cleanin, use a soft towel with soap and water only! Under no circumstances should you use any chemicals. For care and cleaning instructions of each different GRAFF finish, please refer to GRAFF website: https://www.graff-designs.com/en/info/finish-care . Obtaining Warranty Services: Replacement parts may be ordered to GRAFF through authorized retailers. Please contact your retailer for any enquire or to exercise your warranty rights.	ACHTUNG!	Verunreinigungen bitte nur mit Wasser und Seife und einem weichen Lappen entfernen. Keinesfalls chemische Mittel verwenden! Anleitungen zur Pflege und Reinigung der verschiedenen Oberflächen von GRAFF finden sich auf der GRAFF-Website: https://www.graff-designs.com/it/info/finish-care . Wie erhält man Garantieleistungen? Ersatzteile können über die autorisierten Wiederverkäufer von GRAFF erworben werden. Bitte kontaktieren Sie Ihren Wiederverkäufer bei Fragen oder zur Abwicklung bei Garantieanspruch.
ATTENTION!	Pour le nettoyage utiliser seulement une serviette douce, du savon et de l'eau! En aucun cas n'utiliser les produits chimiques quelconques! Pour les instructions d'entretien et de nettoyage des différentes finitions GRAFF, veuillez consulter le site internet GRAFF: https://www.graff-designs.com/en/info/finish-care . Obtention des services de garantie: les pièces de rechange GRAFF peuvent être commandées par l'intermédiaire de revendeurs agréés. Veuillez contacter votre revendeur pour toute question ou pour exercer vos droits à la garantie.	¡ATENCIÓN!	Utilice solamente una toalla suave con jabón y agua. Bajo ninguna circunstancia use productos químicos. Para instrucciones sobre el cuidado y la limpieza de cada uno de los diferentes acabados de GRAFF, consulte el sitio web de GRAFF: https://www.graff-designs.com/it/info/finish-care . Cómo obtener servicios de garantía: las piezas de recambio pueden pedirse a través de los distribuidores autorizados de GRAFF. Por favor, póngase en contacto con su distribuidor con cualquier pregunta o para ejercer sus derechos de garantía."
ATTENZIONE!	Si prega di pulire usando acqua e sapone ed un panno morbido! In nessun caso usare detergenti chimici Per le istruzioni sulla cura e la pulizia di ciascuna diversa finitura GRAFF, fare riferimento al sito GRAFF: https://www.graff-designs.com/en/info/finish-care . Come ottenere i servizi di garanzia: le parti di ricambio possono essere ordinate tramite i rivenditori autorizzati GRAFF. Si prega di contattare il proprio rivenditore per qualsiasi domanda o per esercitare i diritti di garanzia.	ВНИМАНИЕ!	Загрязнения следует удалять водой с мылом и мягкой тряпочкой! Ни в коем случае нельзя применять химические средства. Инструкции по уходу и чистке каждого вида отделки GRAFF на веб-сайте: https://www.graff-designs.com/en/info/finish-care . Как получить гарантийное обслуживание: вы можете заказать запасные части у авторизованных реселлеров GRAFF. Если у вас возникнут вопросы, свяжитесь с вашим реселлером, чтобы воспользоваться своими гарантийными правами.
UWAGA!	Zanieczyszczenia proszę usuwać stosując wodę z mydłem oraz miękką szmatkę! W żadnym przypadku nie wolno stosować środków chemicznych. Instrukcje dotyczące pielęgnacji i czyszczenia każdego z wykończeń GRAFF można znaleźć na stronie internetowej GRAFF: https://www.graff-designs.com/en/info/finish-care .	Узyskiwanie usług gwarancyjnych: Części zamienne można zamawiać w firmie GRAFF za pośrednictwem autoryzowanych sprzedawców. Skontaktuj się ze sprzedawcą w celu uzyskania informacji lub skorzystania z praw gwarancyjnych.	

E-1041

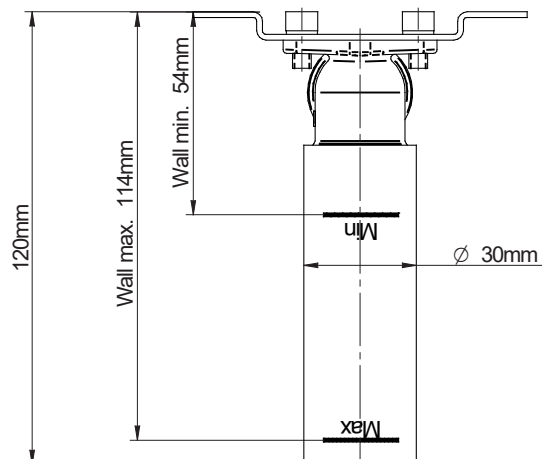
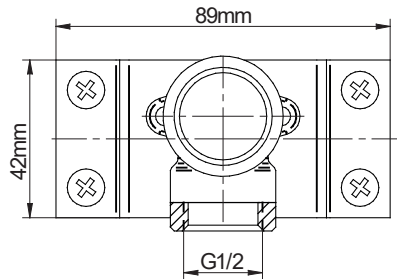

**UNTERPUTZELEMENT FÜR DIE ÜBERKOPFBRAUSE • ÉLÉMENT DISSIMULÉ POUR TÊTE DE DOUCHE
• ELEMENTO DE Y ESO PARA EL CABEZAL DE DUCHA • ELEMENTO SOTTO INTONACO PER TESTA
DELLA DOCCIA • ЭЛЕМЕНТ СКРЫТОГО О МОНТАЖА ДЛЯ ДУШЕВУЮ ГОЛОВКУ
ELEMENT PODTYNKOWY GŁOWICY PRYSZNICOWEJ**

PARTS IN THE BOX • INHALT DER VERPACKUNG • CONTENU DE LA BOÎTE • PIEZAS EN LA CAJA •
CONTENUTO DELLA SCATOLA • СОДЕРЖИМОЕ КОРОБКИ • ELEMENTY W PUDEŁKU

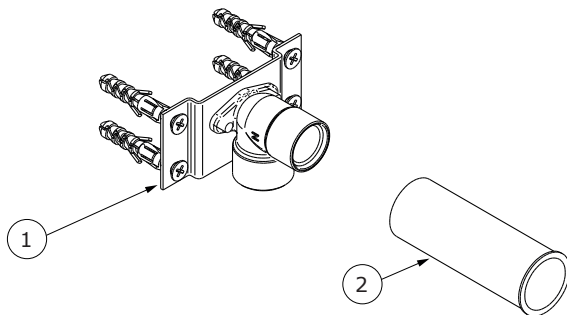

1

	GB	D	F	E	IT	RUS	PL
1	Mixer body	Mischbatteriekörper	Corps de la batterie	Cuerpo del batería	Corpo della batteria	Корпус смесителя	Korpus baterii
2	Fitting cover	Montageblende	Cache d'assemblage	Protección de montaje	Protezione di montaggio	Монтажная защита	Oslona montażowa

	GB	D	F	E	IT	RUS	PL
⇒ For assembly you will need:	⇒ Bei der Montagewerden benötigt:	⇒ Les outils nécessaires pour le montage:	⇒ Para el montaje se necesitan:	⇒ Per il montaggio sono necessari i seguenti utensili:	⇒ Для монтажа необходимы:	⇒ Do montażu potrzebne są:	
<ul style="list-style-type: none"> • Ø8mm carbide drill bit, • electric drill, • Philips Screwdriver, • level, • teflon tape. 	<ul style="list-style-type: none"> • Betonbohrer Ø8mm, • Bohrmaschine, • Phillips-Schraubendreher, • Niveau, • Teflonband 	<ul style="list-style-type: none"> • Mèche à béton Ø8mm, • une perceuse, • Tournevis Philips, • Niveau, • La bande Téflon. 	<ul style="list-style-type: none"> • broca de carburo de Ø8mm, • taladradora, • Destornillador de punta, • Nivel, • cinta de teflón. 	<ul style="list-style-type: none"> • punta per il calcestruzzo Ø8mm, • trapano, • Cacciavite a croce • Livello, • nastro di teflon. 	<ul style="list-style-type: none"> • сверло для бетона Ø8мм, • дрель • Крестообразная отвертка, • Уровень, • тефлоновая лента. 	<ul style="list-style-type: none"> • wiertło do betonu Ø8mm, • wiertarka, • śrubokręt krzyżakowy • poziomica, • taśma teflonowa. 	

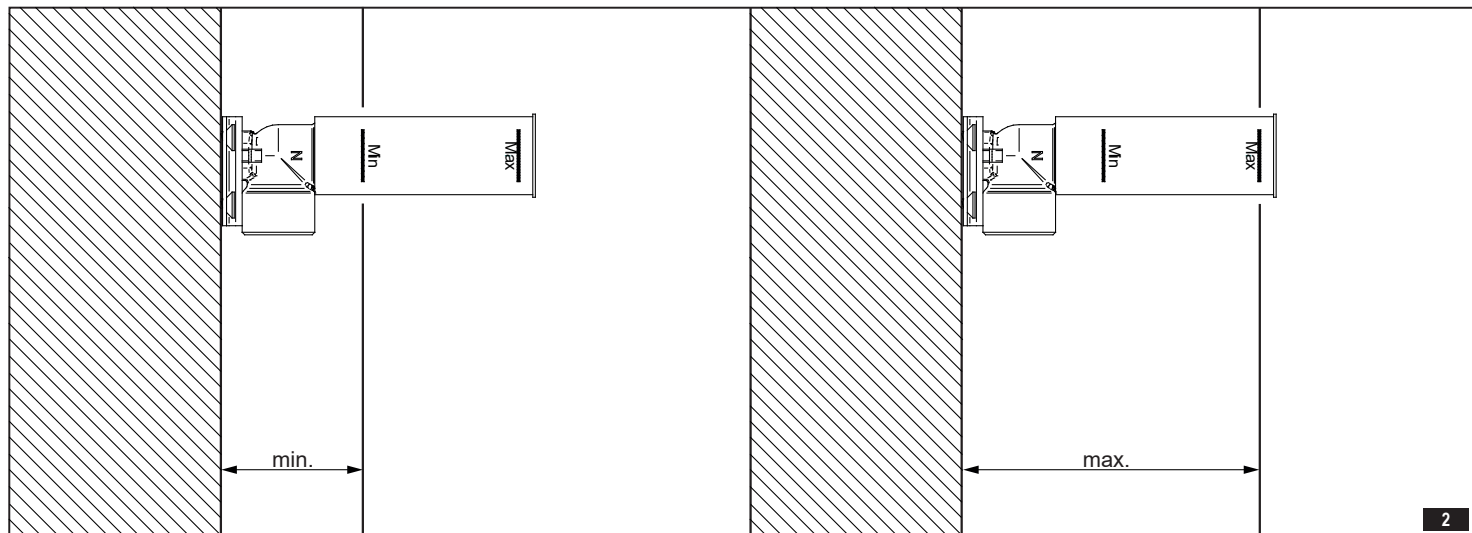

2

**UNTERPUTZELEMENT FÜR DIE ÜBERKOPFBRAUSE • ÉLÉMENT DISSIMULÉ POUR TÊTE DE DOUCHE
• ELEMENTO DE Y ESO PARA EL CABEZAL DE DUCHA • ELEMENTO SOTTO INTONACO PER TESTA
DELLA DOCCIA • ЭЛЕМЕНТ СКРЫТОГО О МОНТАЖА ДЛЯ ДУШЕВУЮ ГОЛОВКУ •
ELEMENT PODTYNKOWY GŁOWICY PRYSZNICOWEJ**

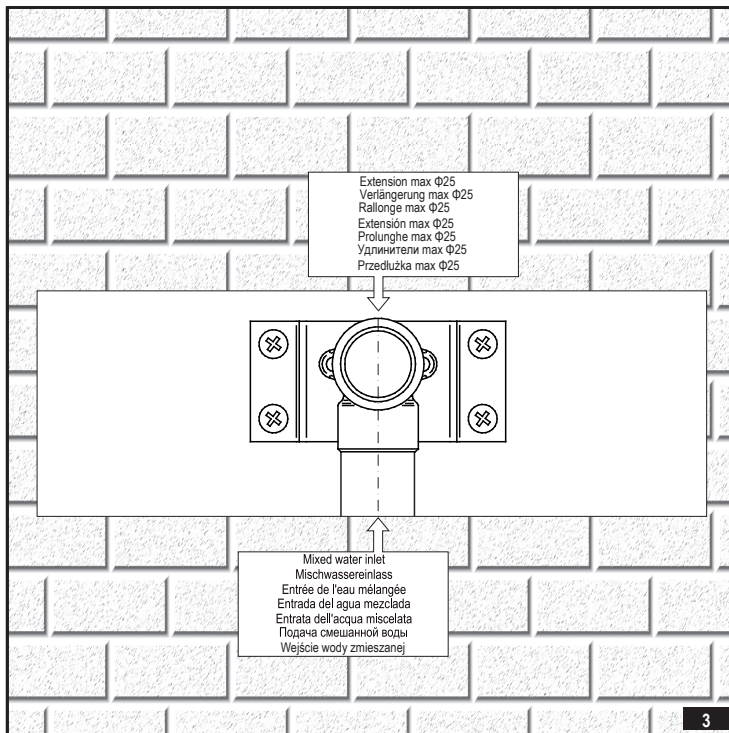

MOUNTING THE MIXER ON THE WALL (CONCEALED) – see fig. 2

1. Prepare a suitable hole in the wall ready for installing the mixer body, taking care that the hole is within the minimum and maximum depth limits.
2. Insert the mixer body into the hole in the wall. The recommended mounting depth in the wall, measured from the flat surface to the finished wall surface, is between 54 mm and 114 mm. Fix the mixer body to the wall with screws and pins.
3. Wind Teflon tape or some other sealant around the mixer body's threaded ends. Screw 1/2" pipe connectors onto the water pipe ends inside the mixer body.
4. Connect the receiver the shower head, to the remaining studs. Complete the finishing wall.

NOTE! The sub plaster installations require pipes and fittings of 1/2" diameter minimum. Smaller diameters will significantly reduce the water volume running through the valve.

WANDMONTAGE (UNTERPUTZ) – siehe Abb. 2

1. Die Wandnische auf den Einsatz des Mischbatteriekörpers unter Berücksichtigung der minimalen und maximalen Einsatztiefe vorbereiten.
2. Platzieren Sie den Mischbatteriekörper in der Wandnische. Die empfohlene Einsatztiefe des Mischbatteriekörpers, von der flachen Oberfläche des Mischbatteriekörpers bis bis zur Wandoberfläche gemessen, sollte sich im Bereich von 54mm – 114mm befinden. Den Mischbatteriekörper an die Wand mit Bügelschrauben fixieren.
3. Das Teflonband oder ein anderes Dichtmittel auf die Gewindeendstücke des Mischbatteriekörpers aufwickeln. Die Muffen 1/2" auf die Wasserabführungsendstücke im Körper aufschrauben.
4. An den übrigen Stützen Verbraucher Überkopfbrause. Wannenauslaufgarnitur anschließen. Ausbauwand fertig bringen.

ACHTUNG! Für die Herstellung einer Unterputzinstallation sind Rohre und Muffen mit einem Mindestdurchmesser von 1/2" einzusetzen. Werden Rohre mit einem kleineren Durchmesser eingebaut, wird der Wasserdurchsatz des Ventils wesentlich verringert.

MONTAGE MURAL (ENCASTRE) – voir le schéma 2

1. Creuser une niche dans le mur pour l'installation du corps de robinetterie en portant une attention à la profondeur d'encastrement permise (maximum – minimum).
2. Placer le corps de robinetterie dans la niche murale. La profondeur d'encastrement recommandée pour le corps de robinetterie, mesurée entre la surface plane du corps et le nu de la paroi de finition, est de 60 mm à 85 mm. Fixer le corps de robinetterie au mur à l'aide de vis et de chevilles.
3. Enrouler la bande téflon, ou autre joint, sur le filetage des extrémités du corps de robinetterie. Visser les raccords 1/2" sur les extrémités des alimentations en eau du corps.
4. Raccordez les éléments récepteurs (tête de douche, kit de douche, kit de buses latérales ou robinet Ensuite, effectuez les travaux de finition de la paroi.

ATTENTION! Pour effectuer une installation cachée dans la paroi, veuillez employer des raccords de diamètre minimum 1/2". L'emploi de tubes de diamètre inférieur réduira de façon sensible le débit de l'eau dans la soupape.

MONTAJE EN LA PARED (BAJO ENLUCIDO) – ver la fig. 2

1. Prepare el hueco en la pared para la instalación del cuerpo de la grifería prestando atención en la profundidad admisible de montaje (máxima - mínima).
2. Coloque el cuerpo de la grifería en el hueco de la pared. La profundidad recomendada para montar el cuerpo de la grifería en la pared, medida desde la plana del cuerpo a la superficie de la pared de acabado, es de 60mm a 85mm. Fije el cuerpo de la grifería a la pared mediante tornillos con pinos.
3. Ponga la cinta de teflón u otro sellador en los extremos roscados del cuerpo de la grifería. Enrosque los racores 1/2" en los extremos para la alimentación del agua en el cuerpo.
4. A los demás racores de salida conecte los receptores cabezal de ducha. Realice la pared de acabado.

¡OJO! Para realizar la instalación bajo enlucido se deben emplear tubos y racores del diámetro mínimo de 1/2". El empleo de tubos de diámetro menor reducirá significativamente el caudal por la válvula.

MONTAGGIO NEL MURO (SOTTO L'INTONACO) – vedi fig. 2

1. Prepara nel muro un vano per il montaggio del corpo della batteria, facendo attenzione alla profondità ammissibile dell'incasso (massimo – minimo).
2. Metti il corpo della batteria nel vano del muro. La profondità raccomandata dell'incasso del corpo della batteria nel muro, misurata dalla superficie piatta del corpo alla faccia della parete di finitura è di 60mm – 85mm. Fissa il corpo della batteria al muro usando i bulloni con tasselli.
3. Avvita il nastro di teflon o altro tipo di guarnizione alle estremità filettate del corpo della batteria. Avvita i raccordi 1/2" alle estremità di alimentazione dell'acqua nel corpo.
4. Connetti agli altri tubi di giunzione dell'uscita i ricevitori (testa della doccia, set doccia, set di getti laterali o la bocca della vasca). Esegui la parete di finitura.

ATTENZIONE! Per la realizzazione dell'impianto sotto l'intonaco si deve utilizzare i tubi e raccordi dal diametro minimo di 1/2". L'utilizzo di tubi di un diametro inferiore riduce notevolmente la pervietà attraverso la valvola.

МОНТАЖ В СТЕНЕ (СКРЫТЫЙ) – см. рис. 2

1. Подготовь нишу в стене под монтаж корпуса смесителя, обращая внимание на достижимую глубину посадки (максимум – минимум).
2. Вложи корпус смесителя в нишу в стене. Рекомендуемая глубина посадки корпуса смесителя в стене, измеряемая от плоской поверхности до лицевой поверхности отделочной стенки, составляет 60мм – 85мм. Прикрепи корпус смесителя к стене при помощи болтов со штифтами.
3. Намотай тефлоновую ленту или иной уплотнитель на концы с резьбой корпуса смесителя. Навинти муфты 1/2" на концы подвода воды в корпусе.
4. К остальным впускным патрубкам подсоедините приемные устройства (душевую головку, душевой узел, комплект боковых сопел, излив). Затем необходимо проверить герметичность установленной системы, перекрыть подачу воды и выполнить финишную отделку стены.

ВНИМАНИЕ! Для выполнения монтажа в стене необходимо использовать трубы и соединительные муфты с минимальным диаметром 1/2". Использование труб меньшего диаметра значительно уменьшит интенсивность протекания воды через клапан.

MONTAŻ W ŚCIANIE (PODTYNKOWY) – zob. rys. 2

1. Przygotuj wnękę w ścianie pod instalację korpusu baterii zwracając uwagę na dopuszczalną głębokość osadzenia (maksimum – minimum).
2. Umieść korpus baterii we wnękę ściany. Zalecana głębokość osadzenia korpusu baterii w ścianie mierzona od powierzchni płaskiej do lica ściany wykończeniowej wynosi 54mm – 114mm. Przymocuj korpus baterii do ściany za pomocą śrub z kołkami.
3. Nawiń taśmę teflonową lub inny uszczelniacz na końcówki gwintowane korpusu baterii. Nakręć złączki 1/2" na końcówki doprowadzenia wody w korpusie.
4. Do pozostałego króćca wyjściowego podłącz odbiornik głowicę prysznicową. Wykonaj ściankę wykończeniową.

UWAGA! Do wykonania instalacji podtynkowej należy stosować rury i złączki o minimalnej średnicy 1/2". Stosowanie rur o mniejszej średnicy zmniejszy znacznie wielkość przepływu przez zawór.

**UNTERPUTZELEMENT FÜR DIE ÜBERKOPFBRAUSE • ÉLÉMENT DISSIMULÉ POUR TÊTE DE DOUCHE
• ELEMENTO DE Y ESO PARA EL CABEZAL DE DUCHA • ELEMENTO SOTTO INTONACO PER TESTA
DELLA DOCCIA • ЭЛЕМЕНТ СКРЫТОГО О МОНТАЖА ДЛЯ ДУШЕВУЮ ГОЛОВКУ •
ELEMENT PODTYNKOWY GŁOWICY PRYSZNICOWEJ**

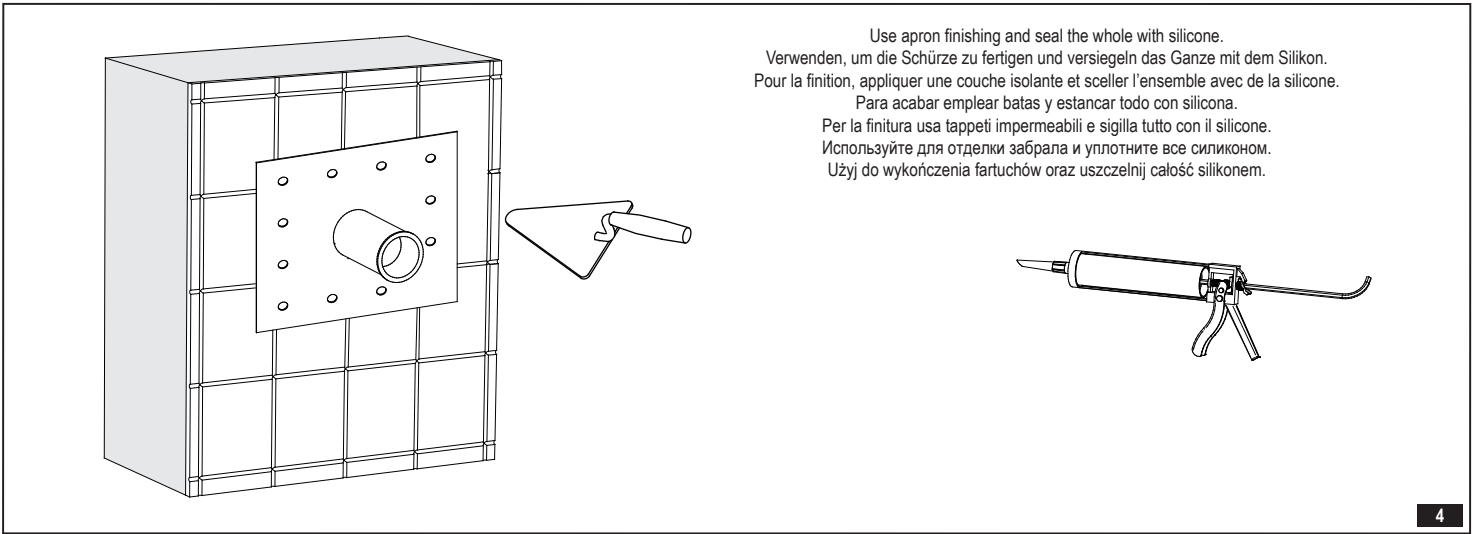

4

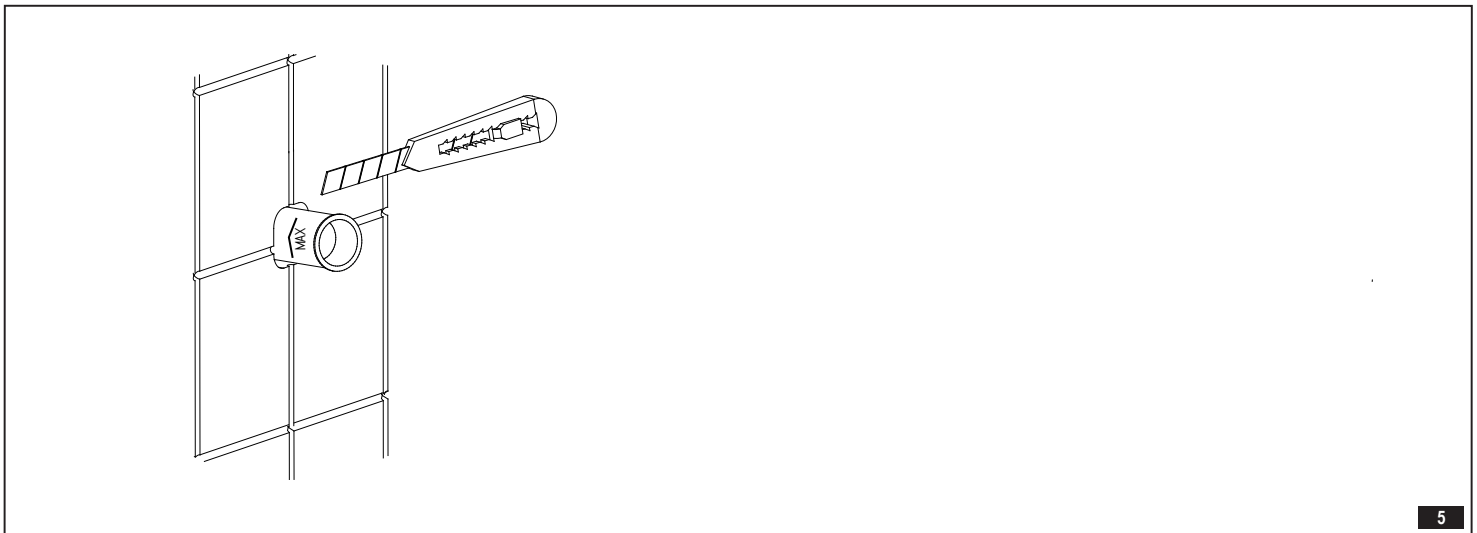

5

MAINTENANCE

- Clean water guarantees that a mixer equipped with ceramic flow regulators will work correctly, i.e. the water should not contain any impurities such as sand, boiler scale etc. Because of this, the pipe system should be equipped with sieve filters or, if there is no such possibility, with individual cut-off valves with filters designed for such units.

GB

WARTUNG

- Garant für das korrekte Funktionieren von Armaturen mit Keramik-Durchflussregler ist sauberes Wasser, das heißt Wasser ohne Verunreinigungen, wie: Sand, Kesselstein, etc. Deswegen wird empfohlen, die Wasserversorgung mit Gitterfiltern zu versehen, und sollte dies nicht möglich sein, sollten im System Absperrventile montiert werden, die diese Filter enthalten.

D

ENTRETIEN

- La garantie du fonctionnement correct de la robinetterie équipée en régulateurs de flux céramiques est l'eau propre, c'est-à-dire une eau qui ne contient pas de polluants tels que : sable, tartre, etc. Pour cette raison, il est exigé d'équiper les installations d'eau en crépines et, en cas d'absence d'une telle possibilité, en vannes d'arrêt individuelles avec un filtre destiné à la robinetterie.

F

CONSERVACIÓN

- Para el buen funcionamiento de las baterías equipadas en reguladores cerámicos del flujo es necesaria el agua limpia, que quiere decir el agua desprovista de elementos tales como la arena, la piedra de caldera etc. Por eso es imprescindible equipar la instalación de cañerías en filtros de tela metálica, y en caso de la falta de tales posibilidades, en válvulas particulares cortadoras con el filtro adecuadas para la batería.

E

MANUTENZIONE

- La garanzia per un funzionamento corretto delle batterie fornite di regolatori ceramici di portata è l'acqua pulita, ossia priva di elementi come sabbia, incrostazioni ecc. In relazione a quanto suddetto si è tenuti a equipaggiare l'impianto idrico di filtri a rete, nel caso in cui fosse impossibile, di individuali valvole di arresto con un filtro predisposto per la batteria.

IT

КОНСЕРВИРОВАНИЕ

- Гарантией правильной работы смесителей, оснащенных керамическими регуляторами протекания, является чистая вода, т.е. которая не содержит таких загрязнений, как : песок, накипь, и т.п. В связи с вышесказанным, требуется оснащение водопроводной системы сетчатыми фильтрами, а если это невозможно, индивидуальными запорными клапанами с фильтром, предназначенными для смесителей.

RUS

KONSERWACJA

- Gwarancją prawidłowego działania baterii wyposażonych w ceramiczne regulatory przepływu jest czysta woda, to znaczy nie zawierająca takich zanieczyszczeń, jak: piasek, kamień kotłowy itp. W związku z powyższym wymagane jest wyposażenie instalacji wodociągowej w filtry siatkowe, a w przypadku braku takich możliwości w indywidualne zawory odcinające z filtrem przeznaczone do baterii.

PL

**UNTERPUTZELEMENT FÜR DIE ÜBERKOPFBRAUSE • ÉLÉMENT DISSIMULÉ POUR TÊTE DE DOUCHE
• ELEMENTO DE Y ESO PARA EL CABEZAL DE DUCHA • ELEMENTO SOTTO INTONACO PER TESTA
DELLA DOCCIA • ЭЛЕМЕНТ СКРЫТОГО О МОНТАЖА ДЛЯ ДУШЕВУЮ ГОЛОВКУ •
ELEMENT PODTYNKOWY GŁOWICY PRYSZNICOWEJ**

<p>⇒ GUARANTEE: The guarantee conditions are contained in a separate sheet.</p> <p>⇒ IN THE EVENT OF A PROBLEM: e-mail: graff@graff-mixers.com</p>	<p>GB</p> <p>⇒ GARANTIE: Die Garantiebedingungen sind auf einem separaten Blatt beigefügt.</p> <p>⇒ SOLLTEN PROBLEME AUFTRETEN wenden Sie sich an uns: e-mail: graff@graff-mixers.com</p>	<p>D</p> <p>⇒ GARANTIE: Les conditions de garantie se trouvent dans une feuille séparée.</p> <p>⇒ EN CAS DE PROBLEME: e-mail: graff@graff-mixers.com</p>	<p>F</p> <p>⇒ GARANTÍA: Las condiciones de la garanten otra hojaia se encuentran</p> <p>⇒ EN CASO DE PROBLEMAS: e-mail: graff@graff-mixers.com</p>	<p>E</p>
<p>⇒ GARANZIA: Le condizioni di garanzia sono indicate sul foglio separato.</p> <p>⇒ NEL CASO IN CUI SI VERIFICHI NO PROBLEMI: e-mail: graff@graff-mixers.com</p>	<p>IT</p> <p>⇒ ГАРАНТИЯ: Гарантийные условия на отдельном листе.</p> <p>⇒ ЕСЛИ ВОЗНИКНЕТ ПРОБЛЕМА: e-mail: graff@graff-mixers.com</p>	<p>RUS</p> <p>⇒ GWARANCJA: Warunki gwarancji są zawarte na osobnej kartce.</p> <p>⇒ GDY POJAWI SIĘ PROBLEM: e-mail: graff@graff-mixers.com</p>	<p>PL</p>  <p>www.graff-designs.com</p>	